

IKA

designed for scientists

IKA RC 2 GREEN control



仪器机构

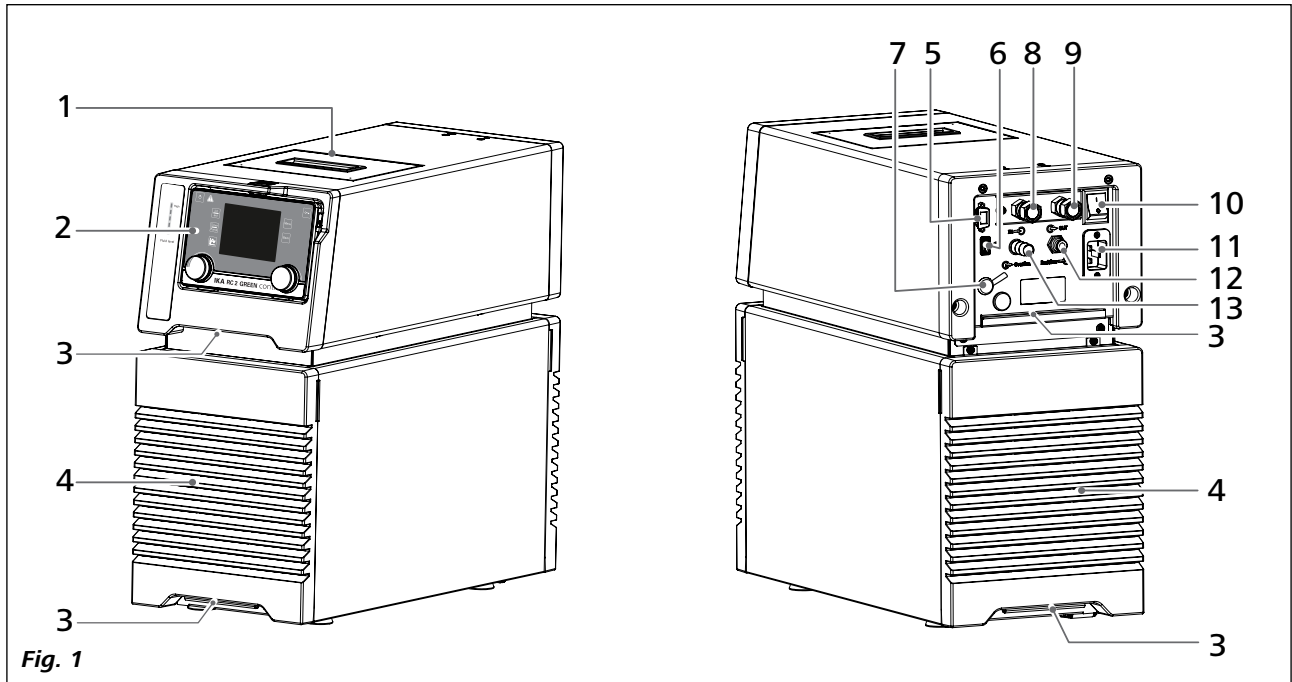

序号	名称
1	加液口上盖
2	无线控制器(WiCo)
3	把手
4	通风网格
5	RS 232端口
6	USB端口
7	外部温度传感器端口
8	泵接口(IN)
9	泵接口(OUT)
10	电源开关
11	电源插口
12	回流口(Backflow)
13	溢流口(Overflow)

目录

	页码
仪器机构	2
欧盟(EU)标准符合性声明	4
警示符号说明	4
安全说明	5
一般信息	5
浴液	5
制冷剂	6
电池RB 1(用于无线控制器)	6
弃置说明	6
正确使用	7
应用	7
使用区域	7
无线远程控制	7
开箱	7
开箱	7
交货清单	7
准备工作	8
安装	8
连接软管系统	8
给无线控制器装入电池	8
将无线控制器安装到主机	9
加液和排空	9
浴液(IKA浴液标准信息)	10
移动仪器	12
给电池RB 1(可充电)充电	12
更换无线控制器中的电池块RB 1	12
无线控制器支架WH 10	12
操作面板和显示屏	13
主机	13
无线控制器	13
调试和操作	14
实用信息	15
使用无线控制器	15
出厂时工作界面	14
工作界面符号解释	14
菜单导航及菜单结构	16
菜单(细节)	18
接口和输出	22
清洁维护	25
错误代码	26
选配件	27
技术参数	28
保修	29
泵的性能曲线	29

欧盟(EU)标准符合性声明

我们声明本产品符合2014/35/EU, 2006/42/EC, 2004/108/EC 和 2011/65/EU 相关规定并符合下列标准和规范:EN 61010-1, EN 6010-2-010, EN 61326-1, EN 60529, EN ISO 12100和DIN 12876.

蓝牙(Bluetooth®)模块:

指令: 2014/53/EU

标准: EN 300328, EN 301489-17, EN 301489-1, EN 60950-1

完整版本欧盟(EU)标准符合性声明可通过sales@ika.com索取。

警示符号说明



表示极端危险情况, 如果不加以避免将导致死亡或严重人身伤害。



表示危险的情况, 如果不加以避免将导致死亡或严重人身伤害。

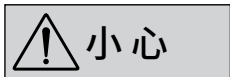

表示会产生潜在伤害的情况, 如果不加以避免将导致人身伤害。

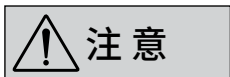

提示实际应用, 如果不加以避免将导致仪器受损。



提示着火或者爆炸的危险!



提示挤压手(指)的危险。



警告: 易燃材料!

安全说明

一般信息:

- 操作仪器前请认真阅读本使用说明并遵守安全操作规范。
- 请将本使用说明放置于使用者方便查阅的地方。
- 确保只有受过相关训练的人员才能操作本仪器。
- 请遵守安全规范、人身安全和事故防止等相关规范。
- 将仪器放置于宽敞、平坦、平稳、清洁、防滑、干燥、防火的台面。
- 本仪器符合欧盟(EU)和欧洲自由贸易联盟(EFTA)国家标准要求。



危险

禁止在易爆的环境中使用本仪器；本仪器不具有防爆功能。

使用能够形成爆炸性混合物的物质，必须采取合适的安全措施，例如，在通风橱下工作。

为避免人身伤害和财产损失，请在处理危险物品时遵守相关的安全和事故预防措施。

- 确保仪器和配件免受挤压和碰撞。
- 使用前请检查仪器和配件并确保无损，请勿使用损毁的仪器和配件。
- 只有使用“选配件”列表中的配件才可确保安全操作。
- 仪器只能使用原装电源线。
- 电源插座必须易于操作。
- 电源插座必须接地保护。
- 输入电压必须与仪器铭牌上标示的电压一致。
- 只有拔下仪器电源插头才能完全切断电源。
- 安装、更换配件和零部件时必须首先断开电源。
- 清洁维护或者移动仪器时必须首先断开电源。
- 即使在维修时，也只有经过专门培训的专业人员才能打开仪器。打开仪器前，请拔下电源。仪器拔下电源后内部某些带电部件可能仍处于带电状态。

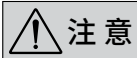

注意

为确保安全操作，塞盖或者其他可从仪器上移走的零部件(选配件除外)须重新安装到位。这可防止例如液体、外部物体等进入仪器。

- 仪器只能按照使用说明中的规定和指引使用，包括只有经过专业培训人员才能操作本仪器。
- 在处理危险的或者有害的物料时，**IKA**建议额外采取一些合适的措施确保实验的安全性，例如操作人员可以使用一些防火、防爆的措施或者全面的监控设备。
- 处理病原体介质时，请使用密闭容器并在合适的通风橱中进行。如有其他问题，请联系**IKA**应用人员。



小心

如果仪器的安装或放置场所无法确保电源关闭开关可被随时关闭，必须在工作区域安装操作便利的**紧急关闭**开关。

- 实验室循环水浴可根据特定的参数对介质冷却及循环，涉及高低温以及由于仪器的电能输入引起其他危险。用户的安全不能简单地通过产品的设计得以完全的保障。根据控温介质的种类，可能出现进一步的危险，例如超过或者低于某一特定的温度阈值，或者由于容器的破裂或者由于与冷却介质的反应。我们无法预料所有可能发生的危险。其他一些事故很大程度上受操作者的判断影响，用户应负责。因此，用户有必要采取其他的安全措施。
- 当设备被用于外部循环时，必须采取额外的预防措施，防止由于软管的损坏导致冷却介质泄漏：
 - 使用合适的软管连接。
 - 软管安装时避免打滑和扭结。
 - 定期检查连接管和浴槽以防材料老化(破裂和渗漏)。



警告

当仪器出现下列情况时，请勿启动仪器：

- 损坏或渗漏
- 线缆(不仅仅是电源线)损坏。
- 操作中，电源故障恢复供电时，该仪器可能会自动启动(取决于操作模式)。



警告

由于仪器较重，搬运时至少需要两人。

- 运输仪器时要小心(参考“移动仪器”部分)。
- 不要在仪器处于低温状态时运输或清空浴槽。将冷却浴液排出仪器时请检查浴槽中浴液的温度。
- 移动仪器前请排空浴槽。



注意

仪器长时间放置不用时，请排空浴槽。

浴液:



警告

仅使用满足安全、健康和仪器需要的浴液。请注意使用的浴液可伴有化学危害，遵守浴液的所有安全警告。

- 根据所使用的浴液和操作的类型，有可能出现有毒或易燃蒸汽；确保相匹配的排风。

- 请勿使用任何在操作过程中有可能造成危险反应的溶液。
- 只能使用推荐的溶液。只能使用非酸性和非腐蚀性溶液。

 **注意** 当仪器中液体不足时请勿操作! 请定期检查液位。

- 持续监测浴槽中所需的液位。
- 为了确保足够的循环, 溶液粘度在其最低操作温度时应为50 mm²/s或更低。
- 未经处理的自来水不推荐使用。建议使用蒸馏水或高纯度的水(经离子交换)并加0.1克碳酸钠(碳酸钠 Na₂CO₃的)/升, 以降低腐蚀性。

 **注意** 请勿使用以下介质:

- 未经处理的自来水
- 酸或碱类液体
- 卤化物的溶液: 氯化物, 氟化物, 溴化物, 碘化物或硫
- 漂白水(次氯酸钠)
- 铬酸盐或铬盐的溶液
- 甘油
- 亚铁水。

制冷剂:

 **警告** 仪器不可用于易爆环境(ATEX)。

 **警告** 仪器使用易燃制冷剂。请勿使用非厂商建议的机械器具或其他方式加速解冻。

 **警告** 请勿损坏制冷剂循环系统。

- 通风不良可能导致形成爆炸性混合物。仅在通风良好的地方使用该设备, 并保持所有的通风口通风顺畅。
- 仪器使用易燃制冷剂。只有厂商才可打开仪器, 对仪器和密闭制冷剂循环系统进行维修。
- 仪器使用空间最少为9mm³。即使仪器故障(制冷剂完全溢出)也不会出现易燃的制冷剂和空气的混合物(R 290 在环境空气中最大密度8 g/m³)。

电池RB 1(用于WiCo):

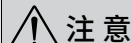
 **注意** 操作中, 如果电池RB 1(可充电)完全放电, 仪器将根据“超时”, “安全转速”“安全温度”设置继续运转或者停止运转。如果无线控制器电池完全放电时仪器继续运转, 只有通过主机上的“safe STOP”, 开关(A) 以及电源关闭按钮关闭仪器。

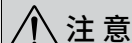
 **注意** 关于电池RB 1(可充电)注意以下安全说明:

- 请将电池放置于小孩接触不到的地方。
- 请将电池于干燥、低温环境下存放。
- 切勿将电池投掷于火中; 避免阳光直射以及 60 °C 以上的温度。高温会导致电池损坏并使其不稳定, 100 °C 以上温度可能导致电池爆炸。
- 切勿将电池投掷于水中或暴露在潮湿的空气中。水分会导致电池短路并使电池爆炸。
- 请勿私自改装、挤压或者其他方式的破坏电池, 否则可能导致电池中的液体渗漏或者电池爆炸。
- 长时间不用时, 避免将电池与曲别针、硬币、钥匙、钉子、螺丝或其他小型金属物体共同放置; 金属可使电池触头桥接短路, 从而导致电池爆炸。
- 电池爆炸可能会释放出电池中液体并引起火灾。
- 该锂聚合物电池只可在 IKA 产品中使用和充电。
- 电池应轻松滑入电池仓, 不可强力推入。
- 长时间保存电池时, 请将电池存放于密封的塑料袋中以防止由于潮湿或者接触金属部件而短路。
- 电池使用温度范围为 0 °C 至 +45 °C。请注意在 20 °C 以下温度时, 电池容量会下降。
- 只有技术参数中推荐的可充电电池可用于本仪器!

 请勿对已经渗漏、变色、变形或者其他方式破损的电池进行充电。

弃置说明:

- 仪器、包装和选配件必须根据当地政府的规定进行弃置处理。
- 丢弃 IKA 电池时, 请用胶带将电池触头粘住以防由于潮湿或者接触金属而短路从而发生爆炸。
- 请勿将电池丢弃于家庭废弃物中, 请根据当地规定妥善处理废弃电池。

 终端用户应遵守当地法令送返废弃电池, 禁止将电池丢弃于家庭废弃物中。标识有本符号的废弃电池/可充电电池中含有有害物质, 不可作为家庭废弃物处置。

正确使用

应用:

使用**RC (Refrigerated Circulators)**用于液体的冷却和循环。

使用区域:

仪器适用于类似于研发、教学、商业和工业实验室的室内环境下使用。

无线远程控制:

通过无线通信连接无线控制器和仪器前, 首先请检查所在区域是否被无线信号所覆盖, 如果所在区域没有无线信号, 请使用USB数据线进行远程控制。

出现下列情况时我们将无法确保使用者的安全:

- 如果使用了非厂家提供或推荐的选配件;
- 如果仪器操作有误或者违反了厂家的操作规范;
- 如果仪器或者电路板被第三方非法修改。

开箱

开箱:

- 请小心拆除包装并检查仪器;
- 如果发现任何破损, 请填写破损报告并立即通知货运公司(邮局、铁路或物流公司)。

交货清单:

- **RC 2 GREEN control**恒温循环器(带无线控制器)
- 电源线
- 软管接头NW 8 (2 个) 见Fig. 2
- 软管接头NW 12 (2 个) 见Fig. 2
- 无线控制器支架WH 10
- 电源装置OS 1.0(用于无线控制器) 见Fig. 3
- 温度传感器Pt 100.30
- USB 2.0数据线(micro A – micro B)
- USB 2.0数据线(A – micro B)
- 塑料帽(用于“**Overflow**”接口)
- 塑料帽(用于“**Backflow**”接口)
- 用户指南
- 保修卡。

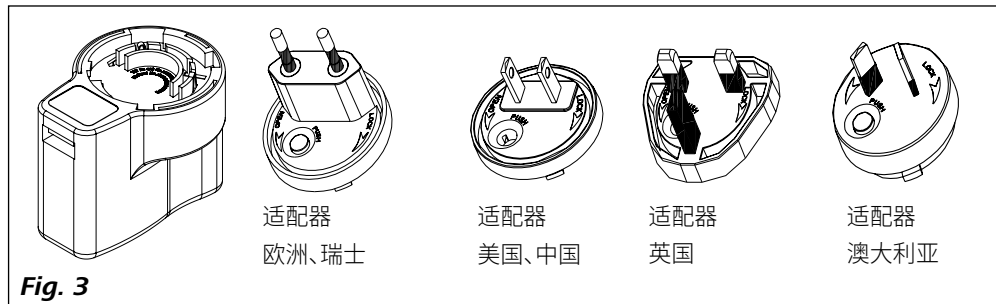
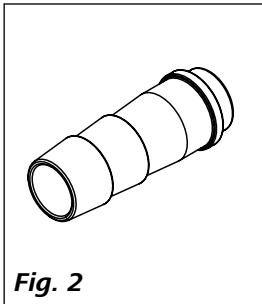

准备工作

安装:

- 将仪器放置在平坦、稳定、清洁、防滑、干燥和防火的台面。
- 仪器前后请保持至少20 cm的间距。
- 仪器安放场所必须足够大并可提供足够的通风,从而不会因仪器发热引起周边温度的升高。
- 不可将仪器放置于热源附近,也不可将仪器暴露在阳光下。
- 制冷仪器泵的马达以及电子元器件本身所发出的热量通过通风网格(4)散热!请勿覆盖和堵塞通风网格。

注意: 仪器安放后,至少等待一小时后才能操作仪器,从而避免对仪器造成损坏。

连接软管系统:

- 使用扳手(AF 19)卸下泵接口IN(8)和泵接口OUT(9)的螺母和塞子。

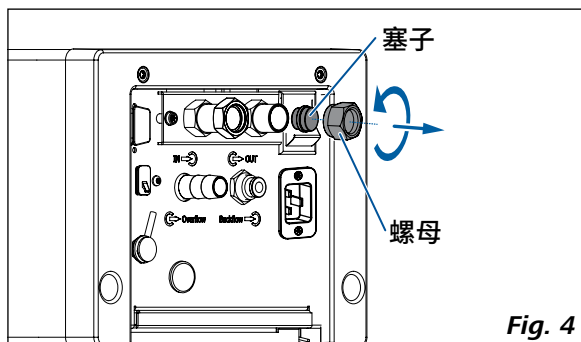

- 将外部系统循环软管直接或者使用软管接头连接到管径为M 16 x 1的泵接口IN和泵接口OUT。
- 利用螺母将软管接头拧紧到泵接口IN和泵接口OUT。将软管(NW 12)安装到接头上,使用合适的管夹将软管固定。

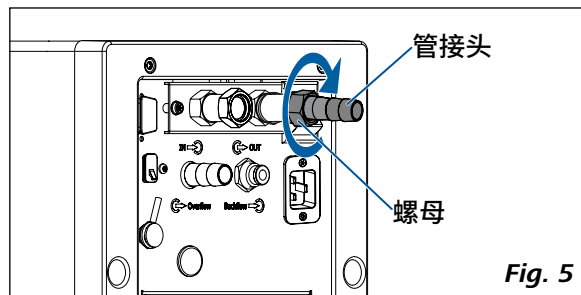

- 通过连接于溢流口(Overflow)接口的软管可将多余的液体导入合适的容器。容器的位置应该低于溢流口(Overflow)的位置。

如果外部系统封闭,并且可以确保在任何情况下都不会超出液位最高水平时,您也可以将溢流口(Overflow)用附送的塑料帽封闭。这样可以降低能量的损失;在长时间的低温和高湿度环境的使用时,可以有效防止由于水汽进入导致的浴液容积的增加。

请检查由于温度升高产生的浴液的膨胀!

- 通过合适的软管将回流(Backflow)接口与IKA热量计连接。

当没有连接IKA热量计时,请使用随机附送的回流口塑料帽将回流(Backflow)接口封闭。

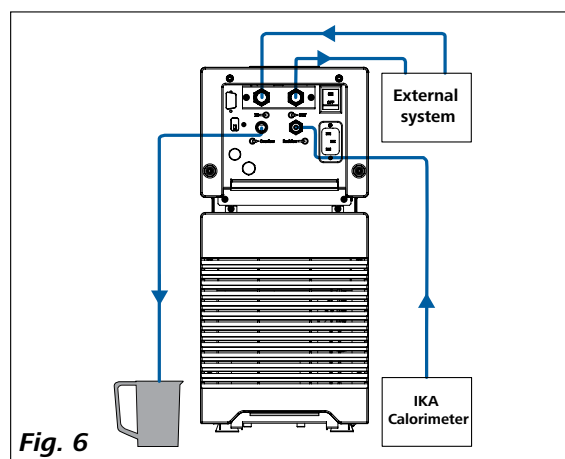

注意: 如果不需要外部系统时,请将泵接口(IN)和泵接口(OUT)用螺母和塞子封住。

给无线控制器装入电池:

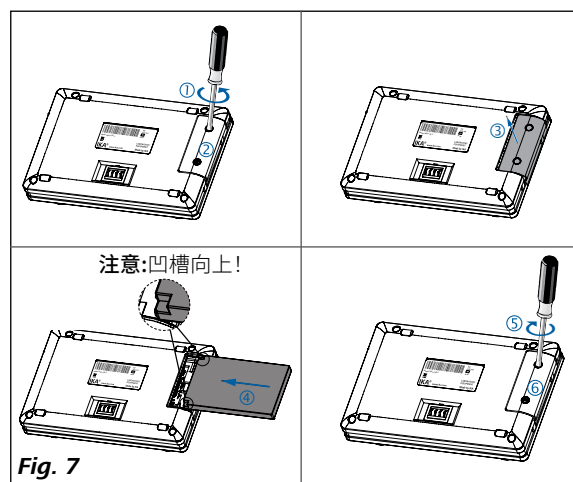

将无线控制器安装到主机:

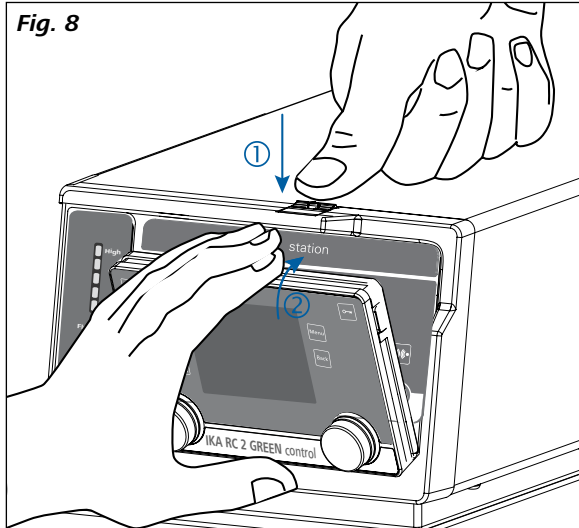

注意:如果无线控制器需要长期固定在主机上,我们建议用螺丝(逆时针转动)将锁定按钮锁死。

加液和排空:

- 如图所示,向浴槽添加浴液前,先打开仪器前盖。

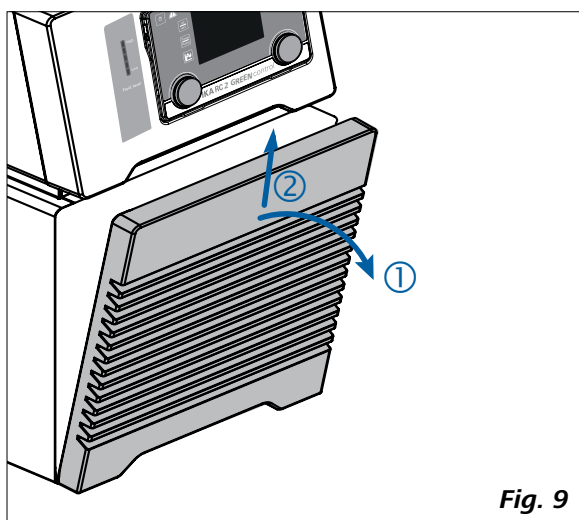

- 检查并确保排水阀处于关闭状态(如图Fig. 10所示,顺时针转动至停止位置)。

注:请注意“调试和操作”部分相关信息。

- 连接电源,并打开仪器开关(10)。
- 低液位警示符号(0)出现在无线控制器的屏幕上。同时,液位指示器底端LED指示灯呈红色亮起提示液位过低。

- 打开加液口上盖(1)并移除加液口处的塞子。然后加入液体。

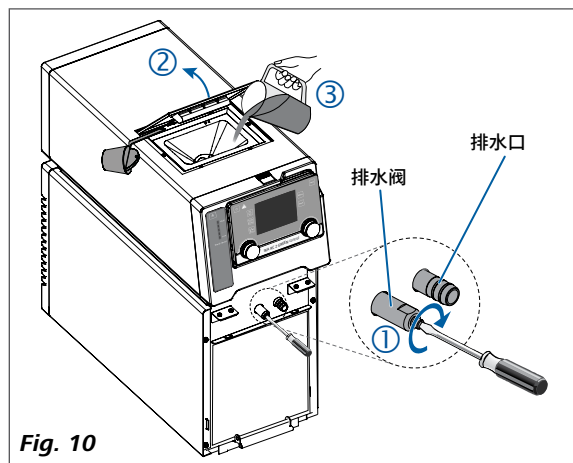

注意:请注意下列液位信息。

无线控制器屏幕上的液位信息:

- 0 — 低液位
- 0 — 高液位

液位指示器上的液位信息:

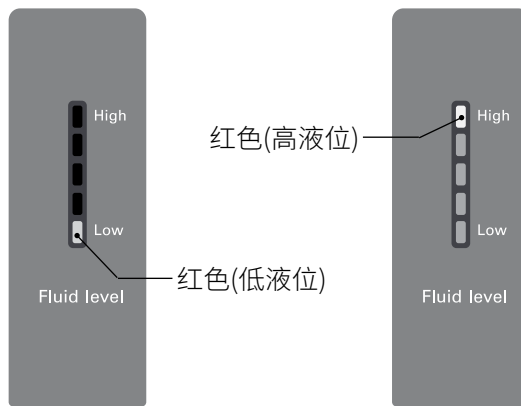

Fig. 11

- 排空浴槽液体时, 将软管连接于排水口, 然后使用一字螺丝刀逆时针方向旋转排水阀。

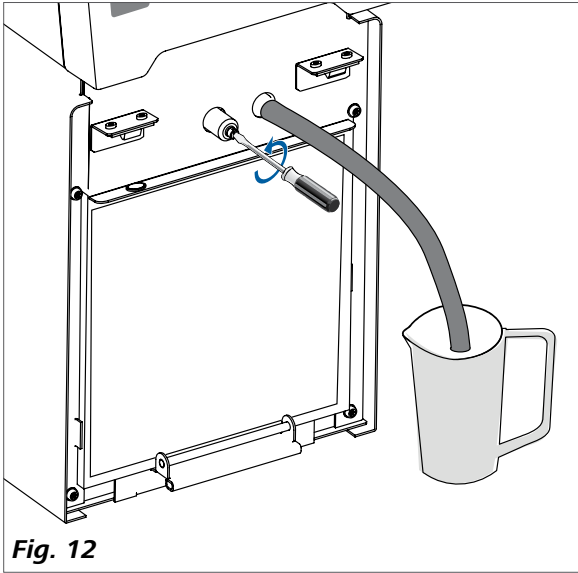

Fig. 12

警告:请勿在冷冻状态时清空浴槽, 以防冻伤!

浴液(IKA浴液标准信息):

IK A名称	开口浴槽应用操作温度范围 (°C)	闭口浴槽应用操作温度范围 (°C)	安全温度 (°C)	闪点 (°C)
CF.EG28.N10.80.8	-10 ... 80	-10 ... 80	90	115
CF.EG39.N20.80.16	-20 ... 80	-20 ... 80	90	115
CF.EG44.N25.80.19	-25 ... 80	-25 ... 80	90	115
CF.EG48.N30.80.22	-30 ... 80	-30 ... 80	90	115
UF.Si.N30.150.10LV	-30 ... 130	-30 ... 150	145 ❶	>170
HF.Si.20.200.50	20 ... 200	20 ... 200	255	>280
HF.Si.20.250.50A	20 ... 200	20 ... 250	255	>280
H ₂ O (Water) ❷	5 ... 95	5 ... 95	-	-
自定义 1 ❸				
自定义 2 ❸				

根据应用, 检查浴液的匹配性。

IK A浴液的命名:

CF.EG28.N10.80.8 --

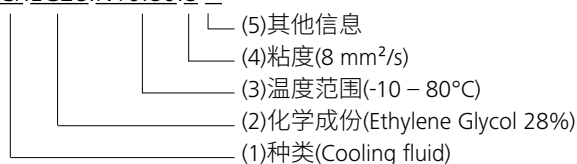

(1) 种类:

HF (Heating Fluid): 加热介质
CF (Cooling Fluid): 冷却介质
UF (Universal Fluid): 通用介质

(2) 化学成份:

Si (Silicone oil): 硅油
EG (Ethylene Glycol): 乙二醇

(3) 温度范围: (最低温度.最高温度)

N (Negative Temperature): 负温

(4) 粘度:

25 °C时加热介质(Heating Fluid)的粘度
-20 °C时冷却介质(Cooling Fluid)的粘度
25 °C时通用介质(Universal Fluid)的粘度

动力粘度[mPa·s]是运动粘度[mm²/s]和介质密度[kg/m³]除以1000的乘积。

(5) 其他信息:

A (Oil Additives): 油添加剂
LV (Low Viscosity): 低粘度

❶ 注:适用于开口浴槽的应用!

❷ 注:自来水不适合于实验, 因为碳酸钙含量可能会导致钙化。由于具有腐蚀性, 高纯度的水(经离子交换)和蒸馏水或重蒸水不适合于操作。高纯度的水和馏出水每升加入0.1克苏打(碳酸钠, 碳酸钠)可作为浴液使用。

❸ 注:操作温度范围限制根据所选浴液可调。

移动仪器:

移动仪器前请清空浴槽内所有的浴液。

借助仪器上部和底部的把手可将仪器提起并移动位置。

在平坦的台面上,也可将仪器前端抬起并推动仪器。借助仪器底部的滚轮可以轻松的移动仪器。

抬起仪器的倾角不得大于10°。

注意:操作中请勿移动仪器!移动仪器后,等待一个小时后才能启动仪器!

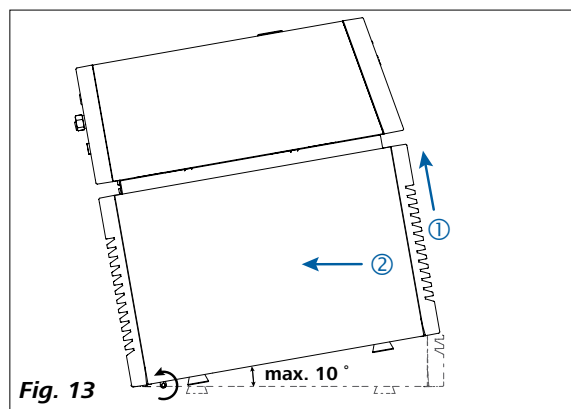

给电池RB 1(可充电)充电:

无线控制器中的电池可通过下列方式充电:

- 通过主机充电
- 通过USB 数据线在电脑或主机充电
- 通过OS 1.0电源装置充电。

更换无线控制器中的电池块:

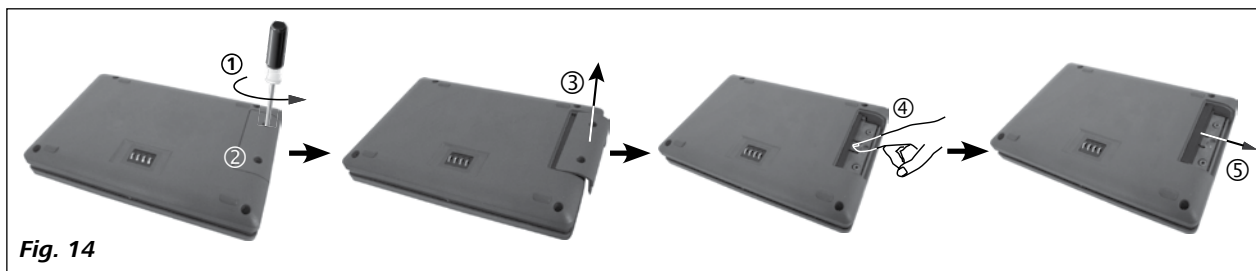

注意:请遵守“安全说明”中关于可充电RB 1的安全说明!

无线控制器支架WH 10:

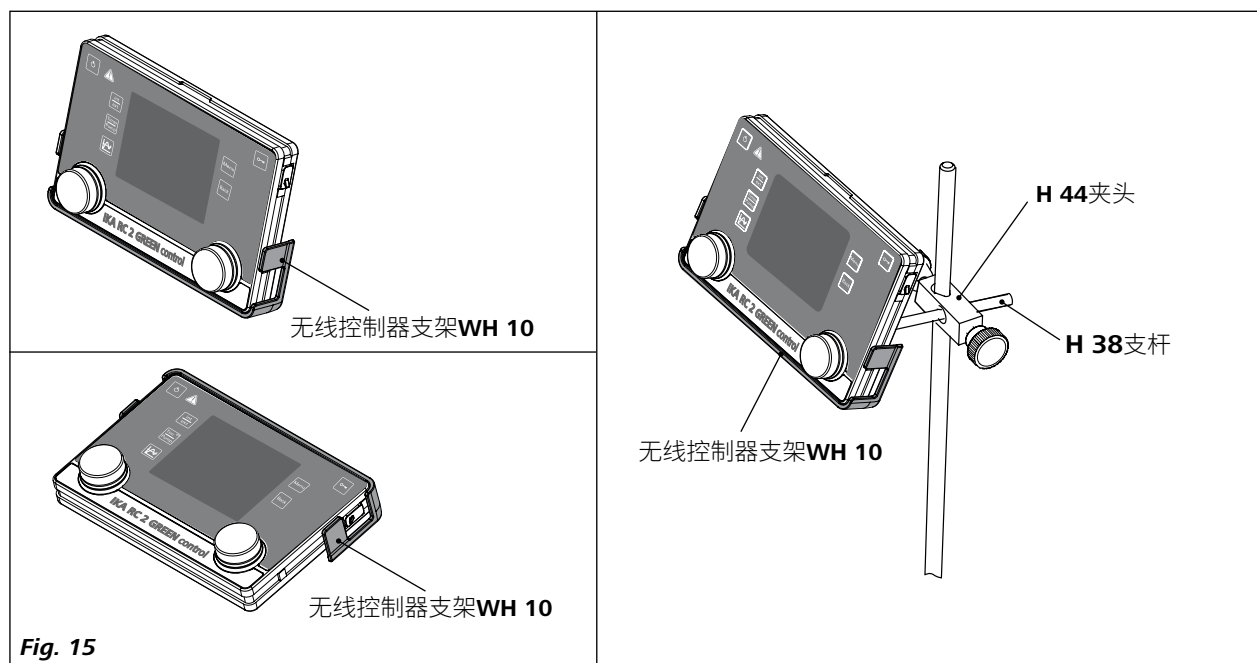

操作面板和显示屏

station:

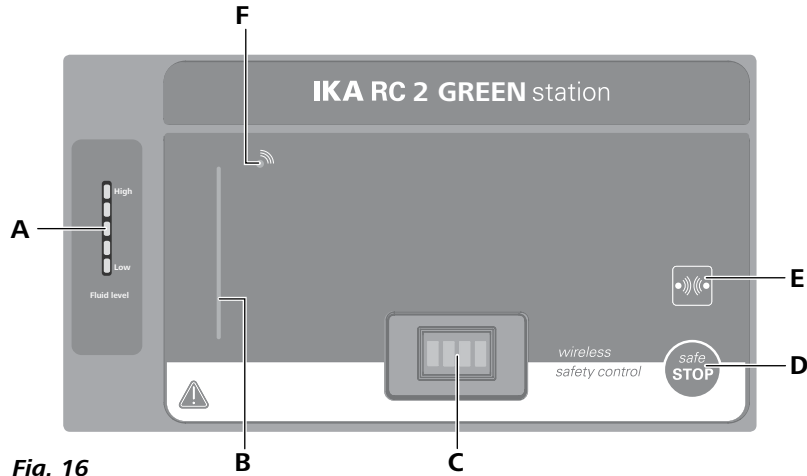

Fig. 16

序号	名称	功能描述
A	液位指示器:	指示浴槽液位水平(当液位水平过低或过高时,底部或顶部LED呈红色。
B	LED指示条:	不同的颜色指示循环器不同的工作状态。
C	触点:	用于与无线控制器通信以及给其充电。
D	安全停止(safe STOP)按键:	在紧急情况下安全停止循环器的工作。
E	蓝牙(Bluetooth®)搜索按键:	当Bluetooth®功能开启时,用于搜索无线控制器。
F	蓝牙(Bluetooth®)LED:	Bluetooth®指示器。

WiCo:



Fig. 17

序号	名称	功能描述
L	开关按键:	开启和关闭无线控制器。
M	内部(int)/外部(ext)按键:	切换显示内部和外部温度显示和控制。
N	定时(Timer)/泵(Pump)按键:	切换显示定时和泵速。
O	图表按键:	显示时间/温度图表。
P	旋/按钮:	设置温度数值。
R	旋/按钮:	开启/关闭控温功能。
		导航,选择和更改菜单设置。
		设定泵速。
S	显示屏:	开启/关闭泵的功能。
		屏幕。
T	返回(Back)按键:	返回上级菜单。
U	菜单(Menu)按键:	按下该按键:显示主菜单。
		再次按下该按键:返回工作屏幕。
V	锁定按键:	锁定/解锁旋钮和按键功能。

调试和操作

注意:运行调试机器前,请确保仪器至少一个小时内没有被移动过。

开机前请检查电源电压是否与仪器铭牌上要求电压一致。

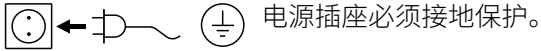

如果符合上述条件,插上电源即可开启仪器进行操作。如果上述条件未能满足,将无法保证安全操作,有可能导致仪器损坏。

注意“技术参数”中所列的周边条件。

打开主机背部电源开关(10),在“哔”的一声后,无线控制器的屏幕上显示仪器名称以及软件版本。



Fig. 18

几秒钟后,控制器屏幕显示相关信息。



Fig. 19

然后,出现工作界面,仪器进入待机状态。

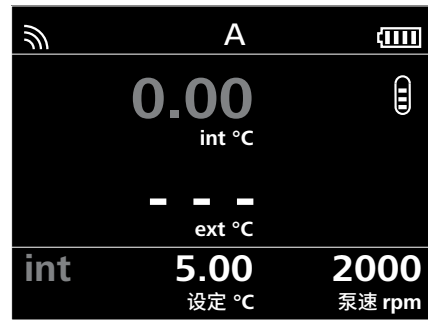

Fig. 20

使用左旋钮(P)更改温度设置。

使用右旋钮(R)更改泵的转速设置。



在待机状态按下左旋钮(P),开启制冷功能,泵和风扇立刻开始运行,制冷功能可能延迟2分钟。

在工作状态按下右旋钮(R)停止泵的工作和制冷功能。

在待机状态下按下右旋钮(R)开启泵的工作,制冷功能不被开启。

在工作状态按下左旋钮(P),停止制冷功能,泵保持运转。

当无线控制器打开时如果没有与主机连接,主机上的绿色的LED指示条(B)以及蓝牙(Bluetooth®)指示灯(F)亮起。

仪器无线控制器的控制元素可通过按下锁定按键(V)大约2秒钟来锁定,以防止无意中更改设置(屏幕上出现锁定符号)。再次按下按键(V)约2秒钟,控制元素被解锁(锁定符号消失)。

注意:紧急情况时,仪器功能可通过按下主机前面的安全开关(safe STOP (D))关闭,仪器的LED指示条(B)变为红色。

屏幕上出现信息提示主机被强制关闭。关闭电源开关(10)并再次打开电源开关,仪器被重启。

如果蓝牙功能被激活,蓝牙标示出现在屏幕上,用户可以通过按下搜索按键(E)搜索无线控制器,之后您可以听到“哔”的一声。

实用信息

主机通过无线控制器进行控制。当无线控制器放置于主机上时,主机和无线控制器间通过触头(C)进行数据传输;无线控制器屏幕上显示home符号 。

无线控制器配置了USB接口,通过USB数据线连接于主机,无线控制器屏幕出现  符号。

如果无线控制器没有通过USB数据线连接于主机,则无线控制器和主机间通过蓝牙进行数据交换。此时,屏幕出现Bluetooth®图标 。

根据建筑物的结构,使用蓝牙通信,无线控制器可控制循环器最大距离可达15米。

仪器运行时,无线控制器可安装主机上,也可以放置于易于用户接触的安全场所。

如果无线控制器被安装在主机上时,可充电池通过触头(C)自动充电。

可充电池也可以通过无线控制器上的USB接口进行充电(见“准备工作”部分“给电池RB 1(可充电池)充电”)。

使用无线控制器

出厂时工作界面:

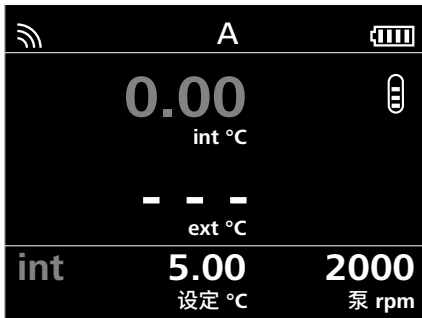



Fig. 21

注意:只有主机开启才会出现蓝牙符号 。

工作界面符号解释:

无线控制器屏幕所显示的符号取决于无线控制器和主机的设置。下列所示为工作界面显示的主要符号:



Fig. 22

蓝牙(Bluetooth®):

该符号说明主机和无线控制器间通过蓝牙进行通信。如果蓝牙通信终止,符号消失。

99 仪器序号:

当在“显示”菜单选项激活“仪器序号”时,则会显示该数字。此序号可以在从0到99范围内设置。

见“菜单(细节)”中“显示”部分。

锁定/解锁:

该符号说明控制无线控制器的按键和旋钮功能被锁定。当再次按下按键恢复控制功能后,该符号消失。

温度传感器:

当仪器连接了外部温度传感器时,该符号出现。

A 操作模式:

该符号显示了当前所选择的操作模式(A, B, C, D)。

USB:

该符号说明无线控制器正在使用USB数据线通信或电池正通过USB数据线进行充电。

如果不再使用USB信号线与主机进行通信,则符号消失。

Home:

该符号说明无线控制器和主机通过充电触头直接通信。当无线控制器从主机上移走时,符号消失。

电池:

该符号显示了无线控制器内部RB 1电池的充电状态。

该符号在下列情况下出现:

- 通过USB数据线连接电脑时
- 通过USB数据线连接于主机时
- 通过USB数据线连接于OS 1.0电源装置时
- 通过触头连接于主机时。

制冷:

该符号说明制冷功能被开启。

* →  指示制冷过程。

液位:

该符号指示液位水平。

红色图标  指示液位超出最高液位。

红色图标  指示液位低于最低液位,需要补充浴液。

Ⓞ 泵:

该符号指示泵的功能被打开。



警告:

该符号指示警告功能被激发。

PC PC 控制:

该符号指示主机或者无线控制器连接了电脑并通过电脑控制。

PR 程序控制:

该符号指示无线控制器通过程序控制(见“程序”部分)。

菜单导航及菜单结构:

菜单导航:

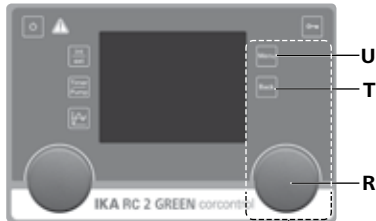

Fig. 23 菜单导航控制元素

- ☞ 按下“Menu”按键(U)。
- ☞ 左右旋转右侧旋钮(R)选择菜单。
- ☞ 按下旋钮(R)打开菜单。
- ☞ 旋转旋钮(R)选择所需的菜单选项并编辑菜单数值或设置。
- ☞ 按下旋钮(R)进入下一级子菜单激活或取消设置或确认设置(“OK”)。
- ☞ 按下“Back”按键(T)进入某个设置或者取消回到上个菜单。
- ☞ 按下“Menu”按键(U)直接回到工作界面。

注:控温或泵的功能被激活,菜单被锁定。在屏幕上,激活的菜单选项呈黄色高亮显示。对号(✓)指示菜单中激活的菜单选项的状态。

菜单导航:→按下“Menu”按键(U)并转动旋钮(R)。

←按下“Back”按键(T)或“Menu”按键(U)。

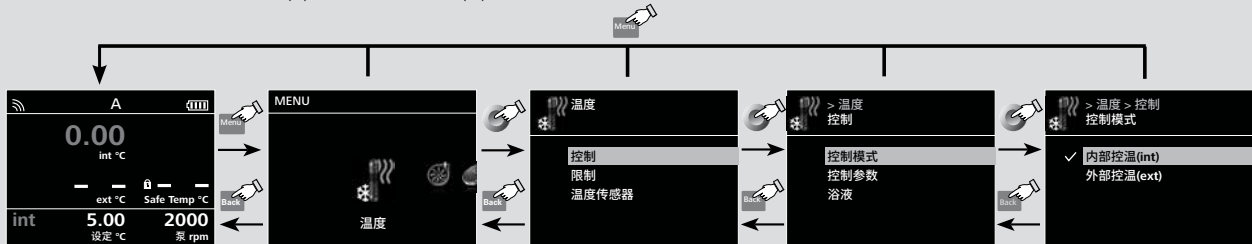

注: 如果按下“Menu”按键(U), 系统直接跳转回工作界面。

如果按下“Back”按键(T), 系统直接跳转回上一个界面。

Fig. 24

菜单结构:

		默认设置				
Menu	温度	控制	控制模式	内部控温(int)	激活的	
			外部控温(ext)	-		
		控制参数	自动	内部温度(Kp, Ti, Td, Ts, Prop_Bp, Prop_Bn)	30.0, 20.0, 2.0, 3 s, +2.00 K, -1.00 K	
			手动	外部温度(Kp, Ti, Td, Ts, Prop_Bp, Prop_Bn)	30.0, 20.0, 2.0, 3 s, +2.00 K, -1.00 K	
			信息(Kp, Ti, Td, Ts, Prop_Bp, Prop_Bn)	-		
		浴液	CF.EG28.N10.80.8	-		
			CF.EG39.N20.80.16	-		
			CF.EG44.N25.80.19	-		
			CF.EG48.N30.80.22	-		
			UF.Si.N30.150.10LV	-		
			HF.Si.20.200.50	-		
			HF.Si.20.250.50A	-		
			H ₂ O (Water)	激活的		
			自定义 1	-		
			自定义 2	-		
		限制	外部温度 (ext)	最大值	40 °C	
				最小值	5 °C	
		ΔT (int - ext)	60 °C			
		温度传感器	校准	内部温度	2点校准	-
					3点校准	-
			外部温度	2点校准	-	
				3点校准	-	
		恢复出厂校准	内部温度	-		
			外部温度	-		
		通知	ON	± 0.0 K		
滞后	-					
声音	循环哔哔音		激活的			
		哔哔音	-			
泵	限制	速度	最大值	4000 rpm		
			最小值	2000 rpm		
			压力	最大值	0.5 bar	
计时器	设定	100:00 [hh:mm]				
模式	A	激活的				
	B	-				
	C	-				
	D	-				
显示	主屏幕	泵	激活的			
	仪器号	计时器	0			
图表	自动	轴分配	设定温度	激活的		
			实际内部温度	激活的		
	实际外部温度		激活的			
	手动	轴向比例	X轴	15 min	-	
				30 min	激活的	
		Y轴	60 min	-		
120 min			-			
最大值	40 °C					
	最小值	5 °C				
程序	程序1	-				
	程序10	-				
排气	速度	2000 rpm				
	时间间隔	10 s				
安全	超时	设定	100:30 [mm:ss]			
		速度	2000 rpm			
	温度	30.00 °C				
密码	0000					
设置	Languages	English	激活的			
		Deutsch	-			
	显示	背景	黑色	激活的		
			白色	-		
		亮度	标准模式	100%		
	电池模式	40%				
	声音	固件更新信息	-			
	出厂设置	按键音	-			
	通信	仪器名称	Circulator WiCo			
	Bluetooth	激活的				
信息	温度	是				
	泵	是				
	安全	是				
	软件	是				
	概览	是				
固件更新信息	是					

菜单(细节):



温度:

1. 控制:

1) 控制模式:

内部控温(int):内部温度传感器控制该温度。

外部控温(ext):外部温度传感器控制该温度。

2) 控制参数:

自动:系统自动决定最佳的PID控温参数,该模式为推荐模式。

“自动”模式可用于动态的控制温度:

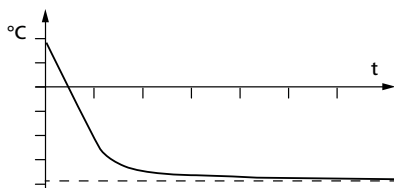

Fig. 25 (“自动”模式下的冷却曲线)

手动:该模式下PID控温参数可手动设置。

“手动”模式应只用于特殊温控需要的情况。

选择“手动”模式时,可设置以下参数用于“内部控温(int)”和“外部控温(ext)”:

Kp: 比例系数:

比例系数**Kp**为控制器放大器,并决定了控制偏差(目标温度和实际温度之间的差)的强烈程度,直接影响到控制变量(冷却时间)。**Kp**值太大可能会导致控制过冲。

Ti: 积分时间:

积分时间**Ti** (s)为校正时间,并决定了控制偏差影响控制变量的强烈程度。**Ti**可以补偿已有的控制偏差。较高的**Ti**意味着对控制变量较小和较慢的影响。**Ti**数值太小可能导致控制器的不稳定。

Td: 差分时间:

差分时间**Td** (s)为微分时间,并决定了控制偏差变化速率影响控制变量的强烈程度。**Td**可以补偿快速的变化。较高的**Td**意味着对控制变量较小和较慢的影响。**Td**数值太大可能导致控制器的不稳定。

Ts: 采样时间:

采样时间**Ts** (s)是通过其控制偏差的确定和计算各自的控制变量(取决于**Kp**、**Ti**和**Td**)的时间间隔。

Ts必须进行调整以匹配闭环控制系统的响应特性(全部的时间常数),以便控制变量可以在控制偏差上提供统一的、可测量的变化。**Ts**数值太小或太大都可能导致控制的不稳定。

Prop_Bp: 比例带最大值。

Prop_Bn: 比例带最小值。

比例带是指在Prop_Bp以下和Prop_Bn以上的设定值用来控制通过计算实际值和设定值的差值以及PID参数来控制输出值。

非优化设置示例:

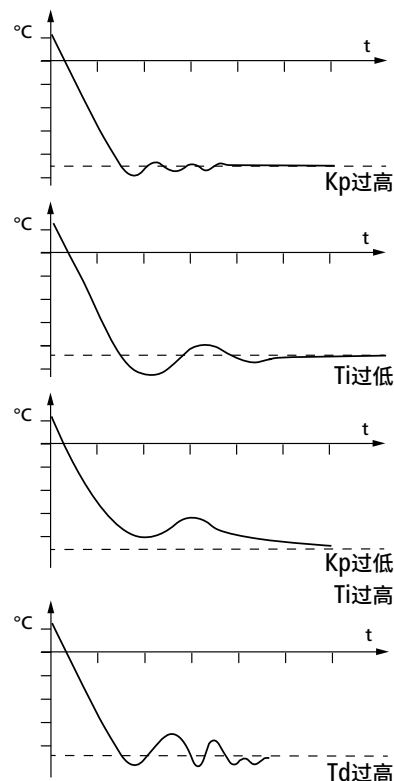

Fig. 26

3) 浴液:

在“浴液”菜单选项下,可以选择不同的浴液。

设定温度的范围受所选浴液的限制,详见“(IKA浴液标准信息)”章节。

所选浴液的最高和最低温度数值可以在限制范围内设置。

2. 限制:

在菜单选项“外部温度(ext)”中,可限制用于外部温度控制的最大值和最小值。

在菜单选项“| ΔT (int - ext) |”中,可以设定内部和外部温度的最大偏差。

在加热和冷却的过程中,该功能限定了外部系统和内部浴槽绝对温差。这样可以有效保护易碎容器,例如:玻璃反应釜装置免受热冲击的后果(如玻璃的破碎)。

3. 温度传感器:

1) 校准:

内部和外部的温度测量可以校准和调整。

您可以为内部和外部测量选择2点或3点校准。

校准进程如下(2点校准示例):

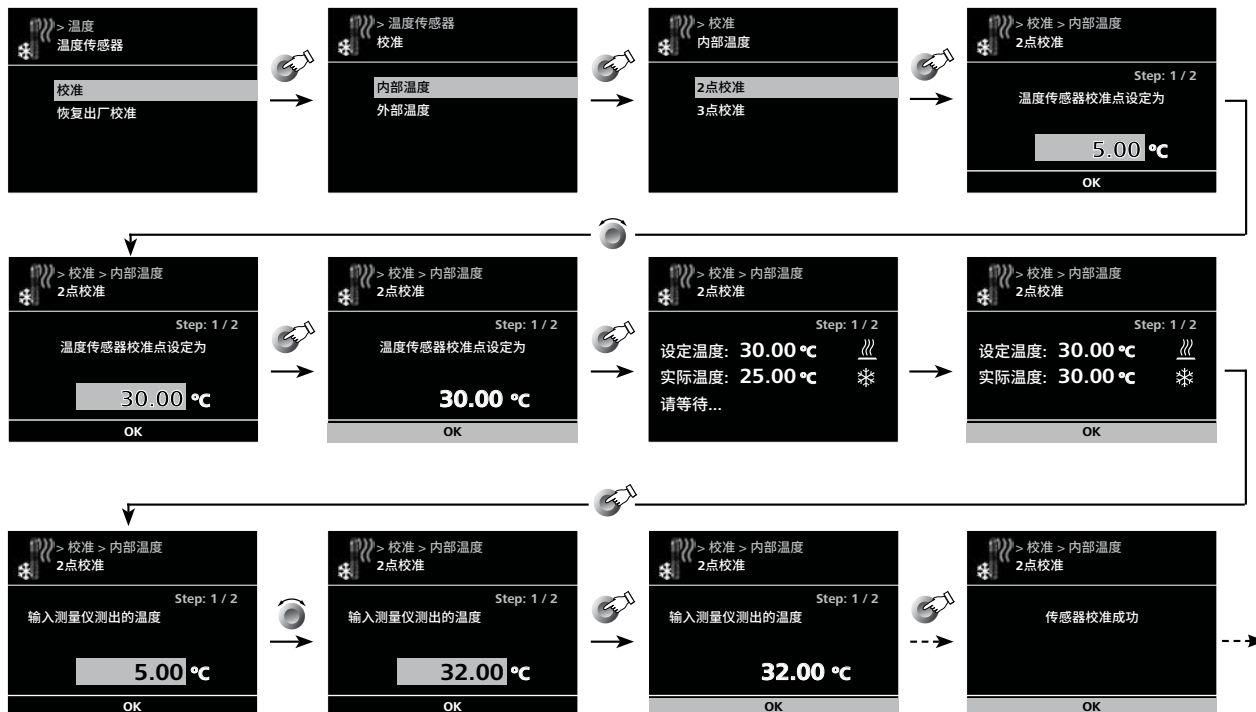

Fig. 27

2) 恢复出厂校准:

通过“恢复出厂校准”，内部或外部温度传感器的校准值将被恢复到出厂时校准值。

4. 通知:

1) ON:

在该菜单下，您可以激活或者取消“通知”功能。当设定值(滞后)到达时，屏幕显示一个绿色对号 (✓)，并且仪器发出声音信号。

2) 滞后:

在该菜单下，您可以在0到± 2.0 K范围内设定滞后值。

3) 声音:

循环哔哔音:哔哔音一直持续到您按下按下“Back”按键。

哔哔音:单次哔哔音



泵:

限制:

在“限制”菜单选项，用户可以设置最大、最小泵速以及最大泵压。



计时器:

1. 设定:

用户可以设置一个目标时间(段)。

当仪器功能被正常开启，定时时间显示在屏幕上。定时结束，仪器功能自动停止。然后运行时间再次出现在屏幕上。

注:如果需要停用设置时间，只需将目标时间设置为00:00。

2. 显示:

在屏幕(工作界面)上开启定时显示。



模式:

1.操作模式A:

电源中断重新供电后,仪器功能不会自动重启。

2.操作模式B:

电源中断重新供电后,仪器功能自动重启与否取决于之前的设置。

3.操作模式C:

设定值(A或B模式设定值)不能更改。

电源中断重新供电后,仪器功能自动重启与否取决于之前的设置。

4.操作模式D:

选择该模式时,设定值变更需要确认。电源中断重新供电后,仪器功能不会自动重启。



显示:

1.主屏幕:

在“主屏幕”菜单选项中,您可以定义需要显示的信息。

2.仪器号:

在“仪器号”菜单选项中,您可以在0到99范围内编辑将显示在屏幕上的仪器号。

当使用多台仪器时,标识无线控制器和主机的序号将会是非常有帮助的。

注意:主机需要手动贴上仪器号。



图表:

在该菜单选项中,用户可以为时间-温度图表设置参数。

1.自动:

温度轴(Y轴)的比例根据设定温度和内、外部实际温度自动定义。

时间轴(X轴)固定为30分钟。

2.手动:

1)轴分配:

在该菜单选项可以选择需要显示的温度数值。

2)轴向比例:

在该菜单选项可以选择和设定时间轴(X)以及温度轴(Y)。



程序:

在程序菜单下,用户可自定义10个温度—时间程序,每个程序可以包含最多10个程序段。

如果选定一个程序,以下菜单选项可用:

1.启动:

根据循环模式的需要开始程序。

1)无限循环:当最后一个程序段结束,程序继续从第一个程序段开始执行,直到用户停止仪器功能结束程序。

2)循环计数:表示直到程序结束的总循环数。

注:在程序结束时,仪器所有的功能关闭。

2.编辑:

编辑/更改所选的程序。

1) Seg No.:程序段序号。

2) Ctrl. Sensor (int/ext):决定通过内部(int)或外部(ext)温度传感器进行控制。

3) Temp.:设定温度。

4) Ctrl.Mode (Time / +/- x.x K):在“Ctrl.Mode Time”菜单中,“Time hh:mm”中显示的设定值以及程序段中持续时间的设置生效。

之后,自动执行下一个程序段。

“Ctrl.Mode +/- x.xx K”用来设定实际温度相对于设定温度的滞后(公差),例如+/- 0.1 K。当实际数值初次达到设定值的+/-滞后,程序段中的设定值才生效。

之后,自动执行下一个程序段。

5) Pump rpm:泵的设定转速。

编辑:编辑更改选中的程序参数。

删除:删除所选中的呈黄色高亮状态的程序段。

插入:插入新的程序段。

保存:保存变更。

3.删除:

删除所选中的呈黄色高亮状态的程序。

1) OK:确认该操作。

2) 取消:取消该操作。

4.视图:

显示所选择程序的温度—时间视图。

注:如果程序中的一个或多个程序段的滞后被设为“Ctrl. Mode +/-x.xx K”,该程序持续时间不能确定。

按下/转动旋钮(R)显示程序段详细信息。

一旦程序开启,程序号、程序段号(激活的/全部)以及剩余程序段持续或延迟时间将显示图表中。



排气:

用户可以设定在2000 rpm至4000 rpm范围内设置排气转速, 在10秒至240秒范围内设置排气间隔。

该功能可用于给外部设备快速排气, 例如在给实验室反应釜注入循环液体的过程中, 开启该功能可快速排空反应釜夹套间的气体。



安全:

1. 超时:

1) 设定:

在“设定”菜单下, 用户可以定义一个时间限制, 该时间限制用于主机和无线控制器间通信失效时。主机将会以所设置的转速继续运转直到所设定的时间结束。之后主机将以所设置的安全温度和安全转速运转。

注意:超时初始设置为30秒, 用户可设置的最大值为60分。

2) 速度:在“速度”菜单下, 用户可以定义一个安全转速用于控温。

注意:安全转速的出厂设置为2000 rpm, 在超时设定后安全转速将被激活(见“设定”部分)。

3) 温度:在“温度”菜单下, 用户可以定义一个安全温度用于循环作业。

注意:安全温度的出厂设置为30°C, 在超时设定后安全温度将被激活(见“设定”部分)。

2. 密码:

在“密码”菜单选项中, 可以通过设置一个3位的密码锁定菜单设置。



设置

1. Languages:

通过“Language”选项, 用户可以选择所需的操作语言。

2. 显示:

通过“显示”选项, 用户可以更改背景颜色和工作界面的亮度。

在该菜单选项下, 您也可以激活“固件更新信息”选项。

3. 声音:

通过“声音”选项, 用户可以激活和取消按键音。

4. 出厂设置:

通过旋转并按下旋钮, 用户可选择“出厂设置”选项。选择并按下“OK”恢复出厂设置, 所有参数将恢复为出厂时的原始数值(见“菜单结构”)。

5. 通信:

在“仪器名称”菜单选项下, 您可以编辑仪器名称用以辅助识别配对的主机。

在“Bluetooth®”菜单中, 用户可以激活/取消激活“蓝牙”功能, 对号(✓)表示该选项被激活。

6. 信息:

在“信息”菜单选项中用户可以预览仪器的重要系统设置。

接口和输出

本仪器可通过RS 232 (5)或者USB接口(6)或者无线控制器上的USB连接电脑,使用实验室软件labworldsoft®进行远程(Remote)控制。

注意: 请注意实验室软件系统所需的使用条件、使用说明以及帮助系统。

USB 接口:

通用串口(USB)系统用于将仪器与电脑连接。支持(USB)的设备可以在运行过程中相互连接(热插拔)并且自动识别所连接的仪器及其属性。

使用USB接口结合实验室软件labworldsoft®进行远程控制并可进行固件的更新。

USB 驱动:

首先通过USB接口从:

<http://www.ika.com/ika/lws/download/usb-driver.zip>

下载最新的驱动程序。然后使用USB数据线连接仪器和电脑。

数据通信通过虚拟COM端口进行,配置、指令和虚拟COM端口的指令如RS 232接口中所述。

仪器软件升级:

升级仪器软件时,请登陆IKA官网www.ika.com并进入“服务”菜单,下载并运行固件更新软件。

安装后,找到并点击固件更新软件,注册您的E-mail和密码。

通过USB端口,将仪器与电脑连接。然后您就可以根据指引对仪器进行软件升级了。

串行接口RS 232:

配置:

- 按照DIN 66 020 第 1部分,仪器和自动控制系统间接口符合EIA标准。
- RS 232标准接口电子属性和信号分配符合DIN 66 259 标准第1部分。
- 传输过程:非同步起止模式。
- 传输类型:全双工通信制式。
- 特征形式:特征表现符合DIN 66 022数据格式的起止模式,1起始位;7特征位;1奇偶位;1终止位。
- 传输速率:9600 bit/s。
- 数据流控制:无。
- 存取程序:只有电脑发出需求指令时,仪器才会将数据传输至电脑。

指令语法和格式:

下列为适用于命令设置指令和语法:

- 指令通常从电脑(Master)传输至仪器(Slave)。
- 只有电脑发出需求指令时仪器(Slave)才会向电脑(Master)发出信息。即使故障信息也不会自动从仪器发送至电脑。
- 指令以大写字母的形式传输。
- 命令和参数(含连续参数)通过至少一个空格分开(代码:hex 0x20)。
- 每个独立的命令(含参数和数据)以及反馈都以CR LF 终止(代码:hex 0x0d hex 0x0A) 并且最大长度为 80 个字符。
- 十进制分隔符表现为数字的“点”(.) (代码:hex 0x20E)。

上述指令指令以尽可能的接近NAMUR工作组的推荐规范(NAMUR推荐的用于实验室控制设备电子元器件模拟输出和信号传输的接口, rev. 1.1)。

NAMUR 指令和其他IKA指令在仪器和电脑之间的信息传递过程中仅仅是低级的命令。利用合适的终端程序或信息程序可以将这些指令直接传输到仪器。IKA实验室软件可以方便的控制仪器并可在Windows界面下收集信息,包括绘制特征图,马达转速曲线等。

指令:

指令	功能
IN_PV_1	读取外部实际温度。
IN_PV_2	读取内部实际温度。
IN_PV_4	读取泵的实际转速。
IN_SP_1	读取内部设定温度(0:内部控制) 读取外部设定温度(1:外部控制)
IN_SP_4	读取泵的设定转速。
IN_TMODE	读取温度控制: 0: 内部控制 1: 外部控制

OUT_SP_1 xxx	设定内部设定温度XXX(0:内部控制) 设定外部设定温度XXX(1:外部控制)
OUT_SP_12@n	设定WD安全温度及设定值回馈。
OUT_SP_4 xxx	设定泵的转速为xxx
OUT_SP_42@n	设定WD安全转速及设定值回馈。
OUT_TMODE_0	设定为内部温度控制。
OUT_TMODE_1	设定为外部温度控制。
OUT_WD1@n	开始监控模式1并将“看门狗(Watchdog)”时间设置为n(20...1500)秒。 “看门狗(Watchdog)”给回反馈时间。 当WD1出现意外,控温和泵功能停止并显示PC 1代码。该指令必须在“看门狗时间(Watchdog time)”内发送。
OUT_WD2@n	开始监控模式2并将“看门狗(Watchdog)”时间设置为n(20...1500)秒。 “看门狗(Watchdog)”给回反馈时间。 当WD2出现意外,控温和泵功能停止并显示PC 2代码。该指令必须在“看门狗时间(Watchdog time)”内发送。
RESET	复位PC控制并停止仪器功能。
START_1	开启控温功能。
START_4	开启泵的功能。
STOP_1	停止控温功能。
STOP_4	停止泵的功能。

仪器和外部设备的连接:

PC 1.1数据线:

用于将RS 232接口和电脑连接。

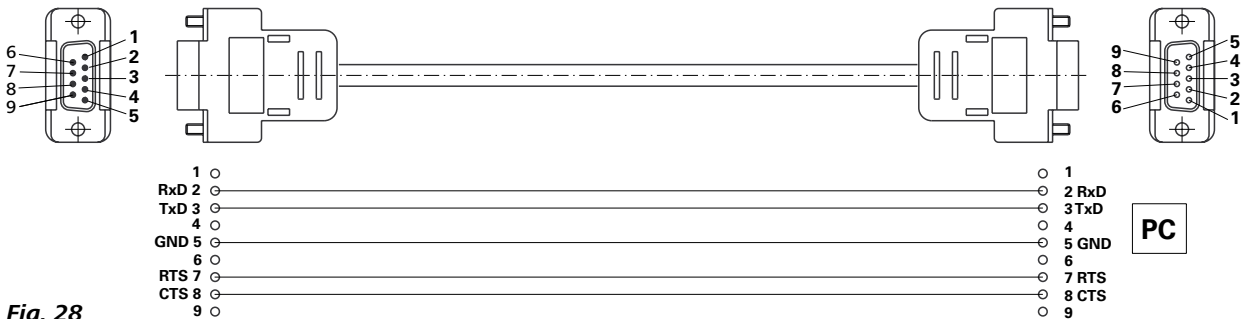
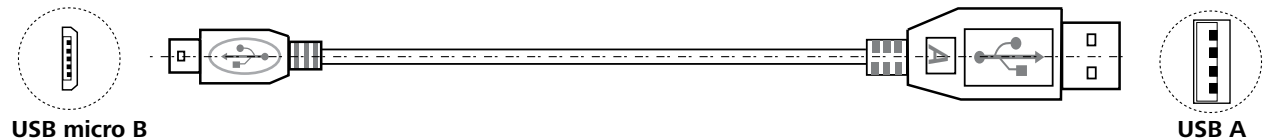

Fig. 28

USB 2.0 数据线(A- micro B):

用于将USB接口和电脑连接。



USB micro B

Fig. 29

USB 2.0 数据线(micro A-micro B):

用于将无线控制器和主机连接。



USB micro B

Fig. 30

将无线控制器和主机连接:

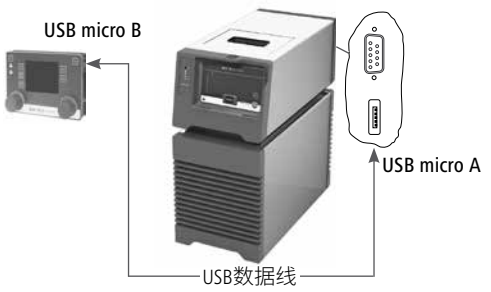

Fig. 31



将仪器与电脑连接:

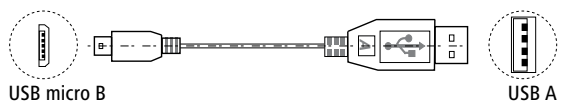
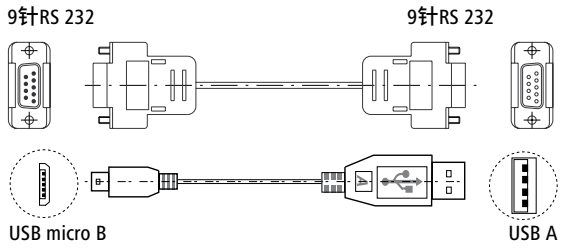
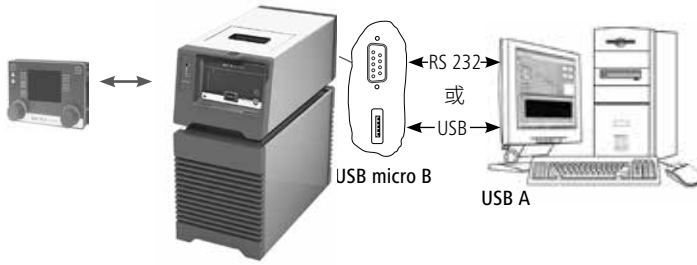
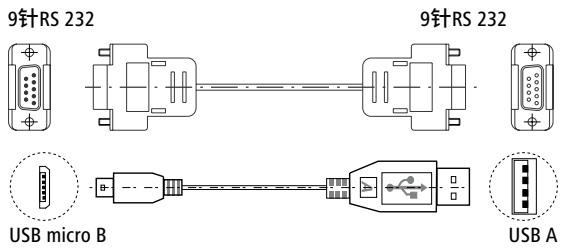
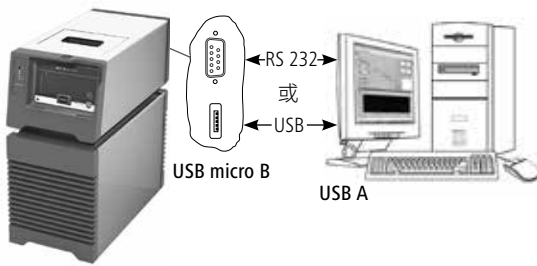

Fig. 32



清洁维护

为避免污染,请定期检查并更换浴液。

如果水用于作为浴液,我们建议添加水浴槽保护液。可以阻止藻类、细菌和其他微生物的生长。水浴槽保护液可确保浴液可长时间使用。

为了保持足够的冷却性能,定期清洁冷却器的滤尘器。

- 关闭仪器并断开电源。
- 关打开前通风网格。
- 取出防尘滤网。
- 使用真空吸尘器清除冷凝器滤网灰尘或者用水清洗滤网,安装前请将滤网晾干。

注意:请勿使用硬物触碰压缩机的表面。

清洁:

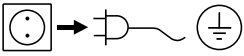

清洁前仪器须断开电源。

清洁仪器时仅可使用 **IKA** 公司认可的清洁液:水溶液(含有表面活性剂)和异丙醇。

- 清洁时,请佩戴防护手套。
- 清洁时,请勿将电子设备放置于清洁剂中。
- 清洁时,请勿让潮气进入仪器。
- 使用其他非**IKA**推荐的清洁剂时,必须向**IKA**公司确保该清洁方式不会对仪器造成损坏。

备件订购:

订购零部件时,请提供:

- 机器型号
- 序列号,见铭牌
- 备件的名称和编号,详见www.ika.com
- 软件版本。

维修:

在送检您的仪器之前,请先清洁并确保仪器内无任何对人健康有害的物料残留。

维修时,请向**IKA**索取或官方网站(www.ika.com)下载打印并填写“消除污染证明”。

如需维修服务,请使用原包装箱妥善包装后将仪器寄回。如原包装不存在时请采用合适的包装。

错误代码

故障时, 屏幕提示错误信息。

此时, 按照以下步骤处理:

- 关闭仪器背部开关,
- 执行校正措施,
- 重新开启仪器。

错误代码	影响	原因	解决措施
Error 01	泵关闭, 制冷关闭	无外部温度传感器	- 检查外部温度传感器
Error 02	泵关闭, 制冷关闭	马达电流超过额定电流	- 降低泵的转速 - 采用低粘度浴液 - 检查泵的叶轮是否卡住
Error 04	泵关闭, 制冷关闭	马达霍尔信号消失	- 降低泵的转速 - 采用低粘度浴液 - 检查泵的叶轮是否卡住
Error 06	泵关闭, 制冷关闭	液位过低	- 检查液位和浮子
Error 10	泵关闭, 制冷关闭	PC通讯失败	- 检查通讯数据线
Error 15	泵关闭, 制冷关闭	压缩机电源断开	- 重启仪器
Error 16	泵关闭, 制冷关闭	回气温度错误	- 重启仪器
Error 17	泵关闭, 制冷关闭	排气温度错误	- 重启仪器
Error 19	泵关闭, 制冷关闭	浴液温度过高	- 关闭仪器并待浴液冷却
Error 20	泵关闭, 制冷关闭	压缩机风扇故障	- 重启仪器

如果上述措施无法排除故障或者出现其他错误代码请采取下列措施:

- 联系售后部门;
- 附简短故障说明, 将仪器送返维修。

选配件

管件:

LT 5.20	金属覆膜软管(绝热, M16 x 1)
LT 5.21	PTFE软管(绝热, M16 x 1)
H.PVC.8	PVC软管(公称直径8 mm)
H.PVC.12	PVC软管(公称直径12 mm)
H.SI.8	硅胶软管(公称直径8 mm)
H.SI.12	硅胶软管(公称直径12 mm)
H.PUR.8	PUR软管(公称直径8 mm)
H.PUR.12	PUR软管(公称直径12 mm)
H.FKM.8	FKM软管(公称直径8 mm)
H.FKM.12	FKM软管(公称直径12 mm)

隔热套管:

ISO. 8	隔热管(8 mm)
ISO.12	隔热管(12 mm)

其他选配件:

PC 1.1	RS 232数据线
---------------	-----------

Labworldsoft®

更多选配件请参考: www.ika.com.

技术参数

主机

操作电压	VAC	230 ± 10 % 100 ... 115 ± 10 %
频率	Hz	50 / 60
最大输入功率	W	350
工作温度范围	°C	- 30 ... + RT
操作温度范围(使用外部加热)	°C	- 30 ... + 70
温度稳定性 – 内部温度控制, 水作为浴液 (根据DIN 12876)	K	± 0.15
温度控制		PID (自动控制/用户设置)
测温(绝对)准确度: 内部(int) (可校准)	K	± 0.5
外部(ext) (可校准)	K	± 0.5
依据EN 60751类别A, ≤ ± (0.15 + 0.002 × T), 如最高100°C 时(可校准), 外部温度传感器Pt 100.3公差	K	± 0.35 (在100°C时)
温度设置		无线控制器上旋钮
温度设置精度	K	0.1
温度显示		无线控制器上TFT LCD屏幕
温度显示精度	K	0.01
冷却能力(根据DIN 12876) (在4000 rpm):	W	800 700 500 400 200 90
+ 20 °C		
+ 10 °C		
0 °C		
- 10 °C		
- 20 °C		
- 30 °C		
制冷剂		R 290 ①
制冷剂用量	g	69
制冷系统最大压力	bar	21
泵速(可调)	rpm	2000 ... 4000
最大泵压力/吸力	bar	0.5 / 0.25
最大流速(0 bar)	l/min	21
浴槽容量	l	1.4 ... 4.0
浴液最大粘度	mm²/s	50
低液位保护		有
端口		USB, RS 232
工作制	%	100
保护等级(EN 60529)		IP 21
保护等级		I
过压类别		II
污染水平		2
允许周边温度	°C	+ 5 ... + 32
允许相对湿度	%	80
尺寸(W x D x H)	mm	220 x 525 x 475
质量	kg	26.5
操作海拔高度	m	max. 2000

无线控制器

工作制	%	100
最大通信距离(取决于建筑物状况)	m	15
尺寸(W x D x H)	mm	160 x 40 x 105
重量	kg	0.3
允许周边温度	°C	+ 5 ... + 40
允许相对湿度	%	80
保护等级(EN 60 529)		IP 40
接口		USB

RB 1可充电电池

电压	V	3.7
电池容量	mAh	2000
充电时间	h	4.5
工作时间	h	15
电池类型		锂聚合物电池

❶ 注: 制冷剂必须根据国家和地方的相关规定加以处理。

技术参数若有变更, 恕不另行通知!

保修

根据IKA公司保修规定本机保修两年; 保修期内如果有任何问题请联络您的供货商, 您也可以将仪器附发票和故障说明直接发至我们公司, 运费由贵方承担。

保修不包括零件的自然磨损, 也不适用于由于过失、不当操作或者未按使用说明书使用和维护引起的损坏。

泵的性能曲线

用水作为浴液测得的泵的性能曲线:

(根据DIN 12876-2, 用20°C的水作为浴液, 泵在闭路状态下测得。)

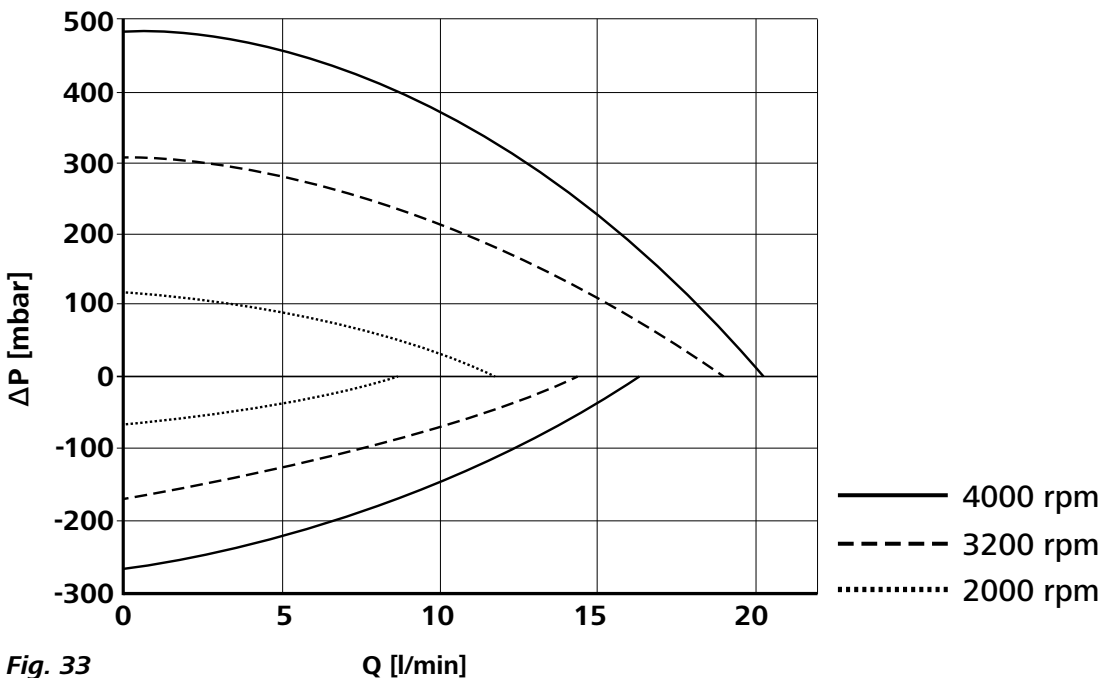

Fig. 33

IKA

designed for scientists

IKA-Werke GmbH & Co. KG

Janke & Kunkel-Straße 10, 79219 Staufen, Germany

Phone: +49 7633 831-0, Fax: +49 7633 831-98

eMail: sales@ika.de

USA

IKA Works, Inc.

Phone: +1 910 452-7059

eMail: usa@ika.net

KOREA

IKA Korea Ltd.

Phone: +82 2 2136 6800

eMail: sales-lab@ika.kr

BRAZIL

IKA Brazil

Phone: +55 19 3772 9600

eMail: sales@ika.net.br

MALAYSIA

IKA Works (Asia) Sdn Bhd

Phone: +60 3 6099-5666

eMail: sales.lab@ika.my

CHINA

IKA Works Guangzhou

Phone: +86 20 8222 6771

eMail: info@ika.cn

POLAND

IKA Poland Sp. z o.o.

Phone: +48 22 201 99 79

eMail: sales.poland@ika.com

JAPAN

IKA Japan K.K.

Phone: +81 6 6730 6781

eMail: info_japan@ika.ne.jp

INDIA

IKA India Private Limited

Phone: +91 80 26253 900

eMail: info@ika.in

UNITED KINGDOM

IKA England LTD.

Phone: +44 1865 986 162

eMail: sales.english@ika.com

VIETNAM

IKA Vietnam Company Limited

Phone: +84 28 38202142

eMail: sales.lab-vietnam@ika.com

Discover and order the fascinating products of IKA online:

www.ika.com



IKAworlwide



IKAworlwide /// #lookattheblue



@IKAworlwide