

通用规格

- 分度值 0.02mm (MHT-5)
0.01 mm (MHT-6.5)
- 测量面 材质: 合金工具钢
硬度: 60HRC以上
磨光表面
- 读数部表面处理: 电镀硬铬

测微头 148系列 — 小型/超小型 MHT-5/6.5

- 微型测微头, 安装于机械设备上节省空间。

尺寸和质量

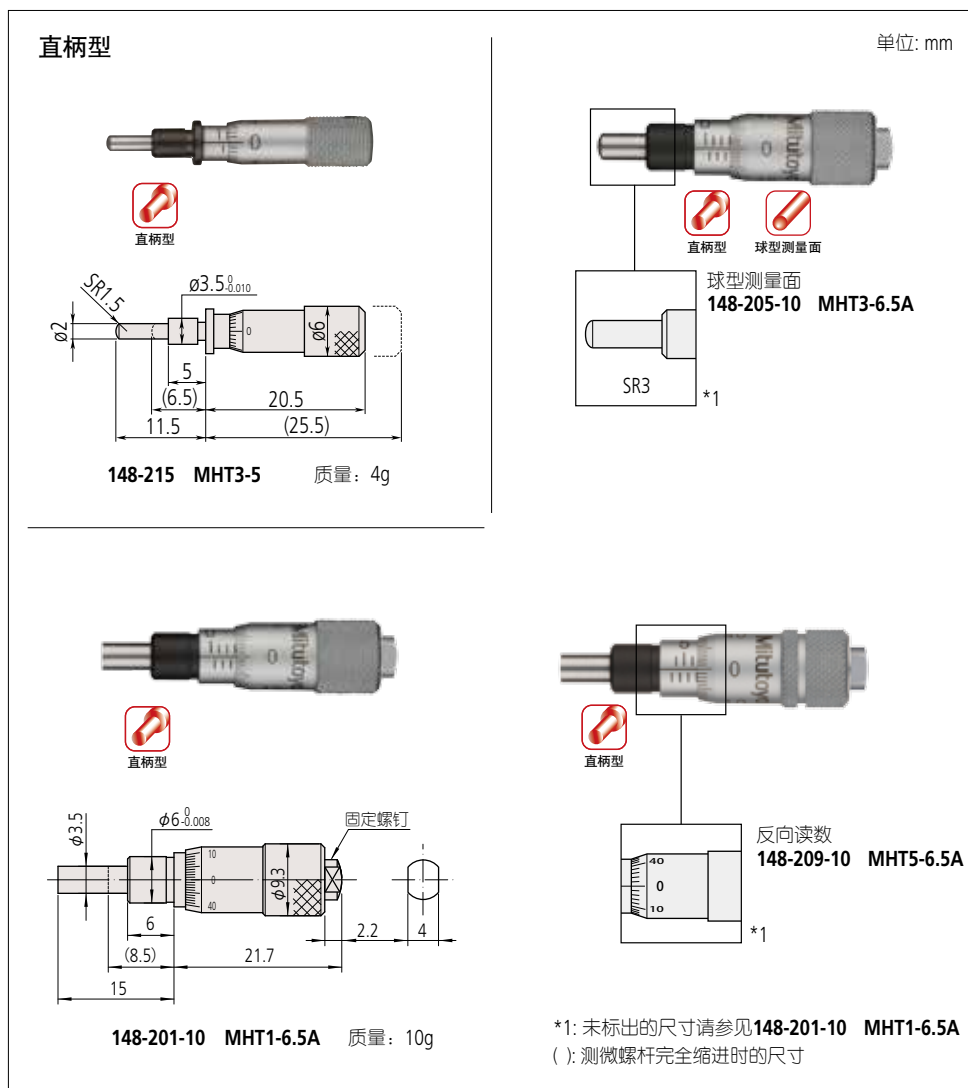

规格

货号	型号	测量范围 (mm)	最大允许误差 J_{MPE} (μm)	轴套外径 (mm)	轴套	测量面	分度特征
148-215	MHT3-5	0 - 5	± 5	3.5mm	直柄型	球面 (SR1.5)	标准
148-216	MHT4-5				带有锁紧螺母		
148-201-10	MHT1-6.5A	0 - 6.5		6mm	直柄型	平面	
148-203-10	MHT2-6.5A				带有锁紧螺母		
148-205-10	MHT3-6.5A				直柄型	球面 (SR3)	
148-207-10	MHT4-6.5A				带有锁紧螺母		
148-209-10	MHT5-6.5A				直柄型	平面	
148-211-10	MHT6-6.5A				带有锁紧螺母		

关于特殊尺寸、特殊规格

我们也可以根据客户需要定制特殊尺寸、特殊规格的产品。对于可以对应的规格等内容, 请向本公司的特约店或您附近的本公司的营业课进行详细咨询。

测微头

●品牌信赖的证明，三丰测量工具的起点

测微头

148系列 — 小型标准型

MHT-5/6.5

■尺寸和质量

带锁紧螺母型

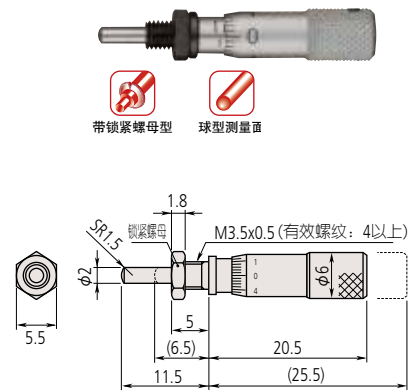

●固定装置厚度: 3mm 质量: 4g
148-216 MHT4-5

单位: mm

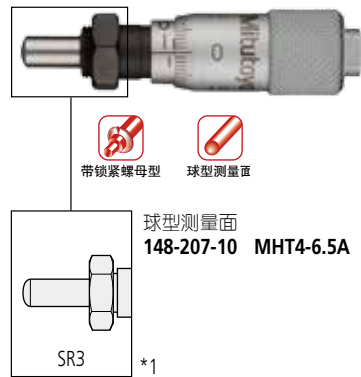

球型测量面
148-207-10 MHT4-6.5A

*1

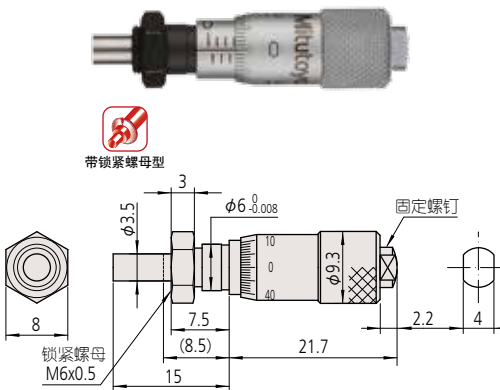

●固定装置厚度: 4mm 质量: 10g
148-203-10 MHT2-6.5A

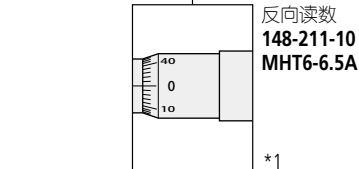

反向读数
148-211-10
MHT6-6.5A

*1

*1: 未标出的尺寸请参见148-203-10 MHT2-6.5A
(): 测微螺杆完全缩进时的尺寸

●关于特殊尺寸、特殊规格

我们也可以根据客户需要定制特殊尺寸、特殊规格的产品。对于可以对应的规格等内容，请向本公司的特约店或您附近的本公司的营业员进行详细咨询。