

千分尺

●品牌信赖的证明，三丰测量工具的起点

板厚千分尺 119系列 PMM

- 读取位置在棘轮一侧，便于读取微分筒刻度，从而快速测量钢板厚度。
- 可测测砧。
- 测量面为硬质合金。
- 带有恒定测力的装置。



119-202
PMM50-25

规格

货号	型号	测量范围(mm)	分度值(mm)	最大允许误差 J _{MPE} (μm)	喉口深度(mm)
119-202	PMM50-25	0 - 25	0.01	±4	50

尺寸

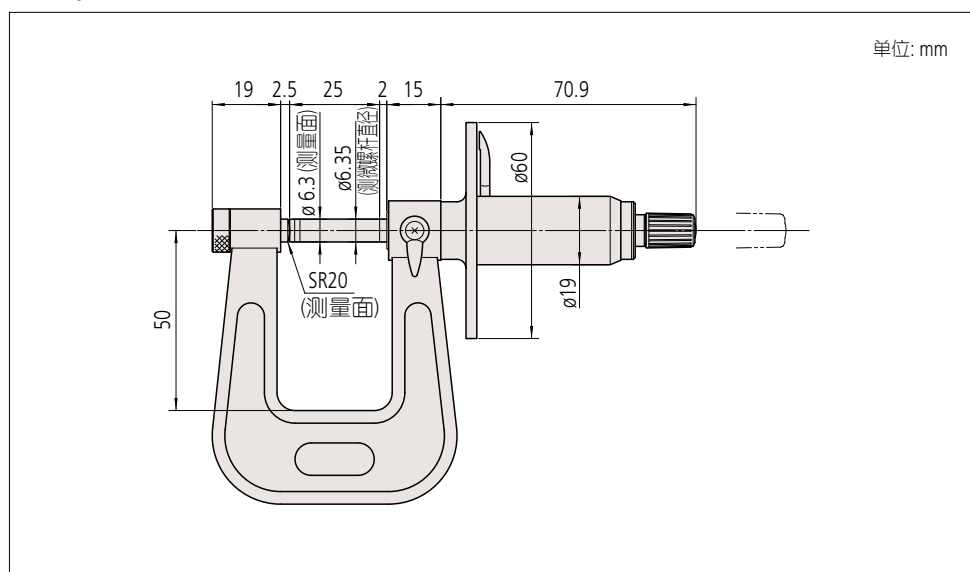

■标准附件
扳手(No.200168) 1件