

# ST-60/ST-80/ST-100

ESD  
SAFE

## 无铅防静电数显电焊台



### 产品特点：

- LCD屏显示多种设定参数。
- 菜单式操作，三组快捷温度存取键实现常用温度快速切换。
- 智能待机、关机功能，保护用户安全，延长产品使用寿命。
- 温度锁定功能。
- 功率消耗模拟条，实时显示工作状态功率消耗情况。
- 快速智能温度补偿功能，实现产品工作状态的温度恒定。
- 软件校温控温功能，产品长期使用仍能与出厂时保持一致。
- 低压发热体，完全隔离电网，保证焊接安全。

### 技术规格：

产品图片			
型号	ST-60	ST-80	ST-100
输入电压	AC(100V/110V/120V    220V/230V/240) 50/60Hz (可选)		
功率	60W	80W	100W
温度范围	150°C~450°C	150°C~480°C	150°C~480°C
温度稳定度	±2°C(空气静止,没有负载)	±2°C(空气静止,没有负载)	±2°C(空气静止,没有负载)
手柄型号	SP-60	SP-80	SP-100
烙铁咀型号(标配)	T900-B	T900-B	T800-0.25I
发热芯	60W两芯陶瓷发热芯	80W四芯陶瓷发热芯	100W银合金发热芯
包装清单	主机: 1台 手柄: 1支 烙铁座: 1个 电源线: 1条 说明书: 1本 清洁棉: 1份 合格证: 1份		
包装参数	整机包装: 315x270x152(mm) 净重: 1.86kg 毛重: 2.2kg 外箱包装: 6台/箱 外箱尺寸: 555x330x480(mm) 净重: 13.2kg 毛重: 14.3kg	整机包装: 315x270x152(mm) 净重: 2.3kg 毛重: 2.64kg 外箱包装: 6台/箱 外箱尺寸: 555x330x480(mm) 净重: 15.84kg 毛重: 16.94kg	整机包装: 315x270x152(mm) 净重: 2.57kg 毛重: 2.91kg 外箱包装: 6台/箱 外箱尺寸: 555x330x480(mm) 净重: 17.46kg 毛重: 18.56kg
应用领域	<ul style="list-style-type: none"> <li>● 适用于大型工业产品的焊接拆焊</li> <li>● 研发技术中心,创客中心的工程师首选产品</li> <li>● 广泛应用于大中型、品牌化企业生产作业</li> <li>● 适用于高等院校的教育教学</li> </ul>		

注:T800烙铁头详情见P18页,T900烙铁头详情见P30页。

### 电焊台烙铁头号型号图 (T800)

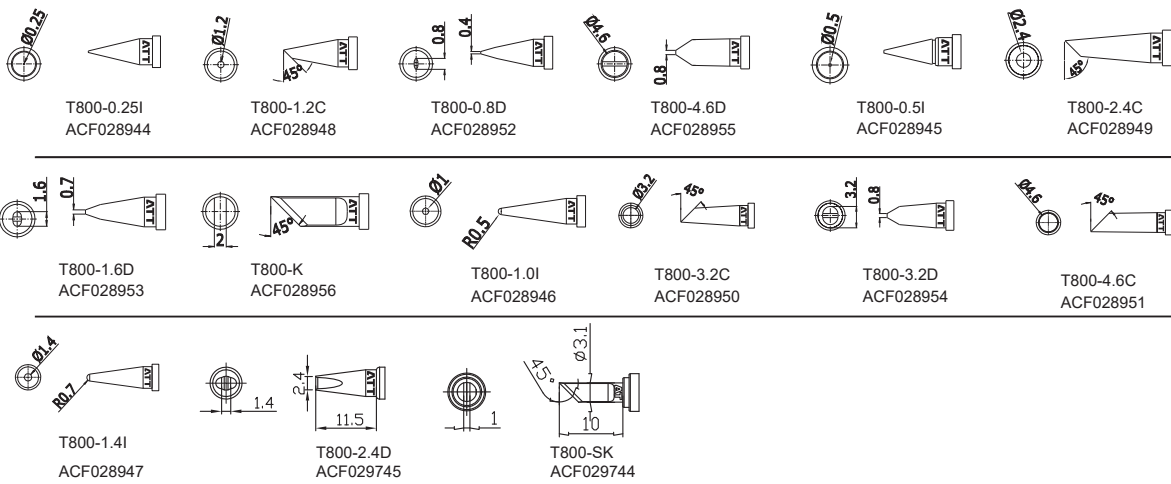

### 电焊台烙铁头号型号图 (T800 进口)

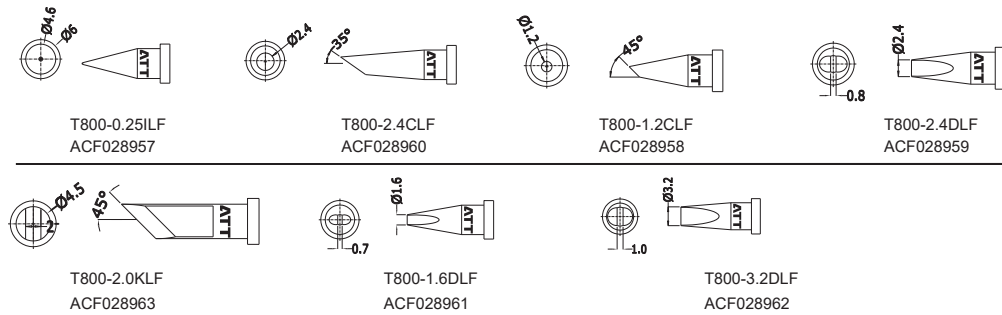

### 一体式发热芯 (T990)

