

sanwa®

PC7000

数字万用表

操作手册
OPERATION MANUAL



三和电气计器株式会社
日本东京都千代田区外神田2丁目4番4号

03C-1308 6018

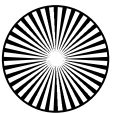
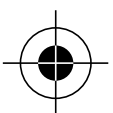
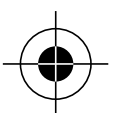
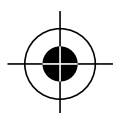
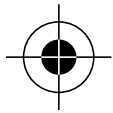
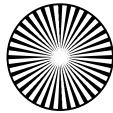

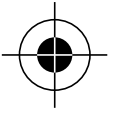
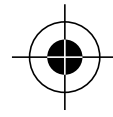
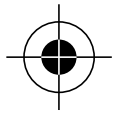
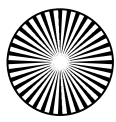

目录

| | |
|-----------------------------------|----|
| [1] 安全注意事项 | 1 |
| * 使用前, 请阅读下列安全注意事项 | |
| 1-1 警告标志说明 | 1 |
| 1-2 安全使用警告说明 | 1 |
| 1-3 过载保护 | 2 |
| [2] 应用和特点 | 3 |
| 2-1 应用 | 3 |
| 2-2 特点 | 3 |
| [3] 各部件名称 | 4 |
| 3-1 万用表和测试表笔线 | 4 |
| 3-2 显示屏 | 6 |
| [4] 功能描述 | 7 |
| 4-1 电源和功能开关 | 8 |
| 4-2 自动省电功能 | 8 |
| 4-2-1 如何从自动省电模式恢复 | 8 |
| 4-2-2 自动省电功能的解除方法 | 8 |
| 4-3 电池低电量指示 | 9 |
| 4-4 测量功能选择 | 9 |
| 4-5 500000 计数显示 | 9 |
| 4-6 锁定量程 | 10 |
| 4-7 数据保持 | 10 |
| 4-8 蜂鸣器控制 | 10 |
| 4-9 PC (个人计算机) 接口 | 10 |
| 4-10 测试表笔线误插入警告 | 11 |
| 4-11 波峰捕获模式 (采样时间: 0.8ms) | 11 |
| 4-12 最大值 / 最小值 / 平均值记录模式 | 11 |
| 4-13 相对值测量 | 12 |
| 4-14 背光 | 12 |
| 4-15 术语 | 12 |

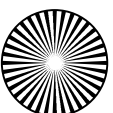
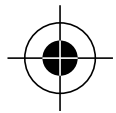

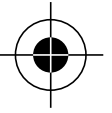
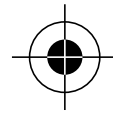
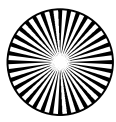

| | |
|--|----|
| [5] 测量程序 | 13 |
| 5-1 操作前检查 | 13 |
| 5-2 变频驱动 (VFD) 的交流电压 (\tilde{V}) / 频率 (Hz) 测量 | 14 |
| 5-3 交流电压 (\tilde{V}) / 分贝 (dBm) / 频率 (Hz) 测量 | 16 |
| 5-4 直流电压 (\bar{V}) / 交流电压 (\tilde{V})、直流 + 交流电压 ($\bar{\tilde{V}}$) 测量 | 18 |
| 5-5 直流电压 ($m\bar{V}$) / 交流电压 ($m\tilde{V}$) 直流+交流电压 ($m\bar{\tilde{V}}$) 逻辑电平频率 (μHz)、占空比 ($\mu\text{D}\%$) 测量 | 19 |
| 5-6 交流电压 ($m\tilde{V}$) / 分贝 (dBm) / 频率 (Hz) 的测量 | 21 |
| 5-7 电阻测量 (Ω)、电导测量 (nS)、导通性检测 ($\bullet\text{ }$) | 23 |
| 5-8 温度测量 | 24 |
| 5-9 ($\text{H}\blacktriangleright$) (勿施加任何电压或电流) | 25 |
| 5-9-1 电容 (H) 测量 | 26 |
| 5-9-2 二极管 (\blacktriangleright) 测试 | 27 |
| 5-10 [A] [μA] | 28 |
| 5-10-1 电流 (mA/ μA) / 4%–20mA 测量 | 29 |
| 5-10-2 电流(A)测量 | 31 |
| 5-11 使用可选的配件进行测量 | 32 |
| 5-11-1 钳式电流探头: CL-20D | 33 |
| 5-11-2 钳式电流探头: CL-22AD | 33 |
| 5-11-3 直流钳式探头: CL-33D | 34 |
| 5-11-4 温度探头: T-300PC | 35 |
| [6] 维修 | 36 |
| 6-1 简单检查 | 36 |
| 6-2 校准和检验 | 36 |
| 6-3 电池和保险丝的更换 | 36 |
| 6-4 保管 | 38 |
| [7] 售后服务 | 38 |
| 7-1 保证书及条款 | 38 |

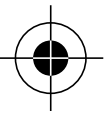
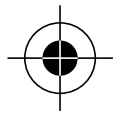

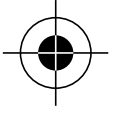
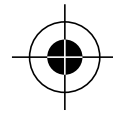
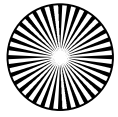

| | |
|-----------------------|-----------|
| 7-2 修理 | 38 |
| 7-3 三和网址 | 39 |
| [8] 规格 | 39 |
| 8-1 普通规格 | 39 |
| 8-2 测量范围和精确度 | 42 |

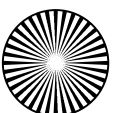
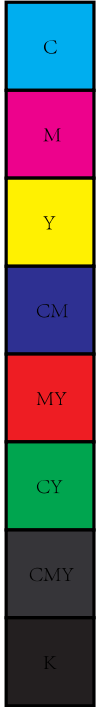

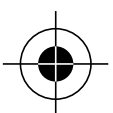
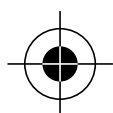
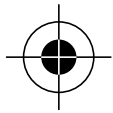
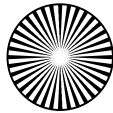

[1] 安全注意事项

使用前，请阅读下列安全注意事项

本操作手册介绍了应如何使用您的数字万用表 PC700。使用前，请详细地阅读本手册，以降低发生火灾、触电或受伤的可能性。将手册与产品一起保管，以供必要时参考。

必须按照本手册中的规定使用本仪表，否则仪表将无法提供应有的保护。

必须遵守△警告标题下的操作指示，以防止发生意外烧伤和触电。

1-1 警告标志说明

本手册中使用的标志以及产品上附着的标志的意义如下：

△：非常重要的使用安全指示。

- 警告信息是为了防止操作人员发生意外事故，如烧伤和触电。
- 注意信息是为了防止因操作和测量不当而损坏仪表。

| | | | | | |
|--|---------------|---------|---------|--------------|--------|
| | 切勿接触！可能存在高电压。 | | 二极管 | Hz：频率 | |
| | 地面 | | 蜂鸣器 | | 逻辑电平频率 |
| | 保险丝 | | 电容 | | 占空比 |
| | 直流电（DC） | | 交流电（AC） | nS：纳米西门子（电导） | |
| | Ω：电阻 | Temp：温度 | | 背光 | |
| | 保险丝 | | | | |

1-2 安全使用警告说明

△ 警告

1. 如果仪表或测试表笔线已经损坏，切勿使用该仪表。
2. 务必使用指定类型的保险丝。
不能使用非指定类型的保险丝或将保险丝座短路。
3. 切勿施加超出每个功能的最大额定值的电压或电流。
4. 当操作超过有效值为 33V（峰值为 46.7V）的交流电压或 70V 的直流电压时必须小心谨慎。这类电压可能会造成触电危险。
5. 切勿使用本仪表测量与会产生感应电压或浪涌电压的设备（例如发动机）

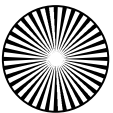
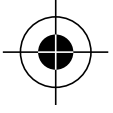
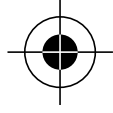

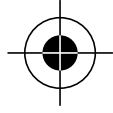
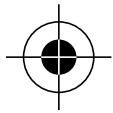
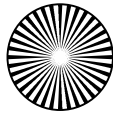

- 相连的导线，因为输入电压可能会超过所允许的最大电压。
6. 当外壳或电池盖已经打开时，切勿使用该仪表。
 7. 当更换电池或保险丝需要打开仪表外壳时，必须先将测试表笔线从仪表上移开。
 8. 除了更换电池和保险丝以外，切勿尝试对仪表进行修理或修改。
 9. 切勿使用任何非指定类型的测试表笔线。
 10. 进行测量时，应将手指保持在测试表笔线的手指保护翼后面。
 11. 连接时，先连接共用测试表笔线（黑色），再连接带电测试表笔线（红色）。断开时，先将带电测试表笔线断开。
 12. 确保仪表的功能、量程和端子已经适当地进行了设置。
 13. 进行测量时，切勿将仪表更换至另一功能或量程，或将插头接入其它端口。
 14. 切勿在仪表潮湿时或用湿手操作本仪表。

△ 注意

当在变压器、高电流电路和无线电设备附近进行测量时，由于存在磁场或强电场，测量结果可能会不正确。

1-3 过载保护

| 功能 | 测量插孔 | 最大额定输入 | 过载保护 |
|--------------------------|----------|-----------------------------|----------------------------|
| [1000V], [2000V] [TV] | 和COM | 1000V dc/ac | 1100V rms |
| [200mV], [400mV] | | 5 V dc/ac | |
| [200Ω], [400Ω] | | △切勿施加任何电压或电流 | |
| [Temp] | | 50mV dc | |
| [400mA], [200mA] | mAμA和COM | 600mA dc/ac △切勿施加任何电压或电流 | 0.4A/1000V 保险丝熔断容量：30kA |
| [10A] | A和COM | 10A dc/ac △切勿施加任何电压或电流 | 11A/1000V 保险丝熔断容量：20kA |

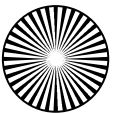
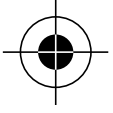
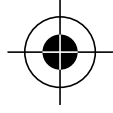

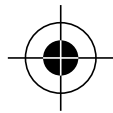
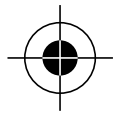
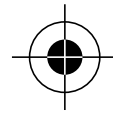
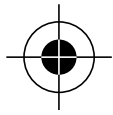
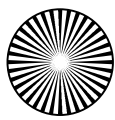

[2] 应用和特点

2-1 应用

本仪表为便携式数字万用表，用于测量弱电电路。它不仅可以对小型通信设备、家用电器，墙壁插座的电压和多种类型的电池进行测量，还有其他附加功能，有助于进行电路分析。

2-2 特点

- 本仪表符合国际标准 IEC61010-1 CAT, III 600V, CAT. II 1000V。安全设计采用具有大熔断容量的保险丝。
- 50000 计数显示 (DCV, ACV, DCA, ACA, Ohm)
- 500000 计数显示 (DCV)
- 99999 计数显示 (Hz)
- 快速响应显示
(处于 50000 计数显示模式时, 数字部分: 5 次/秒。条形图部分: 60 次/秒)。
- 双重显示屏可以显示“电压或电流及其频率”, 以及“电压或电流的交流成分和直流成分”
- 交流电 (AC) 的真有效值 (True RMS) 检测
- 可以显示 DC + AC
- 内置可供测量变频驱动 (VFD) 电路使用的低通滤波器
- 分贝测量的 dBm 指示
- 最大分辨率: DCV: 0.001 mV, ACV: 0.01mV
- 频率 (灵敏度可选), 电容测量范围 (0.01nF - 25.00mF) 大
- 自动捕获量程 (峰值保持) 功能
采样时间: 约 0.8ms
- 最大值 / 最小值 / 平均值记录模式, 自动换挡
(采样率: 电压或电流测量功能 20 次 / 秒)
- 相对值测量模式, 自动换挡
- 在光线不足的场所, 可以点亮背光, 以便于读数
- 温度测量
(K 型热电偶: -50°C 至 1000°C)
- 通过另外购买的软件 (PCLink7) 和 USB 光电通信适配器 (KB-USB7), 可以将测量数据传输到电脑中显示。

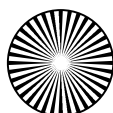
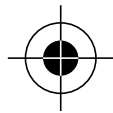
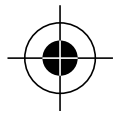
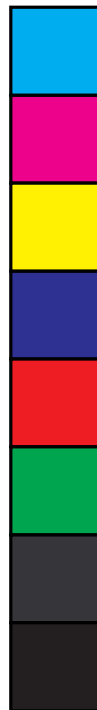
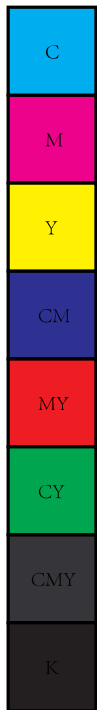

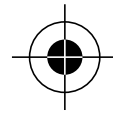
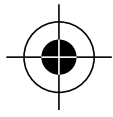
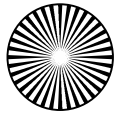

[3] 各部件名称

3-1 万用表和测试表笔线

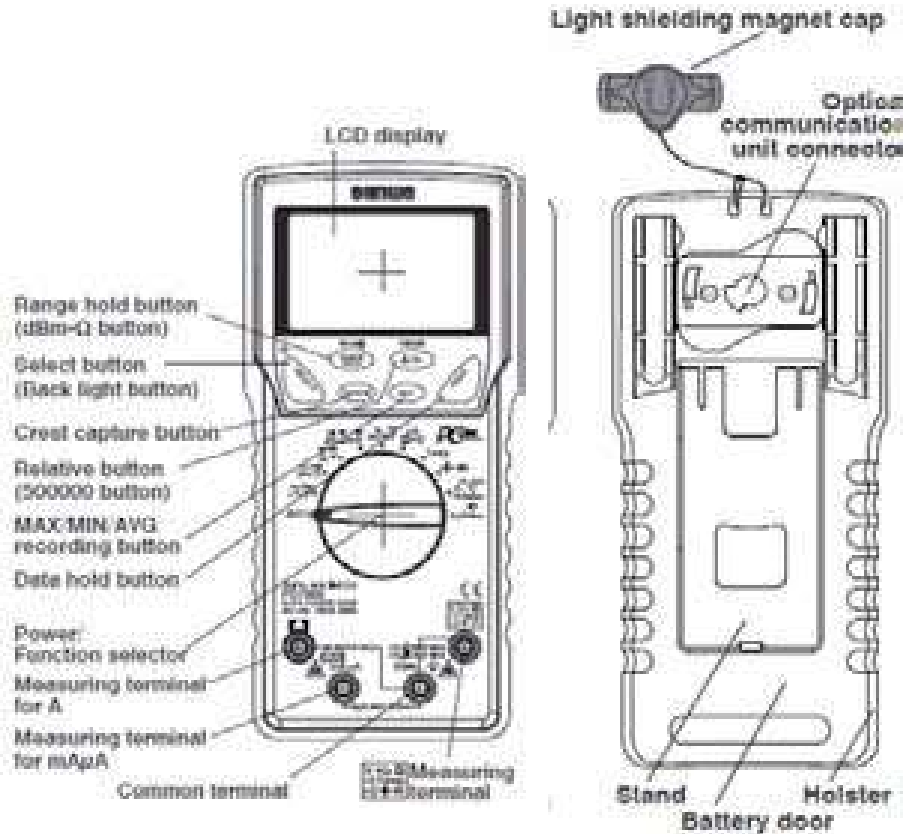

LCD display 液晶显示屏

Range hold button (dBm-Ω button) 锁定量程按钮 (dBm-Ω 按钮)

Select button (Back light button) 选择按钮 (背光按钮)

Crest capture button 波峰捕获按钮

Relative button (500000 button) 相对值测量按钮 (500000 计数按钮)

MAX/MIN/AVG recording button 最大值 / 最小值 / 平均值记录按钮

Data hold button 数据保持按钮

Power / Function selector 电源和功能开关



Measuring terminal for A: A 测量插孔

Measuring terminal for mAμA: mAμA 测量插孔

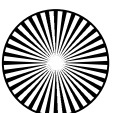
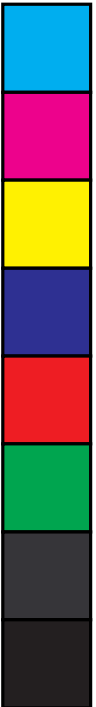
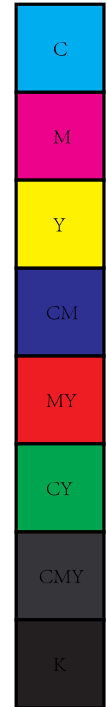
Common terminal 共用端子

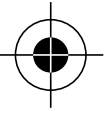
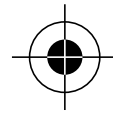
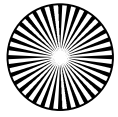



 Measuring terminal:  测量插孔
 Lighting shielding magnet cap 遮光磁帽
 Optical communication unit connector 光电通信适配器连接部
 Stand 支架 Holster 胶皮套 Battery door 电池盖

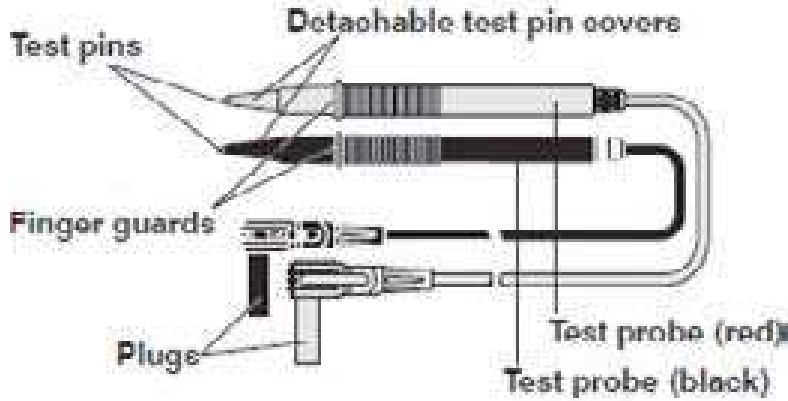

Test pins 测试引脚 Detachable test pin covers 可拆卸式保护套
 Finger guards 手指保护翼 Plugs 插头
 Test probe (red) 测试表笔 (红色) Test probe (black) 测试表笔 (黑色)
 Test leads TL-23a: 测试表笔线 TL-23a
 有安装可拆卸式保护套: CAT. III 600V
 未安装可拆卸式保护套: CAT. II 1000V

遮光磁帽的拆卸方法
遮光磁帽

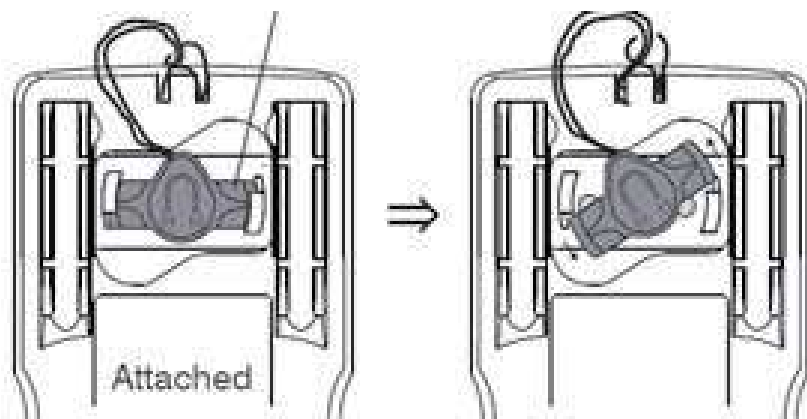

将遮光磁帽逆时针转动，就可以将其拆卸。

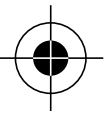

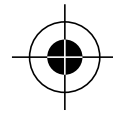
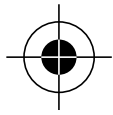
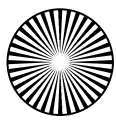

遮光磁帽的使用示例

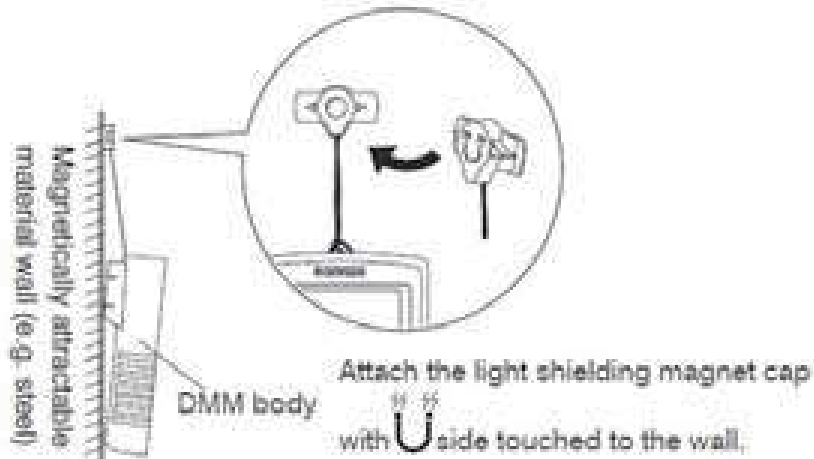

Magnetically attractable material wall (e.g. steel) 可吸附磁性材料 (如: 钢) 墙面

DMM body: 万用表机身

Attach the light shielding magnet cap with U side touched to the wall

将遮光磁帽的 U 一侧接触墙面。

注意:

应使遮光磁帽远离手机、模拟手表、软盘、磁卡、磁带和磁性车票。否则, 存储的信息可能会丢失。

注意:

应使遮光磁帽远离手机、模拟手表、软盘、磁卡、磁带和磁性车票。否则, 存储的信息可能会丢失。

3-2 显示屏

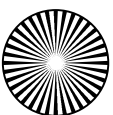
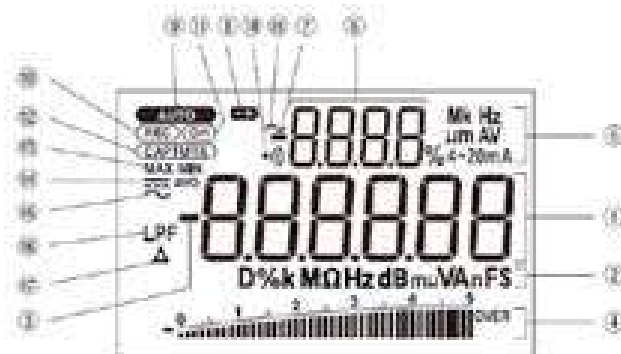

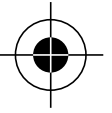
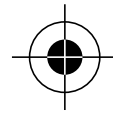
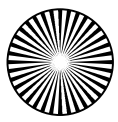

| | |
|----|-------------------|
| 1 | 主显示 |
| 2 | 主显示读数的单位 |
| 3 | 主显示的极性指示 |
| 4 | 模拟条形图 |
| 5 | 副显示 |
| 6 | 副显示读数的单位 |
| 7 | 副显示的极性指示 |
| 8 | 电池低电量指示 |
| 9 | 自动量程模式指示 |
| 10 | 记录模式指示 |
| 11 | 数据保持指示 |
| 12 | 波峰捕获模式指示 |
| 13 | 最大值 / 最小值 / 平均值指示 |
| 14 | 直流测量指示 |
| 15 | 交流测量指示 |
| 16 | 低通滤波器操作指示 |
| 17 | 相对值模式指示 |
| 18 | 导通性检测指示 |

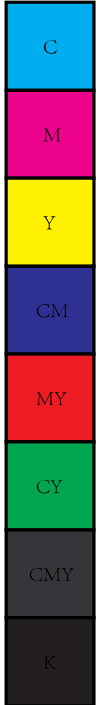

[4] 功能描述

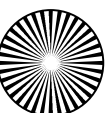
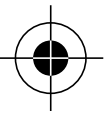

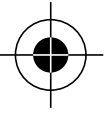
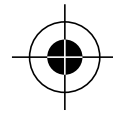
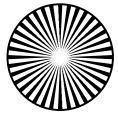

4-1 电源和功能开关

转动此开关，就可以打开 / 关闭电源，并选择一个测量功能。在电源打开 1 秒后，液晶显示屏上所有指示灯将点亮。然后，仪表进入正常使用状态。

注意：

对于显示屏和功能选择开关之间的按钮，按住的时间不同，功能会不同。在本手册中，“按下”是指瞬时按下，“按住 1 秒或更长时间”是指按住并保持 1S 以上时间。

4-2 自动省电功能

在约 17 分钟没有任何操作后，仪表会自动关闭，进入自动省电模式。处于自动省电功能有效时，执行以下操作将会延长进入自动省电模式的时间。

1) 功能选择开关或按钮操作

2) 在 Ω 功能时读数不为 OL，在占空比 / 频率测量功能时读数非零，在温度测量功能时的任何读数，或在其它功能时，测量读数明显超出满刻度的 9%。

以下操作会使自动省电功能失效。

1) 在使用波峰捕获模式或最大值 / 最小值 / 平均值记录模式时

2) 电脑正在进行数据通信时

4-2-1 如何从自动省电模式恢复

按下 SELECT，RANGE HOLD， Δ REL，或 HOLD 按钮的任一键，或将被测量物体断开，并将电源开关关闭，然后重新打开选定功能，然后再连接测量物体。

4-2-2 自动省电功能的解除方法

按下 SELECT 按钮，同时打开仪表电源。显示屏上的各个部分全部点亮，当 **AUTO** 标志消失后，松开 SELECT 按钮点亮，自动省电功能被解除，仪表进入正常使用状态。

将电源开关调至 OFF 位置，然后再启动电源，自动省电功能被恢复。

注意：

即使在自动省电模式下，也将消耗约 50 μ A 的电流。处于自动省电模式下，如果有强烈光线，如阳光直射，进入位于数字万用表背面的光电通信适配器，会增加电流的消耗。为了避免不必要的电池消耗，当仪表不使用时，应在光电通信适配器连接部上戴上遮光磁帽。当仪表长时间不使用时，务必将电源开关调至 OFF 位置。

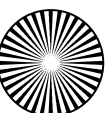
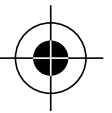
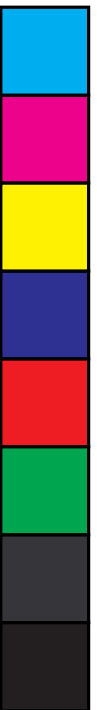
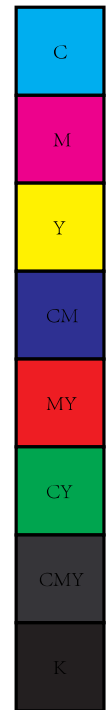

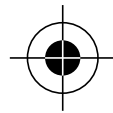
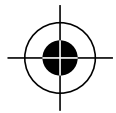
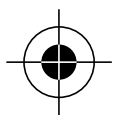
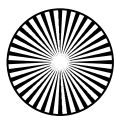

4-3 电池低电量指示

当电池由于电量消耗内部电池电压降低到约 7V 时，液晶显示屏上的标志会点亮。此时，应更换新的电池。

在“低电池电量”状态下使用仪表可能会导致故障。

4-4 测量功能选择

在功能选择开关的每个位置，按下 SELECT 按钮 ()，选择测量功能，如下所示。

* 双重显示：[主显示 / 副显示]

- [] : [\bar{V}/Hz] \leftrightarrow [Hz/\bar{V}]
- [] : [\bar{V}/Hz] \Rightarrow [dBm/Hz] \Rightarrow [Hz/\bar{V}] \Rightarrow [\bar{V}/Hz] ...
- [] : [\bar{V}] \Rightarrow [\bar{V}/\bar{V}] \Rightarrow [\bar{V}/\bar{V}] \Rightarrow [\bar{V}] ...
- [] : [$m\bar{V}$] \Rightarrow [$m\bar{V}/m\bar{V}$] \Rightarrow [$m\bar{V}/m\bar{V}$] \Rightarrow [$m\bar{V}$] ...
 \Rightarrow [0%] \Rightarrow [$m\bar{V}$] ...
- [] : [$m\bar{V}/\text{Hz}$] \Rightarrow [dBm/Hz] \Rightarrow [$\text{Hz}/m\bar{V}$] \Rightarrow [$m\bar{V}/\text{Hz}$] ...
- [] : [Ω] \Rightarrow [$\ast\Omega$] \Rightarrow [$n\Omega$] \Rightarrow [Ω] \Rightarrow ...
- [**Temp**] : [$^{\circ}\text{C}$] \leftrightarrow [$^{\circ}\text{F}$] ($^{\circ}\text{C}/^{\circ}\text{C}$, $^{\circ}\text{F}/^{\circ}\text{F}$)
- [] : [\rightarrow] \leftrightarrow [\rightarrow]
- [] : 当没有测试表笔线与测量插孔 A 连接时
[$m\bar{A}/\%4 \sim 20\text{mA}$] \Rightarrow [$m\bar{A}/m\bar{A}$] \Rightarrow [$\bar{A}/m\bar{A}$] \Rightarrow
[$m\bar{A}/\text{Hz}$] \Rightarrow [$m\bar{A}/\%4 \sim 20\text{mA}$] ...
当有测试表笔线与测量插孔 A 连接时
[\bar{A}] \Rightarrow [\bar{A}/\bar{A}] \Rightarrow [\bar{A}/\bar{A}] \Rightarrow [\bar{A}/Hz] \Rightarrow [\bar{A}] ...
- [] : [$\mu\bar{A}$] \Rightarrow [$\mu\bar{A}/\mu\bar{A}$] \Rightarrow [$\mu\bar{A}/\mu\bar{A}$] \Rightarrow [$\mu\bar{A}/\text{Hz}$] \Rightarrow [$\mu\bar{A}$] ...

注意：

最后选择的功能将被记忆，作为开机默认设置，以便于进行重复测量。

4-5 500000 计数显示

按下 500000 (Δ REL) 按钮，保持 1 秒以上时间，就可以启动 500000 计数显示模式。此显示只有在直流电压功能量程时有效。测量速度降至 1.25 次每秒。如果要关闭 500000 计数显示模式，请再次按住 500000 (Δ REL) 按钮，并保持 1 秒以上时间，或者按下 SELECT 按钮，改变测量功能。

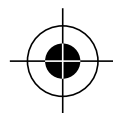

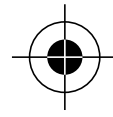
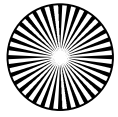

4-6 锁定量程

按下 RANGE HOLD 按钮，选择手动模式，仪表将保持在该量程内（**AUTO** 指示灯会熄灭）。在手动量程模式状态下，再次按下该按钮，可以依次切换量程。选择适当的量程时，要确认单位和小数点的位置正确。按住该按钮保持 1 秒钟以上，就可以恢复到自动量程模式。

注意：

处于频率测量功能时，无法使用手动量程模式。

4-7 数据保持

按下 HOLD 按钮，就可以保持当前读数（**HD** 指示灯点亮）。指示值将不会因输入的变化而改变。再次按下 HOLD 按钮，就可以取消数据保持状态，回到正常的测量模式（**HD** 指示灯熄灭）。

注意：

处于频率测量功能时，无法使用手动量程模式。

4-8 蜂鸣器控制

按下 RANGE HOLD 按钮，同时打开仪表电源，当  标志消失后，松开 RANGE HOLD 按钮（当电源打开时，显示屏的各个部分均会点亮），就可以禁用蜂鸣器功能，同时仪表进入正常使用状态。将电源开关调至 OFF 位置，然后再打开电源设定某一功能即可恢复。

注意：

用于导通性检测和插头误插入警告的蜂鸣器功能不会被禁用。

4-9 PC（个人计算机）接口

本仪表在背面有一个独立的光电接口，用于数据通信。使用仪表的专用 USB 光电通信适配器（KB - USB7，单独提供）和专用软件（PCLink7），让您可以将实时读数和内部测量数据传输到您的个人计算机上。欲了解更多信息，请参阅“帮助”中 PCLink7（PC 连接软件）部分。

USB 光电通信适配器（KB - USB7）

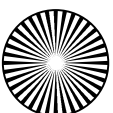
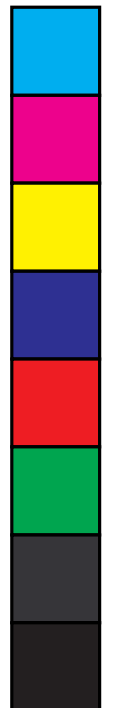
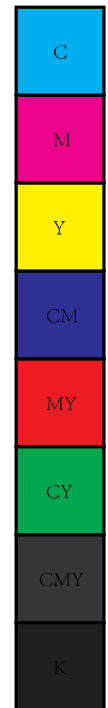

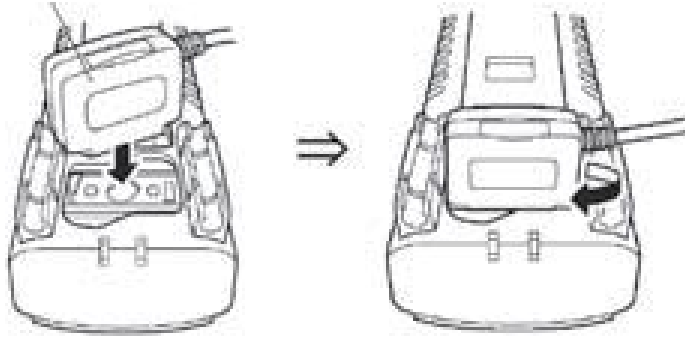
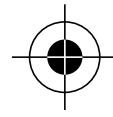
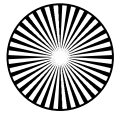

USB 光电通信适配器的连接图

注意：

如果位于数字万用表背面的光电通信适配器受到强烈的光线（如阳光）直射，消耗的电流将会增加。当仪表不使用时，请在光电通信适配器贴上附带的遮光磁帽。

4-10 测试表笔线误插入警告

当选择其它功能（如电压功能）时，如果将测试表笔线连接到 mA μ A 或  测量插孔，仪表会发出蜂鸣声，同时显示 “InErr” 符号，以警告用户此为错误插入，可能对仪表造成损害（处于温度测量功能状态时，例外）。

注意：

有时虽然测试表笔线连接正确，电池电量不足也会导致出现 “InErr” 警告。

4-11 波峰捕获模式（采样时间：0.8ms）

按下 CAPTURE 按钮，激活波峰（瞬时峰值保持）模式，就可以捕获持续时间长于 0.8ms 的电压或电流信号。此时， 和 MAX 指示灯会点亮。当新的 MAX（最大值）或 MIN（最小值）读数更新时，仪表会发出蜂鸣声。按下此按钮，可以依次显示 MAX，MIN 和 MAX - MIN（最大值 - 最小值）。按住此按钮保持 1 秒以上，就可以退出波峰捕获模式。在这种模式下，自动量程（向上量程）仍然有效。但是，自动省电功能在这种模式下自动失效。

4-12 最大值 / 最小值 / 平均值记录模式

当处于电压测量或电流测量功能时，激活此模式，读数采样频率将增加至 20 次 / 秒。在其它功能量程时，采样频率将维持不变。

按下 REC 按钮，激活最大值 / 最小值 / 平均值记录模式，MAX，MIN 和 AVG 标志点亮。当新的 MAX（最大值）或 MIN（最小值）读数更新时，仪

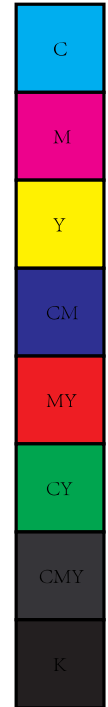

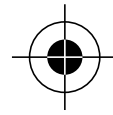
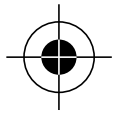
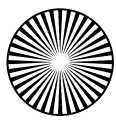

表会发出蜂鸣声。按下此按钮，可以依次显示 MAX, MIN 和 MAX - MIN (最大值 - 最小值)。按住此按钮保持 1 秒以上，就可以退出记录模式。在这种模式下，自动量程仍然有效。但是，自动省电在这种模式下自动失效。

4-13 相对值测量

按下 Δ REL 按钮，就可以激活相对测量模式， Δ REL 指示灯会点亮。在相对值测量模式下，显示的数值为一个参考值的相对值。仪表显示读数为测量值减去按下 Δ REL 按钮时的读数。再次按下 Δ REL 按钮，就可以退出相对值测量模式。此功能仅在主显示屏上使用。

4-14 背光

按住 SELECT 按钮保持 1 秒以上的时间，就可以打开背光（约 15 秒后，背光会自动关闭）。

再次按住 SELECT 按钮保持 1 秒以上的时间，就可以关闭背光。

4-15 术语

模拟条形图

模拟条形图，像传统的模拟式仪表的指针一样，可以提供视觉指示。

真有效值 (True RMS)

真有效值是一个术语，它指的是当存在谐波时，无论波形处于何种形态，如方波、锯齿波、三角波、脉冲串、尖峰，以及失真波形，数字万用表均可以准确地响应有效值。本仪表采用真有效值 (True RMS) 检测。

波峰因数

波峰因数是指波峰值 (瞬时峰值) 与真有效值的比例。最常见的波形，如正弦波和斩波，的波峰因数较低。像脉冲串这类占空比较低的波形的波峰因数较高。典型波形的电压和波峰因素如下表所示。请注意，测量应在波峰因数低于 3 时进行。

| | 输入波形 | 0- 峰值 Vp | 均平方根 值 Vrms | 平均值 Vavg | 波峰因素 Vp/Vrms | 波形因素 Vrms/Vavg |
|-----|------|-------------|----------------------|---------------|-----------------|-------------------|
| 正弦波 | | V_p | $0.707V_p$ | $0.637V_p$ | 1.414 | 1.111 |
| 方波 | | V_p | V_p | V_p | 1 | 1 |
| 斩波 | | V_p | $0.577V_p$ | $0.5V_p$ | 1.732 | 1.155 |
| 脉冲 | | V_p | $\sqrt{D} \cdot V_p$ | $D \cdot V_p$ | $1/\sqrt{D}$ | $1/D$ |

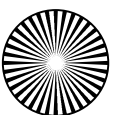
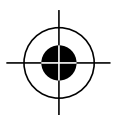
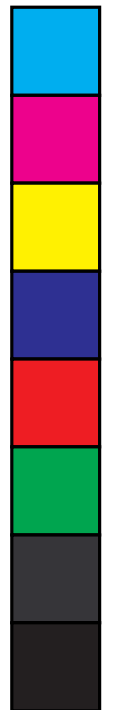
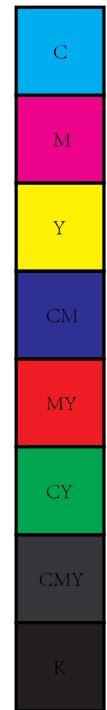

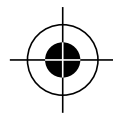
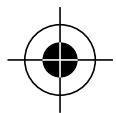
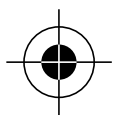
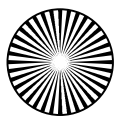

[5] 测量程序

5-1 操作前检查

⚠ 警告

1. 当仪表或测试表笔线已经损坏时，切勿使用仪表。
2. 确认测试表笔线和保险丝没有损坏。

⚠ 注意

在电源打开后，应确认电池低电量标志没有点亮。如果该标志点亮，请更换新的电池。

为了确保安全，应进行操作前检查。
(进行导通性检测)

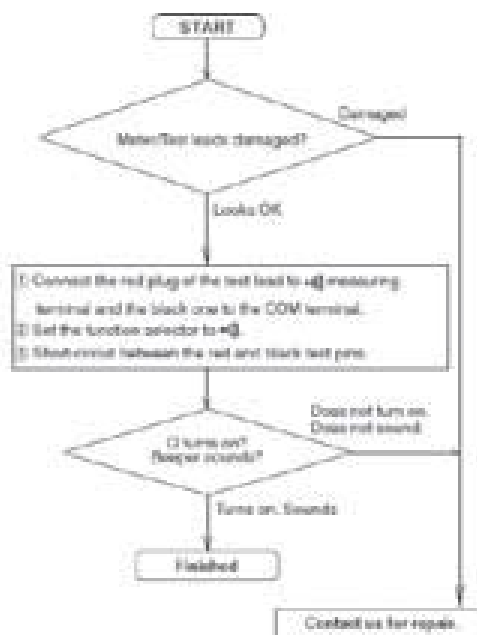
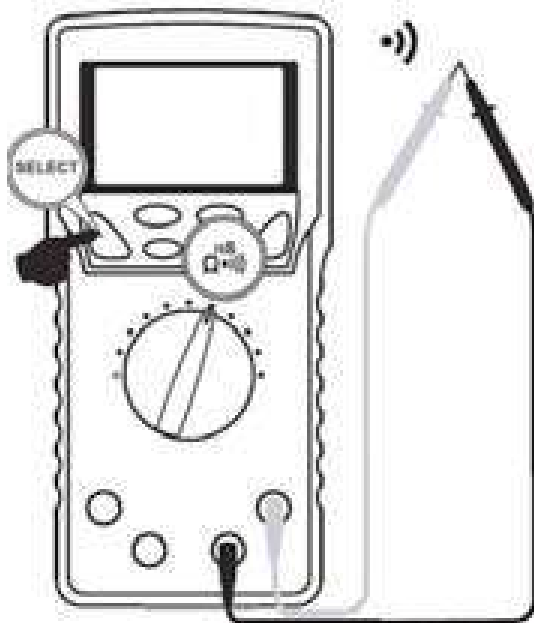

START 开始检测

Meter or test leads not broken? 仪表或测试表笔线是否损坏?

Damage 已损坏 Looks OK 未损坏

- ① 将红色测试表笔线插入 测量插孔，黑色测试表笔线插入 COM 测量插孔。
- ② 将功能开关调至 位置。
- ③ 将红色和黑色测试引脚短路。
- ④ 将红色和黑色测试引脚短路。

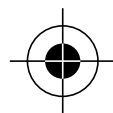

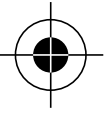
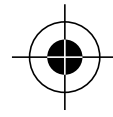
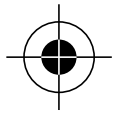
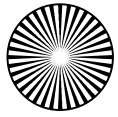

Ω turns on? Beeper sounds?

Ω 标志是否点亮？蜂鸣器是否发出声音？

Does not turn on, Does not sound 未点亮，未发出声音。

Turns on, Sounds 点亮，发出声音。

Finished 检测结束

Contact us for repair 请联系我们，进行修理

* 如果显示屏没有任何显示，请检查电池。

5-2 (最大额定输入电压：1000V dc/ac)

进行变频驱动 (VFD) 的交流电压 () / 频率 (Hz) 测量，同时显示低通滤波器 (LPF)

警告

1. 切勿施加超出最大额定输入电压的输入信号。
2. 进行测量时，切勿切换功能开关。
3. 进行测量时，务必将手指保持在手指保护翼的后面。

1) 测量对象

-  (ACV)：由变频驱动装置（如逆变器）输出的电压（带有许多谐波）或由墙壁插座输出的正弦波电压。
- Hz (频率)：上述电路的频率。

2) 量程

- ：5.0000V、50.000V、500.00V、1000.0V，共三个量程。
- Hz：自动量程，测量范围：15.00Hz - 10.00kHz。

3) 测量程序

- ① 将红色测试表笔线插入 VHz 测量插孔，黑色试表笔线插入 COM 测量插孔。
- ② 将功能开关调至  位置。
- ③ 按下 SELECT 按钮，选择所需的显示格式。
- ④ 将红色和黑色测试引脚施加到被测物体。
- ⑤ 读取显示数值。

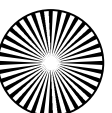
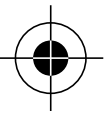

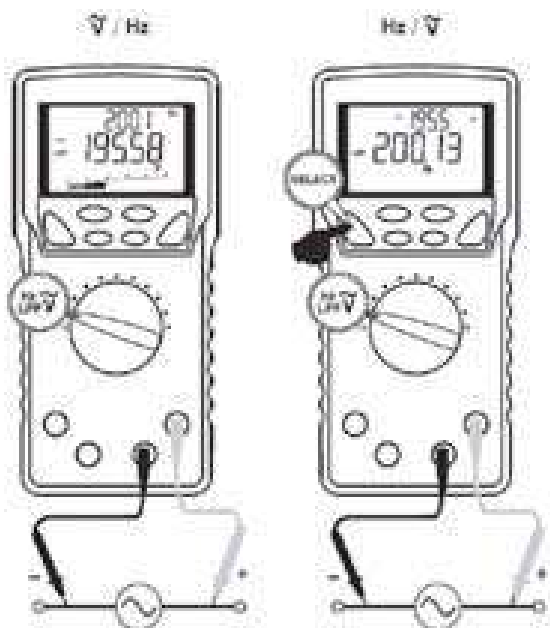

注意：

- 按下 SELECT 按钮，可以切换显示格式。
- 在默认情况下，电压总是设置为手动量程 500V，可以应对大多数变频驱动装置（VFD）的测量。必要时，可以按下 RANGE 按钮，选择其它量程。此功能只有手动量程。
- Hz 的输入灵敏度会随着选定的电压量程而自动变化。5.0000V 量程的灵敏度最高，1000.0V 量程的灵敏度最低。此功能通常为大多数变频驱动装置设置了最适当的触发电平。您也可以按下 RANGE HOLD 按钮，手动选择电压量程而改变其触发电平。如果 Hz 读数变得不稳定，应选择更高的电压量程，以避免电气噪声。如果读数显示为零，应选择更低的电压量程。

| 量程 | 频率测量 (Hz) 的输入灵敏度 (正弦波) | 频率范围 |
|-----------|------------------------|-------------------|
| 5.0000Vac | 0.5 ~ 2V | 10.00Hz ~ 440.0Hz |
| 50.000Vac | 5 ~ 20V | |
| 500.00Vac | 50 ~ 200V | |
| 1000.0Vac | 500 ~ 1000V | 10.00Hz ~ 200.0Hz |

- [Hz / $\sqrt{\text{V}}$] 显示时，不会出现条形图。
- 正常情况下，如果测试表笔线未连接输入信号，仪表读数会不稳定。

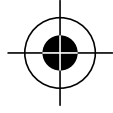
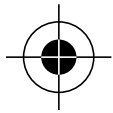
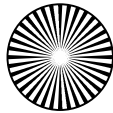

5-3 [VHz] (最大额定输入电压：1000V dc/ac) 同时进行交流电压 (V) 、 分贝 (dBm) 、 频率 (Hz) 测量

⚠ 警告

1. 切勿施加超出最大额定输入电压的输入信号。
2. 进行测量时，切勿切换功能开关。
3. 进行测量时，务必将手指保持在手指保护翼的后面。

1) 测量对象

- V (ACV)：正弦波电压，如由低频放大器或墙壁插座输出的电压。
- Hz (频率)：上述电路的频率。

2) 量程

- V, 5.0000V、50.000V、500.00V、1000.0V

3) 测量程序

- ① 将红色测试表笔线插入 VHz 测量插孔，黑色试表笔线插入 COM 测量插孔。
- ② 将功能开关调至 [VHz] 位置。
- ③ 按下 SELECT 按钮，选择所需的显示格式。
- ④ 将红色和黑色测试引脚施加到被测物体两端。
- ⑤ 读取显示数值。

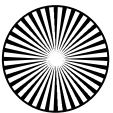
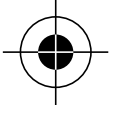
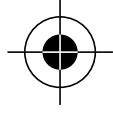
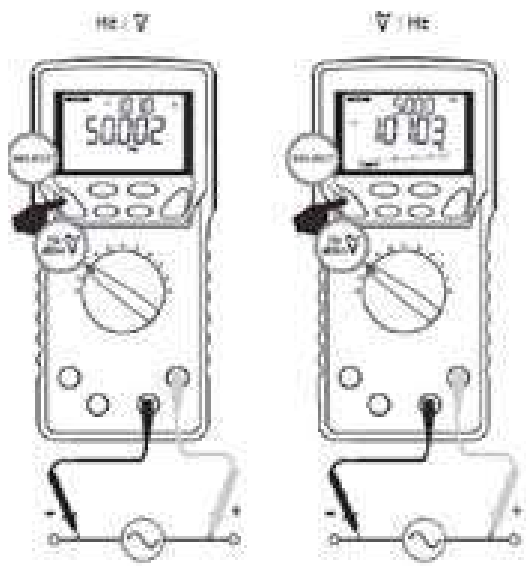
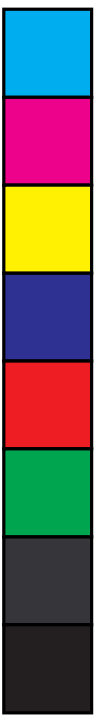

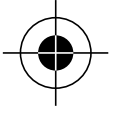
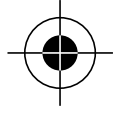
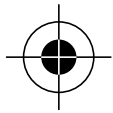
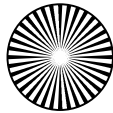

dBm 的显示:

当按下 SELECT 按钮，将功能从 ACV 测量调至 dBm 测量，并且关闭万用表的电源之后，仪表会先显示上次关机前最后设定的参考阻抗，然后再显示 dBm 的读数。按下 dBm-Ω (RANGE) 按钮，选择设定不同的参考阻抗 (4, 8, 16, 32, 50, 75, 93, 110, 125, 135, 150, 200, 250, 300, 500, 600, 800, 900, 1000, up to 1200Ω)。

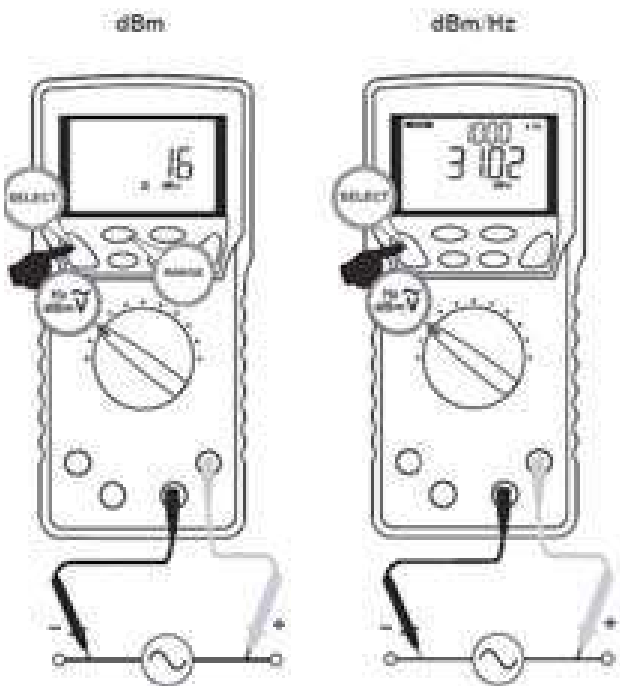

| 量程 | 频率测量 (Hz) 的输入灵敏度 (正弦波) | 频率范围 |
|-----------|--------------------------|--------------------|
| 5.0000Vac | 0.5V | 10.00Hz ~ 200.0kHz |
| 50.000Vac | 5V | 10.00Hz ~ 100.0kHz |
| 500.00Vac | 50V | 10.00Hz ~ 10.00kHz |
| 1000.0Vac | 500V | 10.00Hz ~ 10.00kHz |

- [\bar{V}/Hz] 显示格式中会出现条形图。
- 正常情况下，如果测试表笔线未连接输入信号时，仪表读数会不稳定。
- 在此功能下，无法手动选择 Hz 读数的触发电平。

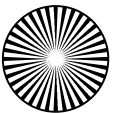
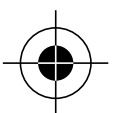

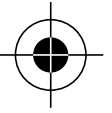
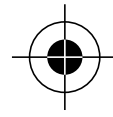
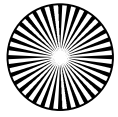

5-4 () (最大额定输入电压：1000V dc/ac)

- 直流电压 () 测量
- 同时显示直流电压 () / 交流电压 () 测量
- 同时显示直流 + 交流电压 () / 交流电压 () 测量

⚠ 警告

1. 切勿施加超出最大额定输入电压的输入信号。
2. 进行测量时，切勿切换功能开关。
3. 进行测量时，务必将手指保持在手指保护翼的后面。

1) 测量对象

- (直流电压)：电池、直流电路电压等。
- / (直流电压成分 / 交流电压成分)
- / (直流 + 交流叠加信号电压 / 交流电压成分)

2) 量程

- , , / :
5.0000V、50.000V、500.00V、1000.0V
- (处于 500000 计数显示模式下)
5.00000V、50.0000V、500.000V、1000.00V

3) 测量程序

- ① 将红色测试表笔线插入 V 测量插孔，黑色测试表笔线插入 COM 测量插孔。
- ② 将功能开关调至 位置。
- ③ 按下 SELECT 按钮，选择所需功能。
- ④ 将红色和黑色测试引脚施加到被测物体两端。
- ⑤ 读取显示数值。

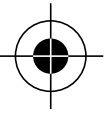
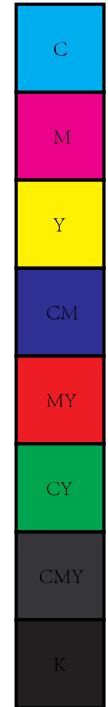
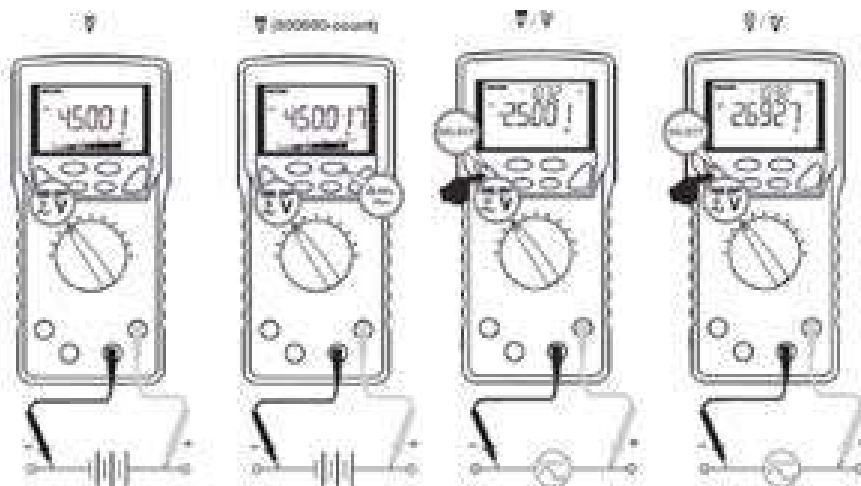

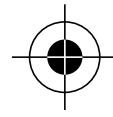
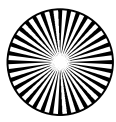

注意：

- 按下 500000 (ΔREL) 按钮，保持 1 秒以上时间之后，就会启动 500000 计数显示模式。此显示只有在直流电压功能量程时有效。测量速度下降至 1.25 次 / 秒。如果要退出 500000 计数显示模式，只需再次按住 500000 (ΔREL) 按钮，并保持 1 秒以上时间，或按下 SELECT 按钮改变测量功能。
- $\overline{V}/\overline{V}$ 或 $\overline{V}/\overline{V}$ 显示时，不会显示条形图。

5-5 [] (最大额定输入电压：10V dc/ac)

- 直流电压 (m \overline{V}) 测量
- 同时显示直流电压 (m \overline{V}) / 交流电压 (m \overline{V}) 测量
- 同时显示直流 + 交流电压 (m \overline{V}) / 交流电压 (m \overline{V}) 测量
- 逻辑电平频率 (kHz) 测量
- 占空比 (D%) 测量

警告

1. 切勿施加超出最大额定输入电压的输入信号。
2. 进行测量时，切勿切换功能开关。
3. 进行测量时，务必将手指保持在手指保护翼的后面。

1) 测量对象

- m \overline{V} (直流电压)：低于 500mV 的直流电路电压。
- m \overline{V} /m \overline{V} (直流电压成分 / 交流电压成分)
- m \overline{V} /m \overline{V} (直流 / 交流叠加信号电压 / 交流电压成分)
- kHz (逻辑电平频率)：3V, 5V 逻辑电路的频率
- D% (占空比)：逻辑电平信号占空比 (方波)

2) 量程

- m \overline{V} , m \overline{V} /m \overline{V} , m \overline{V} /m \overline{V} ：500.00mV (固定)
- m \overline{V} (处于 500000 计数显示模式下)：500.000mV (固定)
- kHz：自动量程，5.000Hz - 1.000MHz (方波)
- D%：0.1% - 199.9% (方波 5Hz - 500kHz)

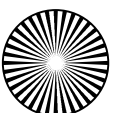
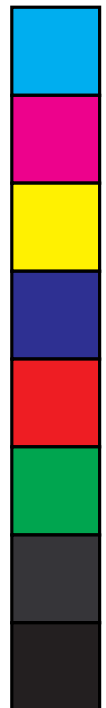
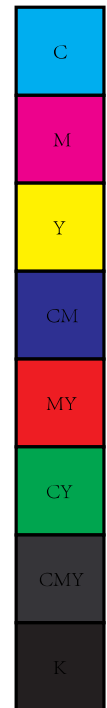

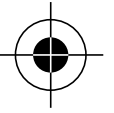
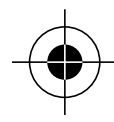
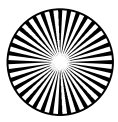

3) 测量程序

- ① 将红色测试表笔线插入 VHz 测量插孔，黑色试表笔线插入 COM 测量插孔。
- ② 将功能开关调至 $\frac{500000}{\text{count}}$ 位置。
- ③ 按下 SELECT 按钮，选择所需的功能。
- ④ 将红色和黑色测试引脚施加到被测物体两端。
- ⑤ 读取显示数值。

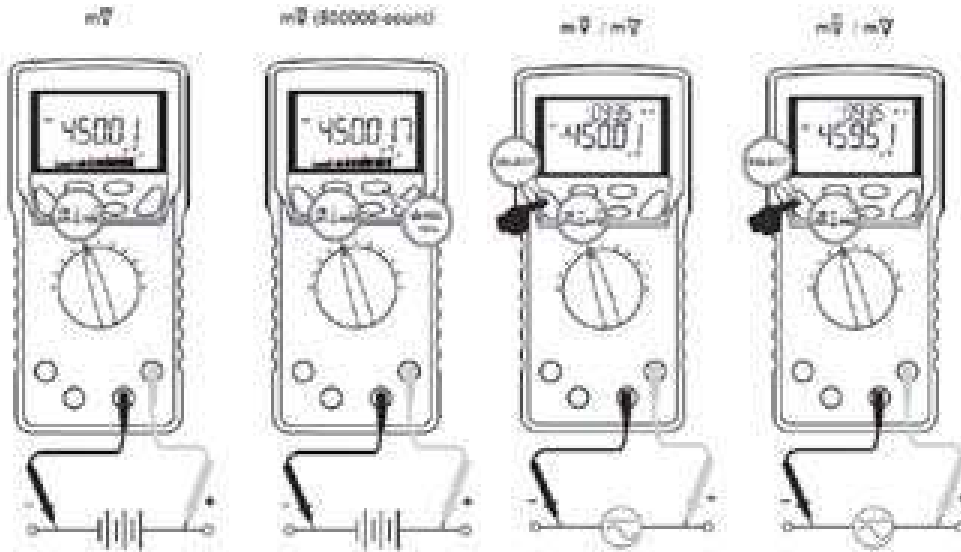

500000-count: 500000 计数

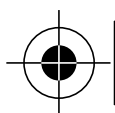
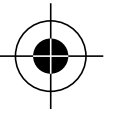
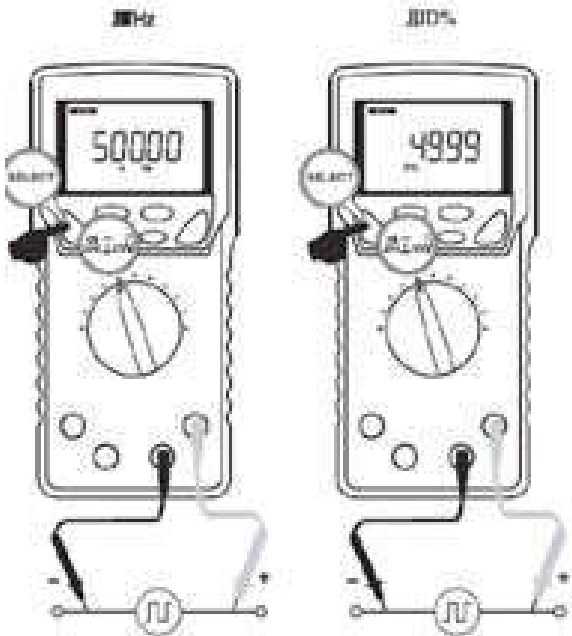

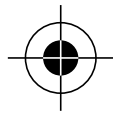
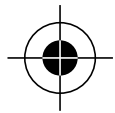
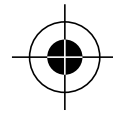
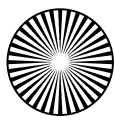
**注意:**

- $m\bar{V}/m\bar{V}$, $m\bar{V}/m\bar{V}$, $\bar{H}z$, $\bar{H}z$ 的显示格式不会显示条形图。

5-6 [$\bar{m}V$] (最大额定输入电压: 500V dc/ac)

- 同时显示交流电压 ($m\bar{V}$), 分贝 (dBm) / 频率 (Hz) 测量

⚠ 警告

1. 切勿施加超出最大额定输入电压的输入信号。
2. 进行测量时, 切勿切换功能开关。
3. 进行测量时, 务必将手指保持在手指保护翼的后面。

1) 测量对象

- $m\bar{V}$ (交流电压): 低于 600mV 的正弦波电压, 如低频放大器的输出电压。
- Hz (频率): 上述电路的频率。

2) 量程

- $m\bar{V}$: 500.00mV (固定)
- Hz: 自动量程, 10.00Hz – 200.0kHz

3) 测量程序

- ① 将红色测试表笔线插入 VHz 测量插孔, 黑色试表笔线插入 COM 测量插孔。
- ② 将功能开关调至 \bar{V} 位置。
- ③ 按下 SELECT 按钮, 选择所需的功能。
- ④ 将红色和黑色测试引脚施加到被测物体两端。
- ⑤ 读取显示数值。

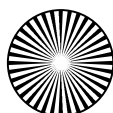
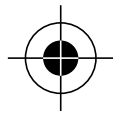
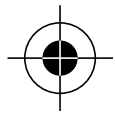
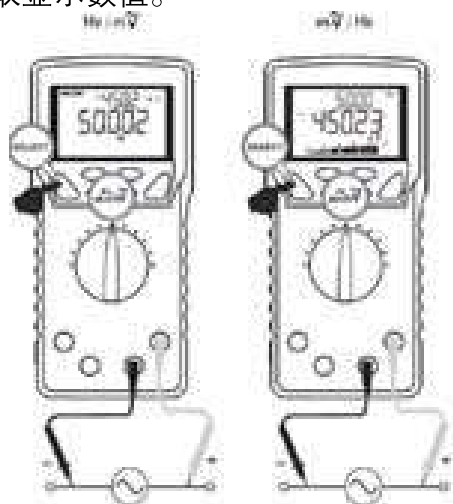

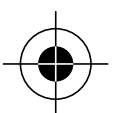
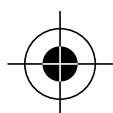
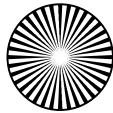

dBm 的显示:

当按下 SELECT 按钮，将功能从 ACV 测量调至 dBm 测量，并且打开万用表的电源之后，仪表会先显示上次关机前最后设定的参考阻抗，然后再显示 dBm 的读数。按下 dBm-Ω (RANGE) 按钮，选择不同的参考阻抗 (4, 8, 16, 32, 50, 75, 93, 110, 125, 135, 150, 200, 250, 300, 500, 600, 800, 900, 1000, up to 1200Ω) 。



注意:

| 量程 | 频率测量 (Hz) 的输入灵敏度 (正弦波) | 频率范围 |
|-----------|--------------------------|--------------------|
| 500.00Vac | 100mV | 10.00Hz ~ 200.0kHz |

- [mV/Hz] 的显示格式中会出现条形图。
- 正常情况下，如果测试表笔线未连接输入信号时，仪表读数会不稳定。
- 在此功能下，无法手动选择 Hz 读数的触发电平。

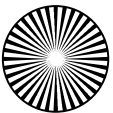
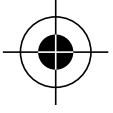
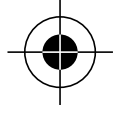

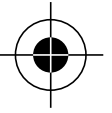
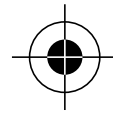
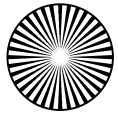

5-7 [] (勿施加任何电压或电流)

- 电阻 (Ω) 测量
- 电导测量 (nS)
- 导通性检测 ()

⚠ 警告

切勿在测量插孔上施加任何电压或电流。

⚠ 注意

进行高电阻测量时，由于受到外部电感的影响，读数可能会不稳定。

1) 测量对象

- Ω (电阻) : 电阻器、电路电阻等。
 - (导通性检测) : 接线、开关操作等
 - nS (电导) : 泄漏测量的大电阻 (如千兆电阻)
- 注：电导是电阻的倒数，即： $S = 1/\Omega$ 或 $nS = 1/G\Omega$

2) 量程

- Ω : 6 个量程：500.00 Ω 、5.0000k Ω 、50.000k Ω 、500.00k Ω 、5.0000M Ω 、50.000M Ω
- : 蜂鸣器阈值水平：20 Ω - 200 Ω
- nS: 99.99nS (单个量程)

* 测量插孔之间的开路电压：<1.3V dc (500.00 Ω 量程：<3V dc)

3) 测量程序

- ① 将红色测试表笔线插入 测量插孔，黑色试表笔线插入 COM 测量插孔。
- ② 将功能开关调至 位置。
- ③ 按下 SELECT 按钮，选择所需的功能。
- ④ 将红色和黑色测试引脚施加到被测物体两端。
- ⑤ 读取显示数值。

() : 如果出现持续的蜂鸣声，表示导通性良好。)

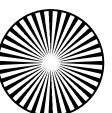
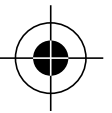

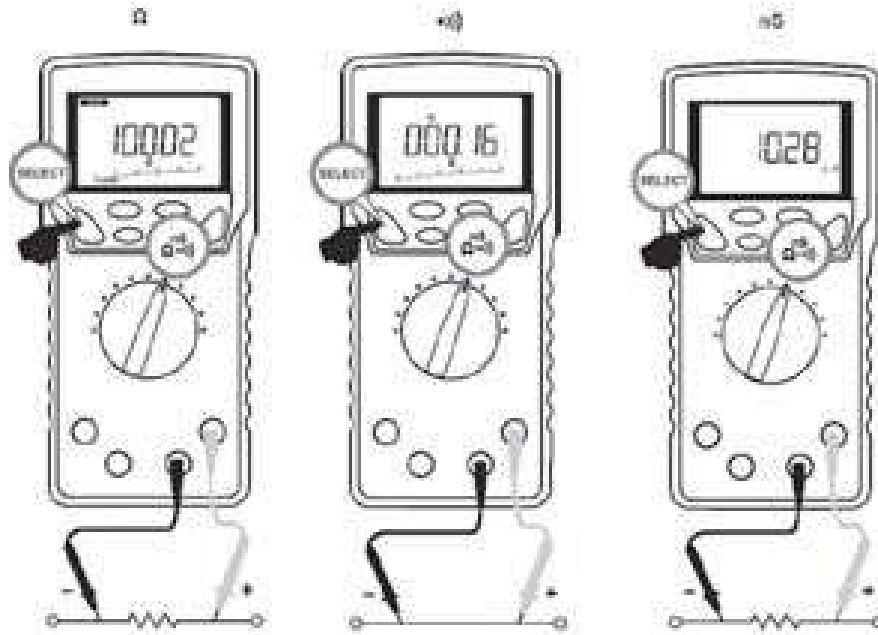
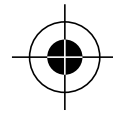
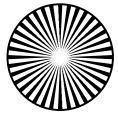

备注：

- 在 [nS] 功能状态下，不会显示条形图。
- 为了避免外部噪音的影响，应用 COM 电位将待测物体屏蔽。由于人体存在阻抗，测量时如果用手指触碰到了测试引脚，会导致测量误差出现。

5-8 [Temp] (最大额定输入电压：50mV dc)

- 温度测量 (°C) 或 (°F) (适用于 K 型热电偶)

警告

1. 请注意物体的温度或测量环境，避免造成烧伤。
2. 切勿在测量插孔处施加超过 50mV 的电压

1) 测量对象

°C, °F (温度)：液体、固体、气体等的温度。

2) 程序

摄氏温度：-50.0°C ~ 1000.0°C

华氏温度：-58.0 °F ~ to 1832.0 °F

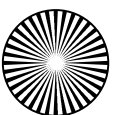
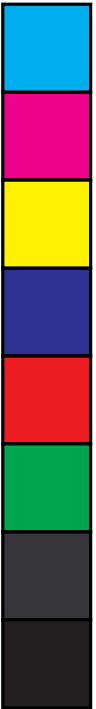
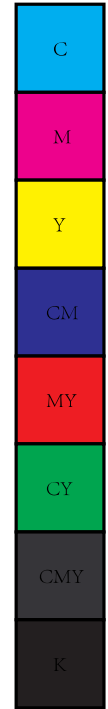

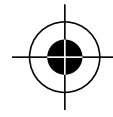
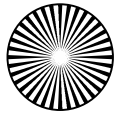

2) 测量程序

- ① 将所提供的 K 型热电偶与 Temp 的测量插孔连接。
- ② 将功能开关调至 Temp 位置。
- ③ 按下 SELECT 按钮，选择°C或°F。
- ④ 将热电偶施加到被测物体。
- ⑤ 读取显示数值。

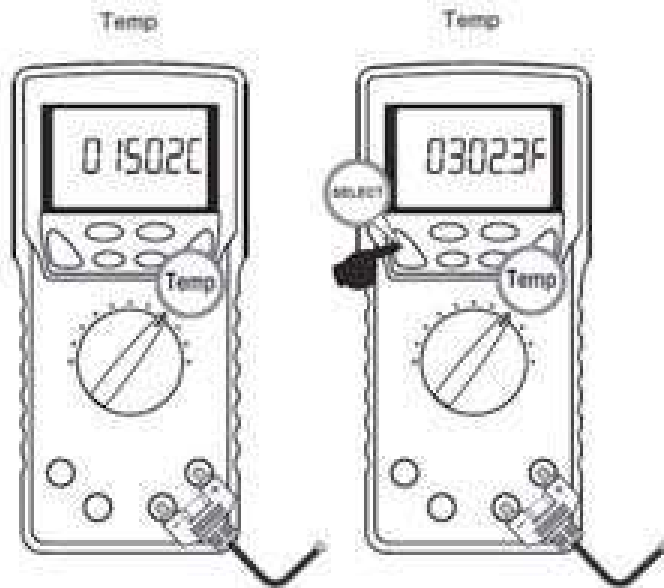

备注：

- 在进行温度测量时，不会显示条形图。
- 所提供的 K 型热电偶（K-250PC）带有极性，请正确将其与仪表连接。
- K-250PC 的测量范围为 -50°C to 250°C 。
- 如果购买了仪表的可选 K 型适配器（K-AD），您可以使用其它符合国际标准的微型插头热电偶。

5-9 [⚡] (勿施加任何电压或电流)

- 电容 (⚡) 测量
- 二极管 (⚡) 测试

⚠ 警告

1. 切勿在测量插孔处施加任何电压或电流。
2. 如果对带电电路进行测量，可能会损坏仪表。

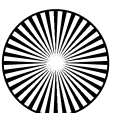

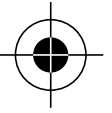
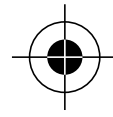
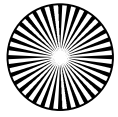

5-9-1 电容 (⎓) 测量

⚠ 注意

1. 进行测量前，应将电容器放电。
2. 仪表将对待测电容器施加电流。漏电流较大的电容器（如化学电容器）无法准确地进行测量。

1) 测量对象

⎓ (电容)：电容器的电容。

2) 量程

⎓：共 7 个量程：50.00nF, 500.0nF, 5.000μF, 50.00μF, 500.0μF, 5.000mF, 25.00mF

3) 测量程序

- ① 将红色测试表笔线插入 ⎓ 测量插孔，黑色试表笔线插入 COM 测量插孔。
- ② 将功能开关调至 ⎓ 位置，然后按下 SELECT 按钮，选择电容测量功能（将会显示单位 F）。
- ③ 将红色和黑色测试引脚施加到被测物体两端。
- ④ 读取显示数值。



备注：

- 进行电容测量时，不会显示条形图。

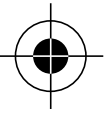

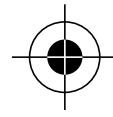
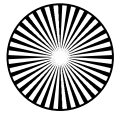

5-9-2 二极管 (→|←) 测试

1) 测量对象

→|← (二极管测试)：判断二极管 (合格 / 存在缺陷)。

2) 测量程序

- ① 将红色测试表笔线插入 →|← 测量插孔，黑色试表笔线插入 COM 测量插孔。
- ② 将功能开关调至 →|← 位置，然后按下 SELECT 按钮，选择二极管测试功能 (副显示屏将会显示单位 [diod] 字样)。
- ③ 将黑色测试引脚施加到二极管的阴极，红色测试引脚施加到二极管的阳极。
- ④ 显示屏会显示正向压降 (正向偏置)。

* 对于质量良好的硅二极管，其正向偏置压降为 0.400V 至 0.900V 之间。如果读数高于这个范围，说明该二极管存在缺陷。如果读数为零 (或接近于零)，说明该二极管存在缺陷 (短路)。如果显示为 OL 标志，说明该二极管存在缺陷 (开路)。

- ⑤ 将红色测试引脚施加到二极管的阴极，黑色测试引脚施加到二极管的阳极。

* 如果反向偏置压降的读数为 [OL]，说明该二极管合格。如果出现任何其它读数，都说明该二极管存在缺陷 (存在电阻或短路)。

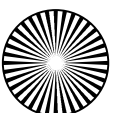
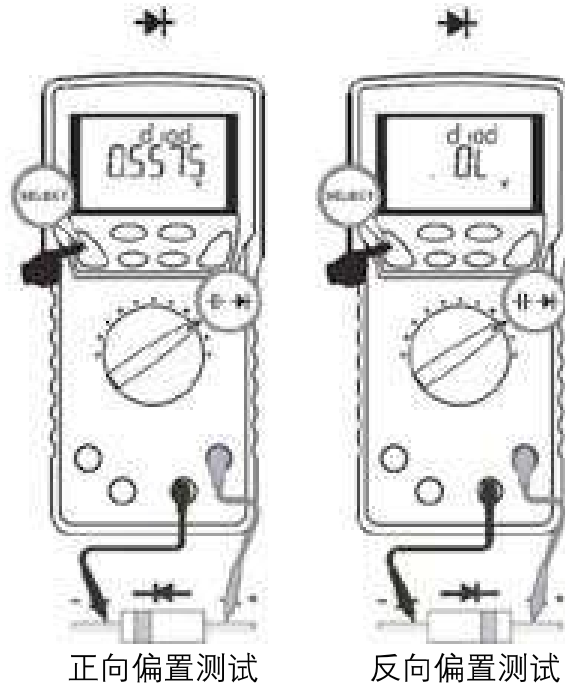

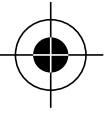
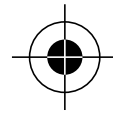
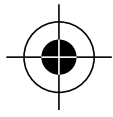
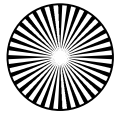

备注：

- 测量插孔之间的开路电压：<3.5V dc
- 测试电流：0.4mA（典型值）
- 进行二极管测试时，不会显示条形图。

5-10 [A], [A]

- 直流电流（mA, μ A, A）测量
- 同时显示交流电流（mA, μ A, A）/ 频率（Hz）测量
- 同时显示直流电流（mA, μ A, A）/ 交流电流（mA, μ A, A）测量
- 同时显示直流 + 交流电流（mA, μ A, A）/ 交流电流（mA, μ A, A）测量
- 4%-20mA 测量

△ 警告

1. 切勿在测量插孔处施加任何电压。
2. 务必将仪表与负载串联。
3. 切勿施加任何超出最大额定电流的输入。
4. 进行测量前，先将待测电路的电源关闭，将仪表的测试表笔线与电路串联的方式正确地连接。

正确的测量方法



错误的测量方法



Power source 电源 Load 负载

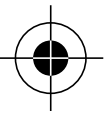

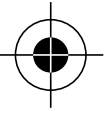
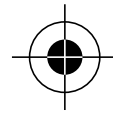
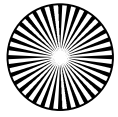

5-10-1 电流 (mA/μA) /4%-20mA 测量

(mA, mA, mA, μA, μA, μA, 最大额定输入电流 500mA dc/ac)

1) 测量对象

- mA/4%-20mA: 仪表回路电流
- mA, μA (直流电流): 直流电路电流
- mA, μA (交流电流): 交流电路电流
- mA / mA, μA / μA (直流电流成分 / 交流电流成分)
- mA / mA, μA / μA (直流 / 交流叠加信号电流 / 交流电流成分)
- Hz (频率): 测量电流频率

2) 量程

mA: 2 个量程, 50.000mA/500.00mA

μA: 2 个量程, 500.00μA/ 5000.0μA

3) 测量程序

- ① 将功能开关调至 mA_{DC} 或 μA_{DC} 位置, 然后按下 SELECT 按钮, 选择 [mA/4%-20mA], [mA/mA], [mA/Hz] (均为 mA 量程), 或选择 [μA], [μA/μA], [μA/Hz] (均为 μA 量程)。
- ② 将红色测试表笔线与 mAμA 测量插孔连接, 黑色测试表笔线与 COM 测量插孔连接。
- ③ 将红色和黑色测试引脚与被测电路串联。
 - mA, μA: 将黑色测试引脚与被测电路的低电势一侧连接, 红色测试引脚与物体的高电势一侧串联。
 - mA/μA, mA, μA: 将红色和黑色测试引脚与被测电路串联。
- ④ 读取显示数值。

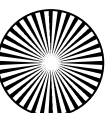
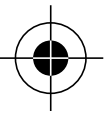

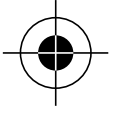
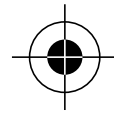
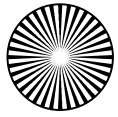

备注：

进行 4%-20mA 测量时，仪表会指示回路电流的百分比。根据设置，回路电流为 4mA 时，显示 0%；为 20mA 时，显示 100%。

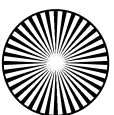
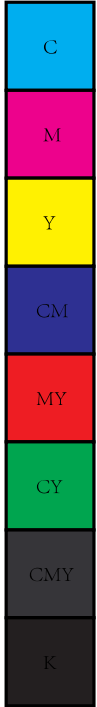
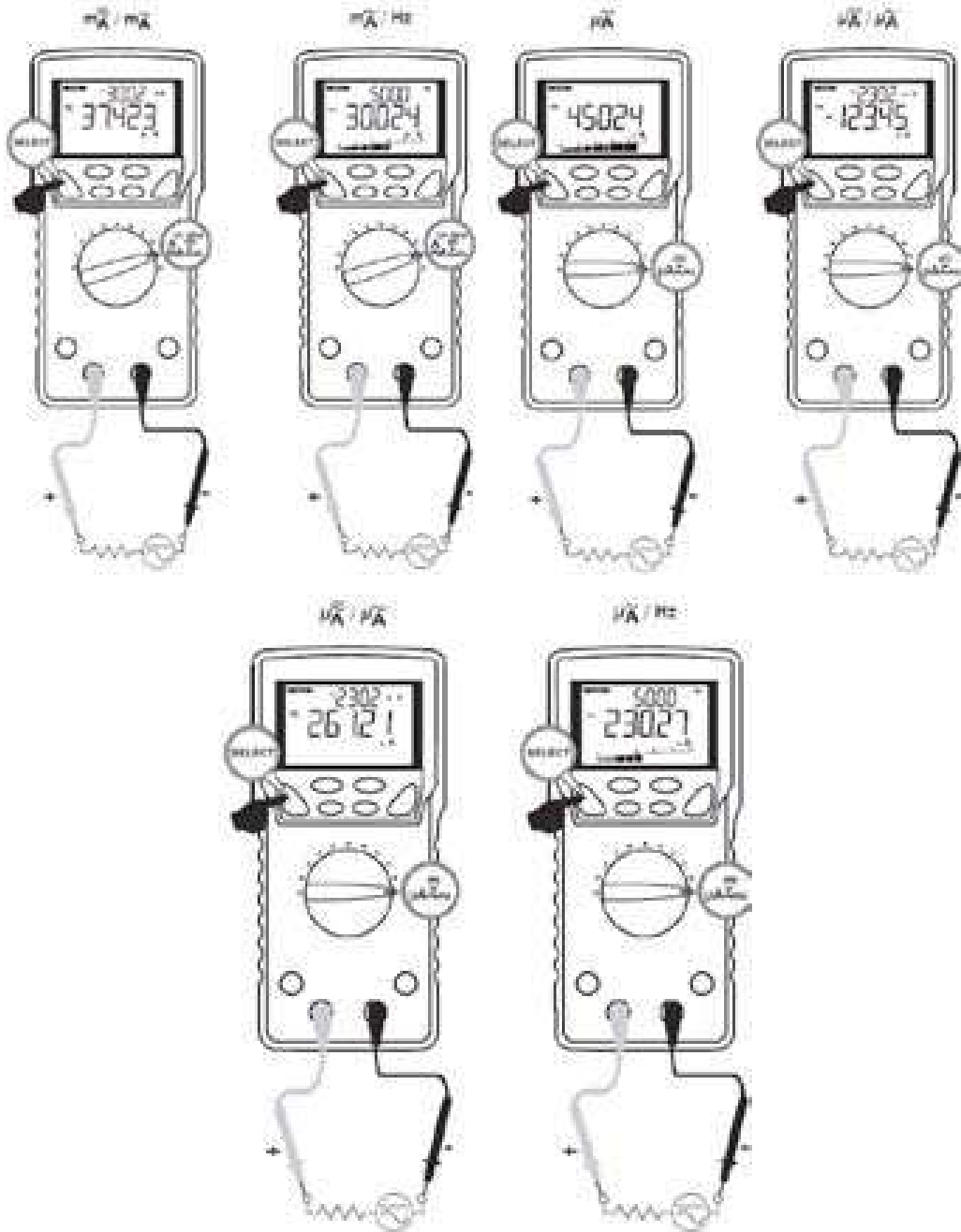

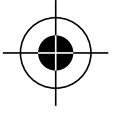
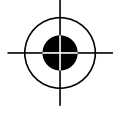
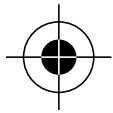
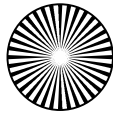

| 量程 | 频率测量 (Hz) 的输入灵敏度 (正弦波) | 频率范围 |
|----------|------------------------|--------------------|
| 500.00μA | 50μA | 10.00Hz ~ 100.0kHz |
| 5000.0μA | 500μA | |
| 50.000mA | 5mA | |
| 500.00mA | 50mA | |

5-10-2 电流 (A) 测量

(\bar{A} , \bar{A} , \bar{A} , 最大输入电流 10A dc/ac)

1) 测量对象

- \bar{A} (直流电流) : 直流电路电流
- \bar{A} (交流电流) : 交流电路电流
- \bar{A}/\bar{A} (直流电流成分 / 交流电流成分)
- \bar{A}/\bar{A} (直流 / 交流叠加信号电流 / 交流电流成分)
- Hz (频率) : 测量电流频率

2) 量程

共 2 个量程, 5.0000A/10.000A

3) 测量程序

- ① 将功能开关调至 \bar{A} 位置, 然后按下 SELECT 按钮, 选择所需的显示: [\bar{A}], [\bar{A}/\bar{A}], [\bar{A}/\bar{A}], 或 [\bar{A}/Hz].
- ② 将红色测试表笔线与 A 测量插孔连接, 黑色测试表笔线与 COM 测量插孔连接。
- ③ 将红色和黑色测试引脚与被测电路串联。
 - \bar{A} : 将黑色测试引脚与被测电路的低电势一侧连接, 红色测试引脚与物体的高电势一侧串联。
 - \bar{A}, \bar{A} : 将红色和黑色测试引脚与被测电路串联。
- ④ 读取显示数值。

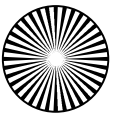
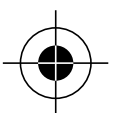
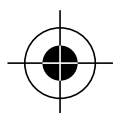
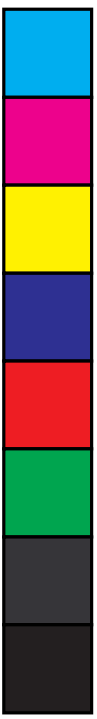

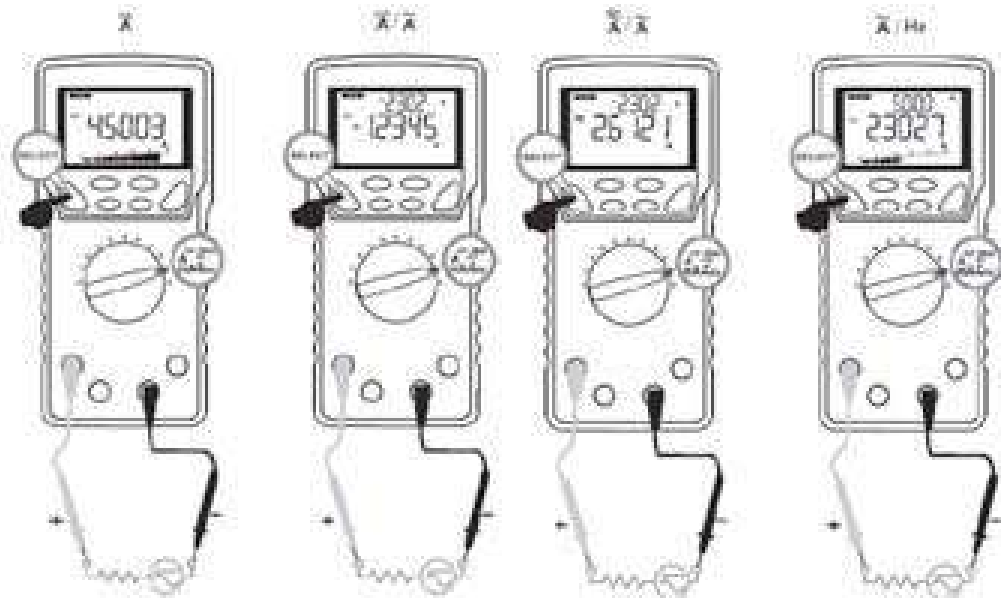
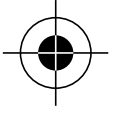
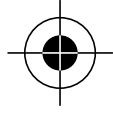
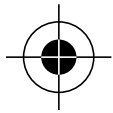
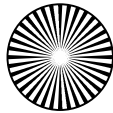

备注:

- 电流在 6A 以上时：测量了 1 分钟后，将仪表冷却 3 分钟后再进行下次测量。
- 电流在 6A 以下时：可以连续进行测量。

| 量程 | 频率测量 (Hz) 的输入灵敏度 (正弦波) | 频率范围 |
|---------|------------------------|--------------------|
| 5.0000A | 1A | 10.00Hz ~ 3.000kHz |
| 10.000A | 8A | |

5-11 使用可选的配件进行测量

⚠ 警告

1. 切勿施加任何超出可选的配件最大额定输入值的输入。
2. 进行测量时，切勿切换功能开关。

⚠ 注意

如果要使用电流探头测量家用电器的消耗电流，应使用分线器，如下图所示。

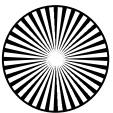
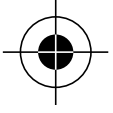
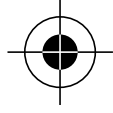
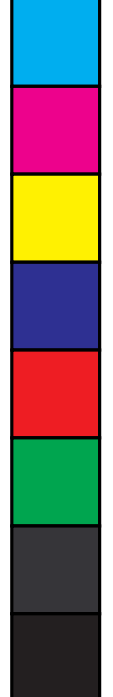
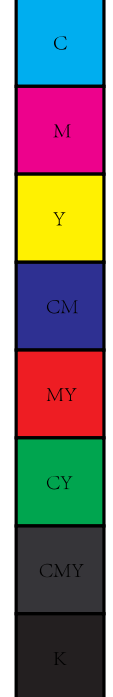

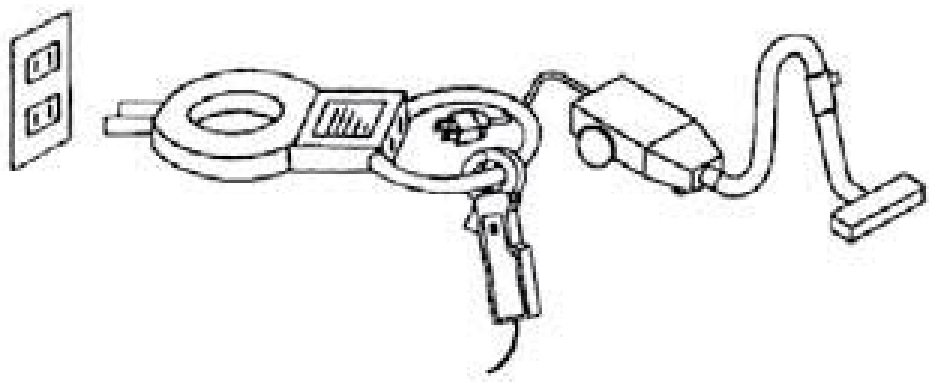
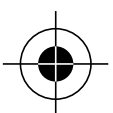
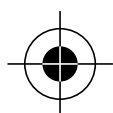
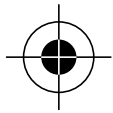
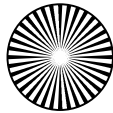

5-11-1 钳式电流探头：CL-20D
(最大测量电流 AC 200A)

1) 测量对象

频率为 50/60Hz 的正弦波电流，如家用电器的消耗电流，电源设备的电流等。

2) 量程

共 2 个量程，20A/200A

3) 测量程序

- ① 将电流探头的红色插头与 V 测量插孔连接，黑色插头与 COM 测量插孔连接。
- ② 将功能开关调至  位置，然后按下 SELECT 按钮，选择 [V/Hz]
- ③ 按下 RANGE 按钮，设置为 5.0000V 量程。
- ④ 将电流探头上的量程选择旋钮调至 20A 量程或 200A 量程。
- ⑤ 打开钳式电流探头的钳芯，夹住被测导体。
- ⑥ 对于 20A 量程，将读数乘以 10；对于 200A 量程，将读数乘以 100。

备注：

- 无法测量超过 20A 或 200A 的电流。
(即使显示屏可以正常工作，也不要测量这类大电流。)
- 尽可能将被测导体置于钳芯的中间位置。

5-11-2 钳式电流探头：CL-22AD
(最大测量电流 DC/AC 200A)

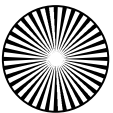
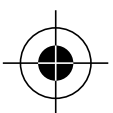
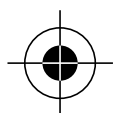

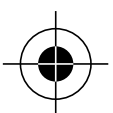
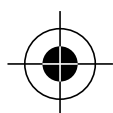
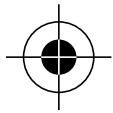
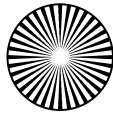

1) 测量对象

ACA: 频率为 50/60Hz 的正弦波电流, 如家用电器的消耗电流, 电源设备的电流等。

DCA: 汽车电路的电流, 直流设备的消耗电流等。

2) 量程

共 2 个量程, 20A/200A

3) 测量程序

① 将电流探头的红色插头与 V 测量插孔连接, 黑色插头与 COM 测量插孔连接。

② 如果要进行直流电流测量 (DCA), 将功能开关调至  位置, 然后按下 SELECT 按钮, 选择 [mV], 就可以设置为 500.00mV 量程。

如果要进行交流电流测量 (ACA), 将功能开关调至  位置, 然后按下 SELECT 按钮, 选择 [mV/Hz], 就可以设置为 500.00mV 量程。

③ 将电流探头上的量程选择旋钮调至 20A 量程或 200A 量程。

* 进行直流电流测量之前, 旋转调零旋钮, 使读数为零。

④ 打开钳式电流探头的钳芯, 夹住被测导体。

⑤ 对于 20A 量程, 将读数乘以 0.1; 对于 200A 量程, 直接读取显示数值。

备注:

- 无法测量超过 20A 或 200A 的电流。
(即使显示屏可以正常工作, 也不要测量这类大电流。)
- 尽可能将被测导体置于钳芯的中间。

5-11-3 直流钳式探头: CL-33D
(最大测量电流 DC/AC 300A)

1) 测量对象

汽车电路的电流, 直流设备的消耗电流等。

2) 量程

共 2 个量程, 30A/300A

3) 测量程序

① 将电流探头的红色插头与 V 测量插孔连接, 黑色插头与 COM 测量插孔连接。

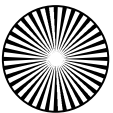
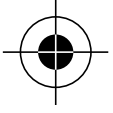
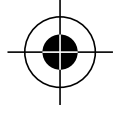
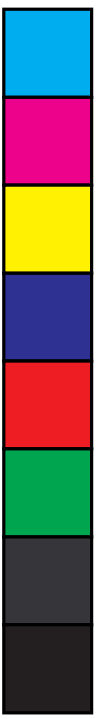

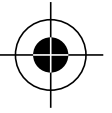
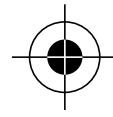
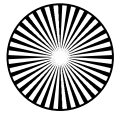

- ② 将功能开关调至  位置，然后按下 SELECT 按钮，选择 [mV]，就可以设置为 500.00mV 量程。
- ③ 将电流探头上的量程选择旋钮调至 30A 量程或 300A 量程。
* 进行直流电流测量之前，旋转调零旋钮，使读数为零。
- ④ 打开钳式探头的钳芯，夹住被测导体。
- ⑤ 对于 30A 量程，将读数乘以 0.1；对于 300A 量程，直接读取显示数值。

备注：

- 无法测量超过 30A 或 300A 的电流。
(即使显示屏可以正常工作，也不要测量这类大电流。)
- 尽可能将被测导体置于钳芯的中间。

5-11-4 温度探头：T-300PC**1) 测量对象**

液体、固体、气体等的温度。

注意：



如果要进行温度测量，应将温度探头与 PC7000 连接，然后再与已经安装并运行了三和软件 PC Link 的个人计算机连接。

2) 量程

-50 ~ 300°C

数字万用表量程：5kΩ

3) 测量程序

- ① 将温度探头的红色插头与  测量插孔连接，黑色插头与 COM 测量插孔连接。
- ② 将功能开关调至  位置，然后按下 SELECT 按钮，选择 [Ω]。
- ③ 按下量程锁定按钮，设置为 5kΩ 量程。
- ④ 将热电偶施加到被测物体。
- ⑤ 在 PC Link7 的信息窗口上读取测量数值。
- ⑥ 将热电偶从被测物体上移开。

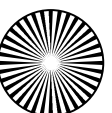
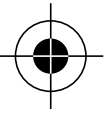
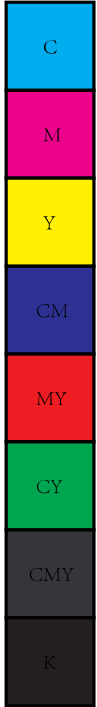

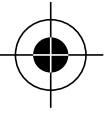
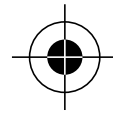
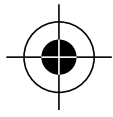
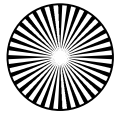

[6] 维修

⚠ 警告

1. 下列说明在安全操作中非常重要。请详细阅读本手册，以确保正确地
对您的仪表进行保养。
2. 本仪表至少每年必须进行一次校准和检查，以确保其安全性，保持其精
确度。

6-1 简单检查

1) 外观

- 检查仪表外观是否由于跌落或其它原因而损坏。

2) 测试表笔线：

- 检查测量插孔与测试表笔线插头之间的连接是否已经松动？
- 检查测试表笔线是否已经损坏？
- 检查测试表笔线的内芯是否已经部分暴露在外？

如果存在上述的任一问题，请立即停止使用该仪表，请要求修理。

检查测试表笔线是否断线的方法，请参考第 5-1 节。

6-2 校准和检验

当电源打开时，如果显示自我诊断消息“rE-O”，仪表正在重新修复内部参数。不要关闭仪表电源，它很快会回到正常测量状态。然而，当电源打开时，如果仍然显示自我诊断消息“rE-O”，仪表的有些量程可能会大幅度超出技术规格。为了避免进行误导性的测量，请停止使用该仪表，寄送仪表重新校准。请参考售后服务一节，获取保修或维修服务。

如果要求进行校准和检验，请联系我公司网站上列出的在贵国的授权代理商 / 经销服务提供商，参见第 7-3 节。

6-3 电池和保险丝的更换

⚠ 警告

1. 为了防止触电，在测量插孔存在输入信号时，请勿打开后盖。同时，在
开始更换之前，务必确认仪表的电源已经关闭。
2. 请务必确保使用指定类型的保险丝进行更换。切勿使用未指定类型的保
险丝，或将保险丝座短路。

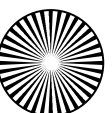
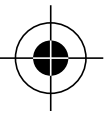

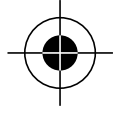
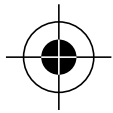
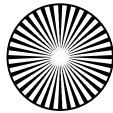

仪表出厂时的电池

在出厂发货之前，仪表内已经安装有监测电池。该电池的电池寿命可能没有预期的那么长。

* 监测电池用于检查该产品的功能和性能。

更换程序

- ① 使用适当的用螺丝刀，去掉胶皮套，拧开固定在电池盖上的十字头螺钉。
- ② 取出电池盖，更换新的电池或保险丝。
- ③ 将螺钉重新拧紧，套上胶皮套。

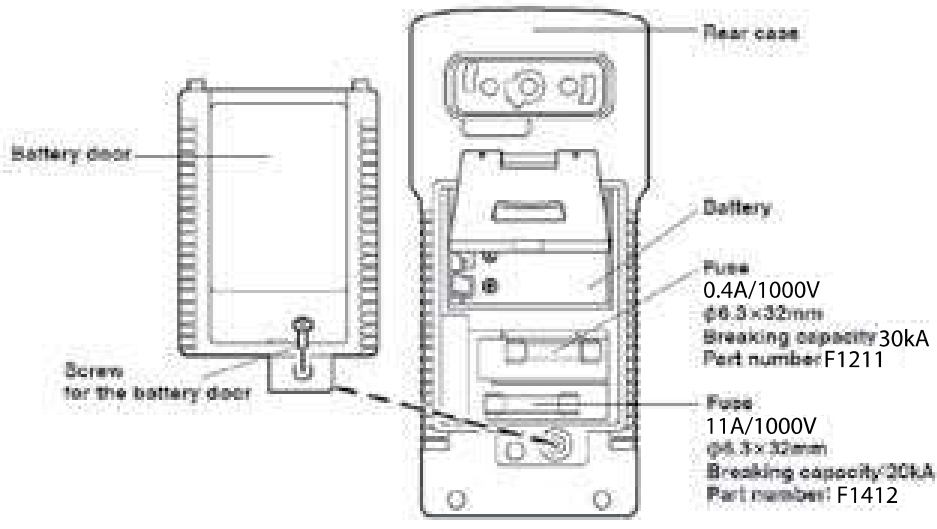

Battery door 电池盖 Screw for the battery door 电池盖螺钉

Rear case 后盖 Battery 电池

Fuses 保险丝

0.4A/1000V
 φ6.3×32mm
 Breaking capacity: 30kA 熔断容量: 30kA
 Part number: F1211 部件编号: F1211

Fuse 保险丝

11A/1000V
 φ6.3×32mm
 Breaking capacity: 20kA 熔断容量: 20kA
 Part number: F1412 部件编号: F1412

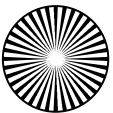
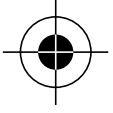
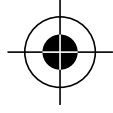
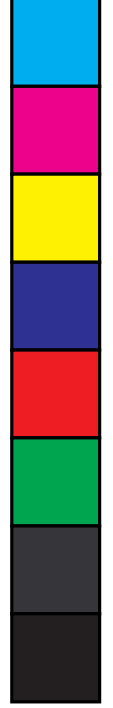
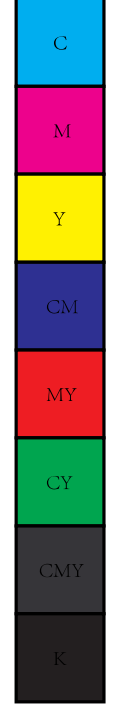

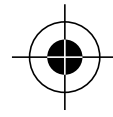
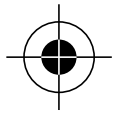
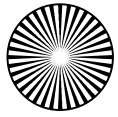

6-4 保管

△ 注意

1. 仪表盘和外壳均不耐挥发性溶剂，绝不能用稀释剂或酒精清洗。应用柔软的干布清洁仪表。
2. 仪表盘和外壳均不耐热。不要将仪表置于发热设备（如烙铁等）附近。
3. 不能将仪表存放在可能会受到振动或容易跌落的场所。
4. 避免将仪表暴露在阳光直射中，避免将仪表存放在炎热、阴冷、潮湿，或会结露的场所。
5. 如果仪表长期不使用，请将电池取出。

按照上述的注意事项，将仪表存放在适当的场所。

[7] 售后服务

7-1 保证书和条款

三和为其终端用户和产品经销商提供全面的保修服务。按照三和普通的保修政策，每个仪表在购买后一年内，正常使用下都保证不会出现工艺缺陷或材料缺陷。

此保修政策只在产品购买所在的国家内有效，并只适用于从三和授权的代理商或经销商处购买的产品。

三和有权检查所有保修索赔请求，以确定在何种程度上保修政策适用。本保修条款不适用于一次性电池，或任何出现以下问题的产品或部件：

1. 由于处理不当或不按照操作手册使用而引发的故障。
2. 由于三和服务人员以外的人员进行不恰当修理或修改引发的故障
3. 故障产生不是因为产品本身，而是因为火灾、水灾及其它自然灾害。
4. 由于电池电量耗尽导致无法操作。
5. 产品购买后由于运输、搬迁或跌落造成的故障或损坏。

7-2 修理

客户请求修理服务时，需提供以下信息：

1. 客户的姓名，地址和联系信息
2. 问题描述
3. 产品配置描述
4. 产品型号

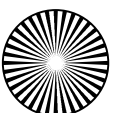

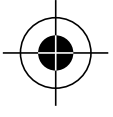
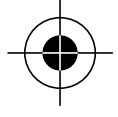
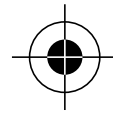
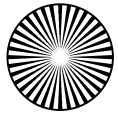

5. 产品序列号
6. 购买日期证明
7. 产品购买地

请联系三和网站上列出的在贵国的授权代理商、分销商、或服务供应商，并提交以上信息。如果没有提交以上信息，寄送至代理商、分销商、或服务供应商的产品将会退回给客户。

注：

- 1) 在请求修理之前，请检查下列项目：

内置的电池的总电压，安装的极性是否正确，以及测试表笔线是否已断线。

- 2) 保修期之内的修理：

故障仪表将依照 7-1 保证书和条款中规定的条件进行修理。

- 3) 保修期之外的修理：

在某些情况下，修理和运输成本可能会高于产品的价格。请提前联系三和授权的代理商或服务供应商。

服务功能部件的最低保留期限是停止生产后 6 年。该保留期限为修理保证期。但请注意，如果这类功能部件由于停止生产等原因导致不可获得，保留期限可以相应地缩短。

- 4) 将产品寄送修理时的注意事项：

为了确保产品在运输过程中的安全，将产品放置于在体积为产品 5 倍以上大的盒子中，并填充充分的缓冲材料，然后在盒子表面清楚标明“内含待修理产品”。寄送和返回产品的费用由客户自己承担。

7-3 三和网址

<http://www.sanwa-meter.com.cn>

电子邮箱：exp_sales@sanwa-meter.co.jp

[8] 规格

8-1 普通规格

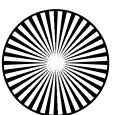
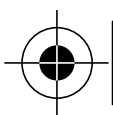
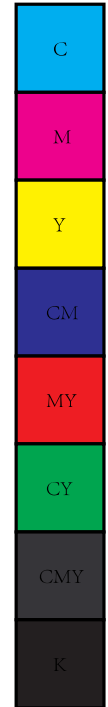

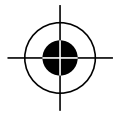
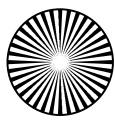

| | | |
|-------------|--|---|
| 操作方法 | Δ - Σ 方法 | |
| 液晶显示屏 | 主显示 | 50,000 计数: DCV, ACV, DCA, ACA, 电阻 500,000 计数: DCV 99,999 计数: Hz 9,999 计数: nS, dBm, 占空比 5000 计数: 电容 条形图: 最长达 41 段 |
| | 副显示 | 5,000 计数: ACV, ACA 9,999 计数: Hz, %4 ~ 20mA |
| 超出量程指示 | 当输入超出量程时, 数值部分会显示 OL 标志。 | |
| 采样率 | 数值部分 | 5 次 / 秒 (50,000 计数模式) |
| | 条形图部分 | 60 次 / 秒 (500,000 计数模式) |
| 量程选择 | 自动 / 手动 (部分功能只有自动或手动) | |
| 电池低电量指示 | 当内置电池电压降至约低于 7V 时, 电池标记会点亮。 | |
| 环境条件 | 高度 2000 米以下, 污染程度: 二级 | |
| 操作温度 / 湿度 | 5°C to 40°C : 无凝结现象 5°C to 31°C : 最大相对湿度 80% 31°C to 40°C : 相对湿度由 80% 直线下降至 50% | |
| 存储温度 / 湿度范围 | -10°C ~40°C: 最大相对湿度 80%, 无凝结现象 (电池已取出)。 40°C ~50°C: 最大相对湿度 70%, 无凝结现象。 (当仪表长时间不使用时, 在存储之前将电池取出)。 | |
| 温度系数 | 0.15 x (精确度 @23±5°C) / °C @ (0°C ~18°C 或 28°C ~ 40°C) | |
| 电源 | 一节 9V 6LR61 锰电池 (IEC6LF22, NEDA1604A) | |
| 电池寿命 | DCV 状态下连续工作约 150 小时 (取消自动省电模式时) | |
| 交流传感方式 | 平均值传感有效值校准方式 | |
| 自动省电 | 最后一次操作后约 30 分钟 | |

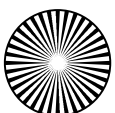
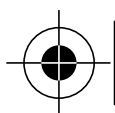
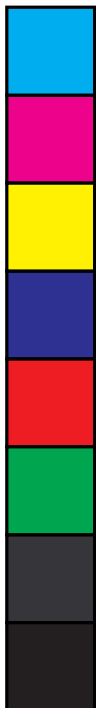

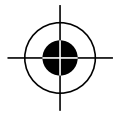
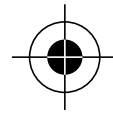
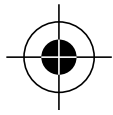
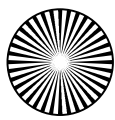

| | | |
|---|---|--|
| 安全标准 | IEC61010-1:2001 IEC61010-031:2008 | |
| |  | DC/AC1000V 符合 CAT II 标准 DC/AC600V 符合 CAT III 标准 |
| |  | |
|  | | |
| EMC | 符合 EN61326-1:2006 标准的要求 在场强为 3V/m 的情况下： 电容测量功能未指定。 其它功能量程如下： 总精确度 = ± (规定 % rdg + 100dgt) 在场强超过 3V/m 的情况下，仪表的性能未指定。 | |
| 尺寸 | 不带胶皮套时 | 约 L175mm×W80mm×H40mm |
| | 附带胶皮套时 | 约 L184mm×W86mm×H52mm |
| 重量 | 不带胶皮套时 | 约 360 克 |
| | 附带胶皮套时 | 约 430 克 |
| 功率消耗 | 约 58mW / 约 72 mW (使用低通滤波器时) 约 0.63 mW (自动省电模式下) | |
| 电池寿命 | 约 100 小时 (DCV 测量时) | |
| 标准附件 | 测试表笔线 (TL-23a) 带有遮光磁帽的胶皮套 (H-700) K 型热电偶 (K-250PC) 操作手册 | |



过电压类型

CAT I 类设备：与墙壁插座连接的变压器的辅助电路。

CAT II 类设备：与墙壁插座连接的耗电设备的主电路。

CAT III 类设备：直接与配电板连接的设备的主电路，配电板与墙壁插座直接的电路。

CAT IV 类设备：进线与配电板之间的电路。

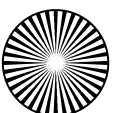
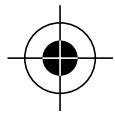

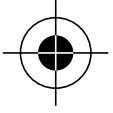
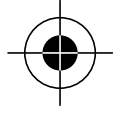
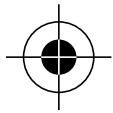
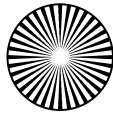

8-2 测量范围和精确度

精确度: $\pm (\% \text{ rdg} + \text{dgt})$

rdg: 读数, dgt: 最后一位的数字

温度: $23^{\circ}\text{C} \pm 5^{\circ}\text{C}$, 湿度: 80% RH 以下

除非另有规定, 真有效值电压和电流的精确度规定为每个量程的 10% ~ 100%。

波峰因素: $<2:1$ (满刻度时), $<4:1$ (半刻度时)

直流电压 DCV

直流电压单独显示

| 量程 | 精确度 * |
|----------------------|--|
| 500.00 mV 5.0000V | $\pm (0.03\% \text{ rdg} + 2\text{dgt})$ |
| 50.000 V | $\pm (0.04\% \text{ rdg} + 2\text{dgt})$ |
| 500.00V | $\pm (0.05\% \text{ rdg} + 2\text{dgt})$ |
| 1000.0V | $\pm (0.15\% \text{ rdg} + 2\text{dgt})$ |

共模抑制比 (CMRR): 120dB 以上 (DC, 50/60Hz, 不平衡电阻 = 1k Ω)

输入阻抗: 10M Ω , 额定值 60pF

(500.00mV 量程时, 额定值为 80pF)

* 此为 50000 计数显示模式下的精确度。

500000 计数显示模式下的精确度如下:

$\pm (\text{规定 } \% \text{ rdg} + 20\text{dgt})$

直流 / 交流电压 DC/AC 双重显示

| 量程 | 精确度 * |
|--|---|
| 500.00mV 5.0000V 50.000V 500.00V 1000.0V | 主显示: $\pm (0.7\% \text{ rdg} + 60\text{dgt})$ |

输入阻抗: 10M Ω , 额定值 60pF

(500.00mV 量程时, 额定值为 80pF)

残余读数: 当测试表笔线短路时, 残余读数不到 50dgt。

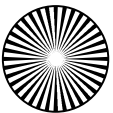
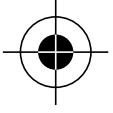
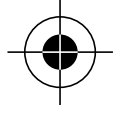
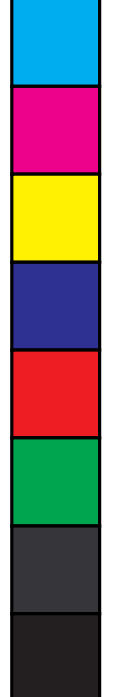
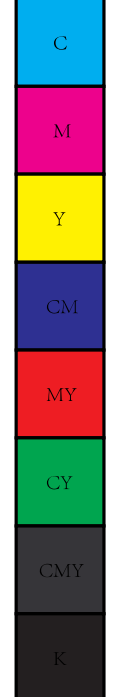

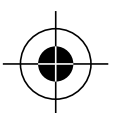
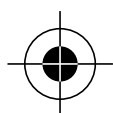
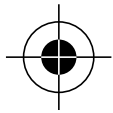
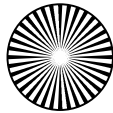

交流电压 ACV 与直流 + 交流电压 DC+ACV

交流电压 ACV/ 频率 Hz 双重显示

| 量程 | 精确度 * |
|--|--|
| 45Hz ~ 65Hz | |
| 500.00mV 5.0000V 50.000V 500.00V 1000.0V | $\pm (0.5\% \text{ rdg} + 40\text{dgt})$ |
| 65Hz ~ 500Hz | |
| 500.00mV | $\pm (0.8\% \text{ rdg} + 40\text{dgt})$ |
| 5.0000V 50.000V 500.00V | $\pm (1.0\% \text{ rdg} + 50\text{dgt})$ |
| 1000.0V | $\pm (1.5\% \text{ rdg} + 50\text{dgt})$ |
| 500Hz ~ 1kHz | |
| 500.00mV | $\pm (0.8\% \text{ rdg} + 40\text{dgt})$ |
| 5.0000V 50.000V 500.00V 1000.0V | $\pm (1.5\% \text{ rdg} + 60\text{dgt})$ |
| 1kHz ~ 20kHz | |
| 500.00mV | 1dB** |
| 5.0000V 50.000V | 2dB** |
| 500.00V | 3dB** |
| 1000.0V | 未指定 |

输入阻抗：10MΩ，额定值 60pF

(500.00mV 量程时，额定值为 80pF)

残余读数：当测试表笔线短路时，残余读数不到 50dgt。

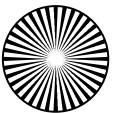
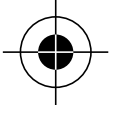
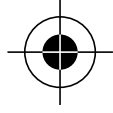
* 在量程的 5% ~10% 内时： $\pm (\text{规定 } \% \text{ rdg} + 80\text{dgt})$ ** 在量程的 5% ~10% 内时： $\pm (\text{规定 } \% \text{ rdg} + 180\text{dgt})$ 在量程的 10% ~15% 内时： $\pm (\text{规定 } \% \text{ rdg} + 100\text{dgt})$ 

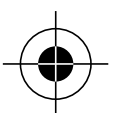
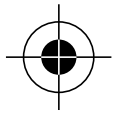
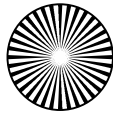

直流电压 / 交流电压, 直流 + 交流电压 / 交流电压双重显示

| 量程 | 精确度 * |
|--|---|
| DC, 45Hz ~ 65Hz | |
| 500.00mV 5.0000V 50.000V 500.00V 1000.0V | 主显示: $\pm(0.7\% \text{ rdg} + 60\text{dgt})$ 副显示: $\pm(0.7\% \text{ rdg} + 6\text{dgt})$ |
| 65Hz ~ 500Hz | |
| 500.00mV | 主显示: $\pm(1.0\% \text{ rdg} + 40\text{dgt})$ 副显示: $\pm(1.0\% \text{ rdg} + 4\text{dgt})$ |
| 5.0000V 50.000V 500.00V | 主显示: $\pm(1.2\% \text{ rdg} + 60\text{dgt})$ 副显示: $\pm(1.2\% \text{ rdg} + 6\text{dgt})$ |
| 1000.0V | 主显示: $\pm(1.7\% \text{ rdg} + 60\text{dgt})$ 副显示: $\pm(1.7\% \text{ rdg} + 6\text{dgt})$ |
| 500Hz ~ 1kHz | |
| 500.00mV | 主显示: $\pm(1.0\% \text{ rdg} + 40\text{dgt})$ 副显示: $\pm(1.0\% \text{ rdg} + 4\text{dgt})$ |
| 5.0000V 50.000V 500.00V 1000.0V | 主显示: $\pm(1.7\% \text{ rdg} + 60\text{dgt})$ 副显示: $\pm(1.7\% \text{ rdg} + 6\text{dgt})$ |
| 1kHz ~ 20kHz | |
| 500.00mV | 1dB** |
| 5.0000V 50.000V | 2dB** |
| 500.00V | 3dB** |
| 1000.0V | 未指定 |

输入阻抗: 10M Ω , 额定值 60pF

(500.00mV 量程时, 额定值为 80pF)

残余读数: 当测试表笔线短路时, 残余读数不到 50dgt。

* 在量程的 5% ~ 10% 内时: $\pm(\text{规定} \% \text{ rdg} + 80\text{dgt})$

** 在量程的 5% ~ 10% 内时: $\pm(\text{规定} \% \text{ rdg} + 180\text{dgt})$

在量程的 10% ~ 15% 内时: $\pm(\text{规定} \% \text{ rdg} + 100\text{dgt})$

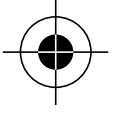
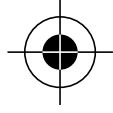

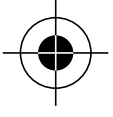
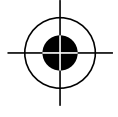
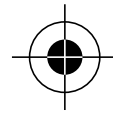
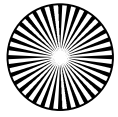

交流电压 (带有用于变频驱动的低通滤波器)

| 量程 | 精确度 |
|--|---|
| 10Hz ~ 40Hz | |
| 5.0000V 50.000V 500.00V 1000.0V | $\pm (3.5\% \text{ rdg} + 80\text{dgt})$ |
| 40Hz ~ 200kHz | |
| 5.0000V 50.000V 500.00V 1000.0V | $\pm (2.0\% \text{ rdg} + 60\text{dgt})$ |
| 200Hz ~ 440Hz | |
| 5.0000V 50.000V 500.00V 1000.0V | $\pm (7.0\% \text{ rdg} + 80\text{dgt})^{**}$ |

* 当基本频率超过 440Hz 时, 精确度未指定。

** 从 $\pm (2.5\% \text{ of rdg} + 60\text{dgt}) @ 200\text{Hz}$

到 $\pm (7.0\% \text{ of rdg} + 80\text{dgt}) @ 440\text{Hz}$.

精确度线性减小。

分贝 dBm

其量程和精确度取决于所选择的量程 ACmV, ACV, 以及参考阻抗。

通常, 参考阻抗为 600Ω 时, 具体量程如下:

ACmV: -29.83dBm 3.80dBm

ACV: 1.09dBm 54.25dBm

精确度: $\pm 0.25\text{dB} + 2\text{dgt}$ 40HZ 20kHz

输入阻抗: $10\text{M}\Omega$, 额定值 60pF

可选择参考阻抗有:

4, 8, 16, 32, 50, 75, 93, 110, 125, 135, 150, 200, 250, 300,
500, 600, 800, 900, 1000, 1200Ω

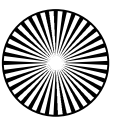
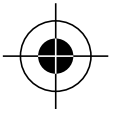
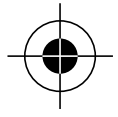
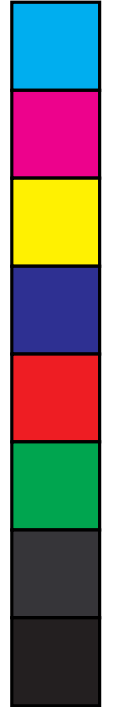
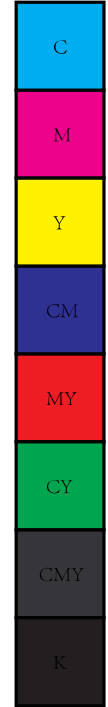

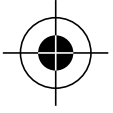
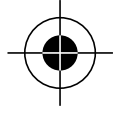
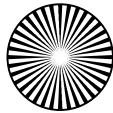

直流电流 DCA

| 量程 | 精确度 | 精确度 |
|----------|-------------------------|---------|
| 500.00μA | ± (0.15% rdg + 20dgt) | 约 100Ω |
| 5000.0μA | ± (0.1% rdg + 20dgt) | |
| 50.000mA | ± (0.15% rdg + 20dgt) | 约 1Ω |
| 500.00mA | ± (0.15% rdg + 30dgt) | |
| 5.0000A | ± (0.8% rdg + 20dgt) | 约 0.01Ω |
| 10.000A* | ± (0.5% rdg + 20dgt) | |

* 测量电流超过 6A 时，测量 1 分钟后，冷却 3 分钟。

测量电流在 6A 以下时，可以连续测量。

** 输入电阻不包括保险丝电阻。

直流回路电流 %4 ~ 20mA

4mA=0%, 20mA=100%

分辨率: 0.01%, 精确度: ±25dgt

直流电流 / 交流电流 DC/AC A

直流 + 交流 / 交流电流 DC+AC/AC A

| 量程 | 精确度 * | 输入电阻 ** |
|-----------------|---|---------|
| DC, 50Hz ~ 60Hz | | |
| 500.00μA | 主显示: ±(0.6% rdg + 40dgt) 副显示: ±(0.6% rdg + 4dgt) | 约 100Ω |
| 5000.0μA | | |
| 50.000mA | | 约 1Ω |
| 500.00mA | | |
| 5.0000A | 主显示: ±(1.0% rdg + 40dgt) 副显示: ±(1.0% rdg + 4dgt) | 约 0.01Ω |
| 10.000A* | | |
| 40Hz ~ 1kHz | | |
| 500.00μA | 主显示: ±(1.0% rdg + 50dgt) 副显示: ±(1.0% rdg + 5dgt) | 约 100Ω |
| 5000.0μA | | |
| 50.000mA | | 约 1Ω |
| 500.00mA | | |
| 5.0000A | | 约 0.01Ω |
| 10.000A* | | |

* 测量电流超过 6A 时，测量 1 分钟后，冷却 3 分钟。

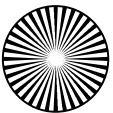
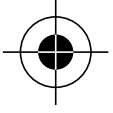
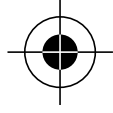
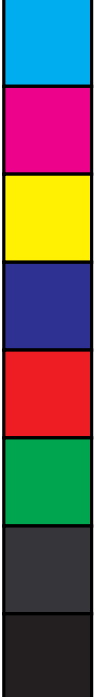

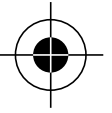
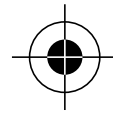
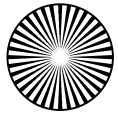

开路电压：< DC 1.3V (500.00Ω 量程：< DC 3V)

* 在量程的 0% ~ 10% 范围内：± (规定 % rdg + 30dgt)

导通性检查

阈值水平：20Ω ~ 200Ω

响应时间：< 100μs

二极管测试

| 量程 | 精确度 | 测试电流 | 开路电压 |
|---------|-----------------------|---------|---------|
| 2.0000V | ± (1.0% rdg +10dgt) | 约 0.4mA | < 3.0 V |

温度 Temp (°C & °F)**

| 量程 | 精确度* |
|----------------------|-------------------|
| -50.0 °C ~ -10.0 °C | ± (0.3%rdg+30dgt) |
| -10.0 °C ~ 1000.0 °C | ± (0.3%rdg+20dgt) |
| -58.0 oF ~ 14.0 oF | ± (0.3%rdg+60dgt) |
| -14.0 oF ~ 1832.0 oF | ± (0.3%rdg+40dgt) |

*K 型热电偶量程的精确度。

未包括 K 型热电偶的精确度。

** 进行 DCA 或 ACA 测试后，要让仪表冷却 30 分钟以上。

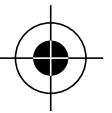
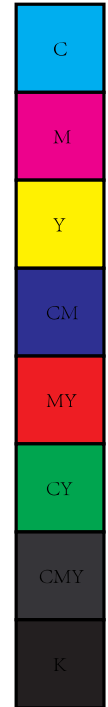

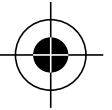
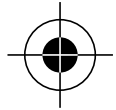
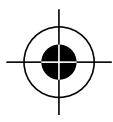
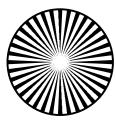

频率 Hz

| 量程 | 输入灵敏度 * | 频率范围 |
|-------------|--------------|--------------------|
| 500.00mV | 100mV | 10.00Hz ~ 200.0kHz |
| 5.0000V | 0.6V | 10.00Hz ~ 100.0kHz |
| 50.000V | 6V | |
| 500.00V | 50V | |
| 1000.00V | 500V | 10.00Hz ~ 10.0kHz |
| LPF 5.0000V | 0.5V ~ 2V** | 10.00Hz ~ 440.0kHz |
| LPF 50.000V | 5V ~ 20V** | |
| LPF 500.00V | 50V ~ 200V** | |
| LPF 1000.0V | 500V ~ 1000V | 10.00Hz ~ 200.0kHz |
| 500.00μA | 50μA | 15.00Hz ~ 10.0kHz |
| 500.000μA | 500μA | 10.00Hz ~ 10.0kHz |
| 50.000mA | 5mA | |
| 500.00mA | 50mA | |
| 5.0000mA | 1A | 10.00Hz ~ 3.000kHz |
| 10.000A | 8A | |

精确度: $\pm 0.02\% \text{rdg} + 4\text{dgt}$

* 由正弦波的真有效值指定

** 低通滤波器 (LPF) 的灵敏度由 10% of F.S. @ 200Hz 线性下降至 40% of F.S. @ 440Hz

逻辑电平频率 ( Hz) 和 占空比 (D%)

| DCmV 功能 | 量程 | 精确度 * |
|---------|--------------------|---|
| 频率 | 5.000Hz ~ 2.000MHz | $\pm (0.002\% \text{rdg} + 4\text{dgt})$ |
| 占空比 | 0.1% ~ 99.99% | $\pm (3\text{dgt}/\text{kHz} + 2\text{dgt}) **$ |

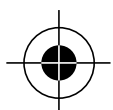

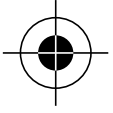
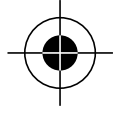
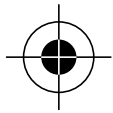
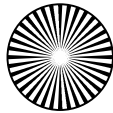

* 灵敏度：2.5 V 以上的方波（3V 和 5V 逻辑电路系列）
** 规定的频率：5Hz ~ 500 kHz

电容 

| 量程 | 精确度 * |
|--------------------|---|
| 50.00nF 500.0nF | $\pm (0.8\% \text{ rdg} + 3\text{dgt})$ |
| 5.000 μ F | $\pm (1.5\% \text{ rdg} + 3\text{dgt})$ |
| 50.00 μ F | $\pm (2.5\% \text{ rdg} + 3\text{dgt})$ |
| 500.0 μ F** | $\pm (3.5\% \text{ rdg} + 5\text{dgt})$ |
| 5.000mF** | $\pm (5.0\% \text{ rdg} + 5\text{dgt})$ |
| 25.00mF** | $\pm (6.5\% \text{ rdg} + 5\text{dgt})$ |

* 薄膜电容器的精确度更高。
** 在手动量程模式下，对于 500.0 μ F, 5.000mF 和 25.00mF 量程，没有规定低于 45.0 μ F, 0.450mF 和 4.5mF 的测量。

最大值 / 最小值 (波峰捕获模式下)
分辨率：相当于 5000 计数
精确度：各个量程 $\pm (\text{规定 \% of rdg} + 100\text{dgt})$
采样时间：约 0.8ms

最大值 / 最小值 (记录模式下)
精确度：各个量程所规定的精确度
(对于持续时间超过 > 100ms 的变化)

精确度计算方法
示例：直流电压 (DCmV) 测量
读数：100 [mV]
量程精确度：500.0 mV 量程 ... $\pm (0.03\% \text{rdg} + 2\text{dgt})$
误差： $\pm (100.0[\text{mV}] \times 0.03\% + 2\text{dgt}) \approx \pm 0.05[\text{mV}]$
计算：100.0[mV] \pm 0.5[mV]
真值：在 99.95 [mV] to 100.05 [mV] 的范围内
* 500.0mV 量程中，2dgt 相当于 0.02mV。

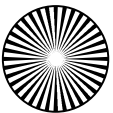
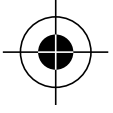
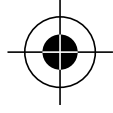
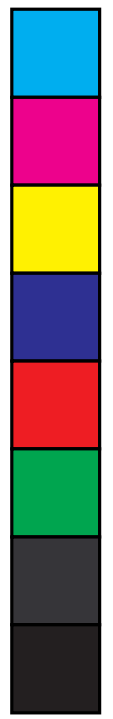
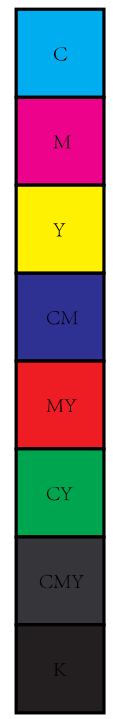

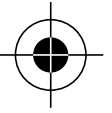
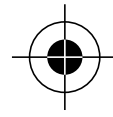
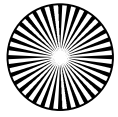

本手册中所述的产品规格和外观若因为改良等原因发生变更，恕不另行通知。

三和电气计器株式会社

日本东京都千代田区外神田 2 丁目 4 番 4 号广播大厦

邮编：101-0021 电话：东京 (03)3253-4871

大阪营业所：大阪市浪速区惠美须西 2 丁目 7 番 2 号

邮编：556-0003 电话：大阪 (06)6631-7361

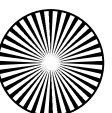
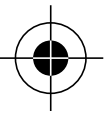

sanwa

此说明以中华人民共和国《电子信息产品污染控制管理办法》为基准。
仅限于中华人民共和国有效。

产品中有毒有害物质或元素的名称及含量

| 零部件名称 | 有毒有害物质或元素 | | | | | |
|----------|-----------|------|------|--------|-------|--------|
| | 铅 | 汞 | 镉 | 六价铬 | 多溴联苯 | 多溴二苯醚 |
| | (Pb) | (Hg) | (Cd) | (Cr6+) | (PBB) | (PBDE) |
| 框架(塑料) | ○ | ○ | ○ | ○ | ○ | ○ |
| 线路板 ASSY | ○ | ○ | ○ | ○ | ○ | ○ |
| 导线 | × | ○ | × | ○ | ○ | ○ |
| 电池 | × | ○ | ○ | ○ | ○ | ○ |

○: 表示该有毒有害物质在该部件所有均质材料中的含量均在SJ/T11363-2006规定的限量要求以下。
×: 表示该有毒有害物质至少在该部件的某一均质材料中的含量均在SJ/T11363-2006规定的限量要求。

环保使用期限:



该标识实用与2006年2月28日颁布的《电子信息产品污染控制管理办法》以及SJ/T11363-2006《电子信息产品污染控制标识要求》中所述, 在中华人民共和国销售的电子信息产品的环保实用期限。

只要你遵守该产品相关的安全及使用注意事项, 在自制造日起算的年限内, 则不会因产品中有害物质泄漏或突变, 造成环境的污染或对人体及财产产生恶劣影响。



