



# 操作说明

ZH

翻译

## ASM 340

检漏仪

**PFEIFFER**  **VACUUM**

---

## 免责声明

这些操作说明介绍了所有型号的产品。请注意，您的产品可能未配备本文件所述的所有功能。普发真空会不断将产品更新到最新技术水平，恕不另行通知。请注意，在线操作说明可能与产品随附的硬拷贝操作说明有所不同。

此外，对因未正确使用产品或明确定义为可预见的误用而造成的损坏，普发真空不承担任何责任或义务。

## 版权

本文档属于普发真空的知识产权，本文档的所有内容均受版权保护。未经普发真空事先书面许可，不得拷贝、更改、复制或出版本文档的任何内容。

我们保留更改本文档中技术数据和信息的权利。

# 目录

<b>1</b>	<b>关于本手册</b>	<b>7</b>
1.1	有效性	7
1.1.1	相关产品	7
1.1.2	适用文件	7
1.2	目标群体	7
1.3	惯例	7
1.3.1	图标	7
1.3.2	文字说明	8
1.3.3	标签	8
1.3.4	缩写词	10
<b>2</b>	<b>安全</b>	<b>11</b>
2.1	一般安全信息	11
2.1.1	安全说明	11
2.1.2	预防措施	12
2.2	预期用途	13
2.3	潜在误用	13
<b>3</b>	<b>运输和存储</b>	<b>14</b>
3.1	产品收据	14
3.2	开箱/包装	14
3.3	搬运	16
3.4	仓储	16
<b>4</b>	<b>产品介绍</b>	<b>18</b>
4.1	产品识别	18
4.1.1	供应范围	18
4.1.2	型号	18
4.2	连接接口	19
4.3	控制面板说明	20
<b>5</b>	<b>安装</b>	<b>21</b>
5.1	检漏仪安装	21
5.2	存放提手	21
5.3	从泵中注入油(Wet 型号)	22
5.4	吹扫和进气口放气连接	23
5.4.1	标准设备	23
5.4.2	连接中性气体管线(吹扫)	24
5.5	连接排放件	24
5.6	电气连接	25
5.7	连接待检测的部件/设备	25
5.8	前级泵接口(Integrable 型号)	26
5.8.1	前级泵特点	26
5.8.2	前级泵连接	26
5.9	外部油雾分离器连接	27
<b>6</b>	<b>运行</b>	<b>30</b>
6.1	启动检漏仪	30
6.2	启动时自动启动检测	30
6.3	断开检漏仪电源	30
<b>7</b>	<b>操作</b>	<b>31</b>
7.1	使用条件	31
7.2	优化使用的注意事项	31
7.3	运行监测	31
7.4	检测开始/停止	32
7.5	校准	33

7.5.1	校准类型	33
7.5.2	真空法检测模式下采用内部标准漏孔进行校准	34
7.5.3	真空法检测模式下采用外部标准漏孔进行校准	35
7.5.4	吸枪法检测中采用外部标准漏孔进行校准	35
7.5.5	吸枪法检测中对吸枪法-氦气浓度的校准	36
7.6	本底清零功能	36
7.7	触摸屏	37
7.7.1	导航	37
7.7.2	主屏幕(Home)	39
7.7.3	图形屏幕	40
7.7.4	图形屏幕:图形参数	42
7.7.5	图形屏幕:正在记录	42
7.7.6	图形屏幕:图标历史	43
7.7.7	图形屏幕:保存和删除	43
7.7.8	图形屏幕:显示	44
7.7.9	测量的详细信息	45
7.7.10	缩放功能	46
7.7.11	功能键栏	46
<b>8</b>	<b>“设置”菜单</b>	<b>50</b>
8.1	“测量”菜单	51
8.1.1	示踪气体	51
8.1.2	设定值	52
8.1.3	校正因子	53
8.1.4	标准漏孔设置	55
8.1.5	目标值	56
8.2	“检测”菜单	57
8.2.1	检测方式	57
8.2.2	测试模式	57
8.2.3	吸枪类型	58
8.2.4	循环终止	58
8.2.5	进气口放气	59
8.2.6	记忆功能	60
8.2.7	本底清零模式启动	60
8.2.8	污染清除	61
8.2.9	大漏模式	61
8.2.10	校准检查	62
8.2.11	校准功能	62
8.2.12	动态校准	63
8.2.13	吹扫阀	64
8.2.14	开机定时延时	65
8.2.15	切换压力	65
8.3	“配置”菜单	65
8.3.1	单位-日期-时间-语言	66
8.3.2	音量	66
8.3.3	功能键	67
8.3.4	屏幕设置	68
8.3.5	权限 – 密码	69
8.4	“维护保养”菜单	70
8.4.1	历史	71
8.4.2	信息	73
8.4.3	最近保养状态	75
8.4.4	记时至上次保养	75
8.4.5	分子泵和质谱室保养	75
8.4.6	自动循环检测	75
8.4.7	内部皮拉尼真空计校准	76
8.4.8	外置真空计	77
8.4.9	保存/加载检漏仪参数	77
8.5	“文件管理”菜单	78

---

8.6	“高级设置”菜单	79
8.6.1	输入/输出	80
8.6.2	保养	81
<b>9</b>	<b>维护保养/更换</b>	<b>82</b>
<b>10</b>	<b>附件</b>	<b>83</b>
<b>11</b>	<b>技术数据和尺寸</b>	<b>84</b>
11.1	基本要求	84
11.2	技术特点	84
11.3	压力单位	85
11.4	气流量	85
11.5	尺寸	85
<b>12</b>	<b>附录</b>	<b>87</b>
12.1	“设置”菜单的树状图	87
	<b>UL/CSA 合规</b>	<b>100</b>
	<b>欧共体符合性声明</b>	<b>101</b>
	<b>机械半成品组入声明</b>	<b>102</b>

## 表目录

表格 1:	压力单位及其转换	85
表格 2:	气流量及其转换	85
表格 3:	默认设置:“测量”菜单	88
表格 4:	默认设置:“检测”菜单	90
表格 5:	默认设置:“配置”菜单	94
表格 6:	默认设置:“维护保养”菜单	97
表格 7:	默认设置:“文件管理”菜单。	97
表格 8:	默认设置:“高级设置”菜单	98
表格 9:	初始设置:功能键 - [SWITCH SETPOINT]	99
表格 10:	初始设置:图形屏幕 - 图形参数	99

# 1 关于本手册



## 重要提示

使用前务必仔细阅读。  
务请保存手册以备将来查阅。

## 1.1 有效性

上述操作指南适用于普发真空的客户。其中包括指定产品的功能介绍和有关产品安全使用的最重要信息。上述指南符合适用的指令。上述操作指南中所提供的所有信息资料都是指该产品当前最新的资料。在客户不以任何方式改动产品的情况下，本文件一直有效。

### 1.1.1 相关产品

本文件适用于具有以下部件编号的产品：

部件编号	说明
JSVA02AxMx9x	ASM 340 Wet(所有型号)
KSBA02AxMM9A	ASM 340 Dry(所有型号)
MSXA02AxMM9A	ASM 340 Integrable(所有型号)

### 1.1.2 适用文件

文件	部件编号
维护保养说明 - ASM 340	128863M <sup>1)</sup>
操作说明 - RS-232	122215 <sup>1)</sup>
操作说明 - 37 针 I/O 接口 (以太网 + USB)	123894 <sup>1)</sup>
操作说明 - Profibus - Profinet - 15 针 I/O 接口	128328 <sup>1)</sup>
操作说明 - 检漏仪通信接口	130417 <sup>1)</sup>
操作说明 - ECB Wi-Fi 外部通信盒	126169 <sup>1)</sup>
操作说明 - HLT I/O 兼容模块	122864 <sup>1)</sup>
操作说明 - 标准吸枪	121780 <sup>1)</sup>
操作说明 - Smart 吸枪	BG5268B <sup>1)</sup>
操作说明 - 喷枪	121781 <sup>1)</sup>
操作说明 - RC 10 遥控装置	124628 <sup>1)</sup>
UL/CSA 一致性声明	包括以下说明
EC 符合性声明	包括以下说明
EC 机械半成品组入声明	包括以下说明

1) 也可在 [www.pfeiffer-vacuum.com](http://www.pfeiffer-vacuum.com) 上查看



## 1.2 目标群体

本用户手册面向负责运输、安装、启动/停运、使用、维护或存储产品的所有人员。  
只能由接受相应技术培训(专业人员)或接受 Pfeiffer Vacuum 培训的人员执行本文件中所述作业。

## 1.3 惯例

### 1.3.1 图标

本文件中使用的图标旨在表达实用信息。

-  注释
-  提示
-  检查图形上的关键点。
-  应用规定的紧固扭矩。
-  遵守操作的时间顺序和/或装配/拆卸指令。
-  做对了就是正确的选择。
-  做错了就是错误的选择。

### 1.3.2 文字说明

本文件中的使用说明采用完整的通用结构。所需操作程序通过单个或多个操作步骤来表示。

#### 单个操作步骤

水平实心三角形表示操作中仅有一个步骤。

- ▶ 即单个操作步骤。



#### 多个操作步骤序列

数字列表指示带有多个必要步骤的操作程序。

1. 第 1 步
2. 第 2 步
3. ...

### 1.3.3 标签

I/O	电源开关/断路器
INPUTS/OUTPUTS	输入/输出通信连接接口
SERIAL	9 针 D-Sub RS-232 串行连接接口
NETWORK	以太网接口
USB	USB 接口
PROFIBUS DP	9 针 D-Sub Profibus 接口
PROFINET IO	RJ-45 Profinet 接口

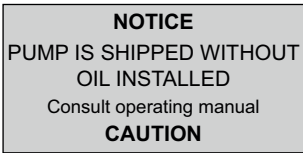
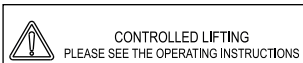
1		此标签表示出厂时产品已通过质量控制标准认证。
2		此标签表示某些内部组件通电，可能会在接触时导致触电。 <ul style="list-style-type: none"> <li>● 在拆盖之前，请断开产品的主电源电缆。</li> </ul>
3		仅限 Wet 型号 此标签表示前级泵在出厂前已排空。 检漏仪首次使用前必须注油。
4		此标签表示必须使用此标签所标识的装置来搬运产品。 <ul style="list-style-type: none"> <li>● 遵守移动设备的规则，考虑重量和尺寸。</li> </ul>



5		此标签表示产品符合电气和电子设备废弃处理法规(参见产品 EC 一致性声明)。																
6		<p>产品铭牌。</p> <table border="1" data-bbox="592 353 962 450"> <tr> <td>1</td><td>重量</td><td>5</td><td>部件编号</td></tr> <tr> <td>2</td><td>使用电压</td><td>6</td><td>说明</td></tr> <tr> <td>3</td><td>使用频率</td><td>7</td><td>序列号</td></tr> <tr> <td>4</td><td>最大功耗</td><td>8</td><td>生产日期</td></tr> </table>	1	重量	5	部件编号	2	使用电压	6	说明	3	使用频率	7	序列号	4	最大功耗	8	生产日期
1	重量	5	部件编号															
2	使用电压	6	说明															
3	使用频率	7	序列号															
4	最大功耗	8	生产日期															
7		<p>此标签表示某些内部组件通电, 可能会在接触时导致触电。</p> <ul style="list-style-type: none"> <li>如果主电源电缆未接地, 请勿使用本产品。</li> <li>在对产品进行维修之前, 请断开产品的主电源电缆。</li> </ul>																
8		<p>仅限 Integrable 型号 此标签表示外部前级泵的连接孔位于后侧。</p>																
-	FR AEOF 00165062 - assurance qualité / quality control	此标签向用户保证, 出厂后产品包装未打开过。																
-	PRODUIT PERSONNALISE CUSTOMIZED PRODUCT	此标签表示产品根据客户要求定制。																
-		此标签表示产品的接地点。																
-	<table border="1" data-bbox="185 1099 488 1243"> <tr> <td>Pu_GL : 1</td><td>Pu_N : 1</td></tr> <tr> <td>Mu_GL : 12856</td><td>Mu_N : 31</td></tr> <tr> <td colspan="2">.....</td></tr> <tr> <td>Mu_Cal : 1</td><td>Mu_LDS : 1800</td></tr> </table>	Pu_GL : 1	Pu_N : 1	Mu_GL : 12856	Mu_N : 31	.....		Mu_Cal : 1	Mu_LDS : 1800	<p>仅限维修中心使用 (示例)</p>								
Pu_GL : 1	Pu_N : 1																	
Mu_GL : 12856	Mu_N : 31																	
.....																		
Mu_Cal : 1	Mu_LDS : 1800																	
-	<b>HLD1302577 - RS232</b> Bluetooth MAC address XXXXXX / None Network MAC address xx:xx:xx:xx:xx:xx / None	<p>此标签表示产品中安装的选配件的 MAC 地址。 (示例)</p>																
-	DD-MM-YY④ <b>Factory Firmware /Logiciel usine</b> L0232 V3302 E17D L0264 V3200 FD87E7D L0285 V3200 8C9D ① ② ③	<p>此标签提供产品中安装的固件的相关信息。 (示例)</p> <table border="1" data-bbox="592 1507 962 1563"> <tr> <td>1</td><td>固件名称</td><td>3</td><td>固件校验</td></tr> <tr> <td>2</td><td>固件版本</td><td>4</td><td>发布日期</td></tr> </table>	1	固件名称	3	固件校验	2	固件版本	4	发布日期								
1	固件名称	3	固件校验															
2	固件版本	4	发布日期															

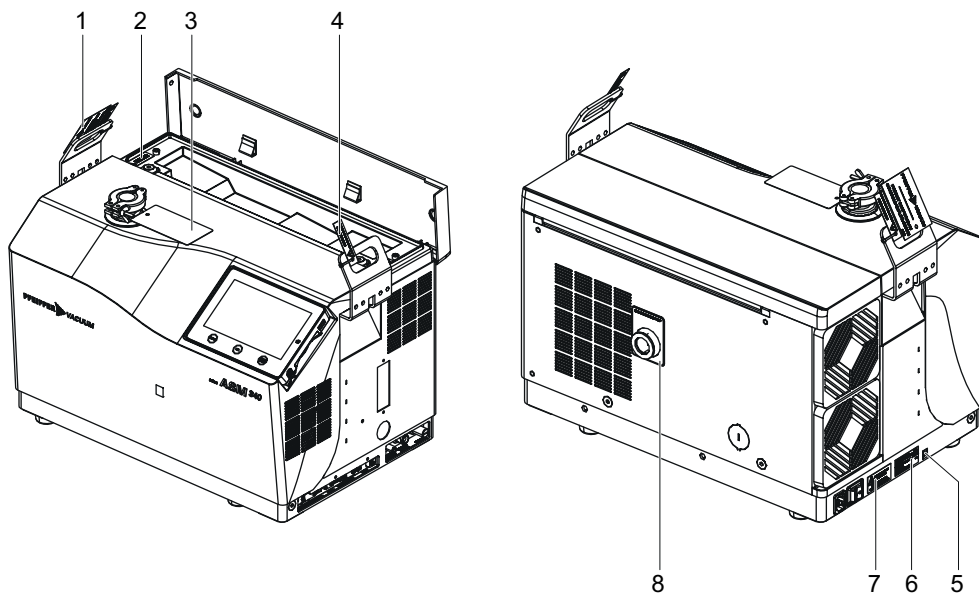

### 1.3.4 缩写词

I/O	输入/输出
$^4\text{He}$	Helium 4
$\text{H}_2$	Hydrogen
[XXXXXXX]	控制面板菜单和设置

示例：**[测量] [示踪气体]**，选择用于检测的示踪气体。

## 2 安全

### 2.1 一般安全信息

本文档考虑了以下 4 个风险级别和 1 个信息级别。

#### 危险

##### 直接的迫近危险

指出一种直接的迫近危险，如不注意，则会导致死亡或严重伤害。

- ▶ 有关避免险情的指示

#### 警告

##### 潜在的迫近危险

指出一种迫近的危险，如不注意，则会导致死亡或严重伤害。

- ▶ 有关避免险情的指示

#### 小心

##### 潜在的迫近危险

指出一种迫近的危险，如不注意，则会导致轻伤。

- ▶ 有关避免险情的指示

#### 注意

##### 财产损失的危险

用于强调与人身伤害无关的动作。

- ▶ 有关避免财产损失的指示



注意事项、提示或示例用于表示有关产品或本文件的重要信息。

#### 2.1.1 安全说明

本文件中的所有安全说明均以根据《低压指令 2014/35/EU》进行的风险评估的结果为基础。在适用的情况下，考虑到了产品的所有生命周期阶段。

#### 警告

##### 不符合规定电气设施的电击风险

本产品使用电源电压进行电力供应。不符合规定的电气设施或未达到专业标准的设施可能会危及用户生命。

- ▶ 只有受过相关电气安全和 EMC 规定培训的合格技术员才能操作此电气设施。
- ▶ 不得任意改造或转化本产品。

#### 警告

##### 接触未隔离电的产品时有触电风险

当关闭电源 \_ 电源开关位于 **O** 时，位于电源连接与断路器之间的某些组件将依然带有电荷(带电)。如与带电组件接触，有触电风险。

- ▶ 确保电源连接始终可见，且在任何时候都可以断开。
- ▶ 操作产品前，断开电网的电源线。
- ▶ 请在断电后等待 5 分钟，然后再操作产品和/或取下盖子。

**警告**

**高空坠物致伤风险**

运输部件/组件时, 或在产品维护保养的过程中, 可能存在负载物坠落或滑脱致伤的风险。

- ▶ 中小型组件可用双手运输。
- ▶ 使用合适的提升装置运输重量超过 20 kg 的组件。
- ▶ 须穿着符合 EN 347 标准的护趾安全鞋。

**警告**

**与所测试部件上残留痕迹相关的健康风险**

必须在不会对操作员和设备造成任何风险的环境条件下进行漏检操作。产品使用者和/或集成商应对设备运行的相关安全情况负全部责任。

- ▶ 切勿对含有刺激性、化学、腐蚀性、易燃、反应性、有毒或爆炸物质、非凝结气体(即使是少量)痕迹的部件或设备进行测试。
- ▶ 根据地方规定采用相关安全说明。

**警告**

**接触加压中性气体时有受伤风险**

产品使用加压惰性气体(例如: 氮气)作为吹扫气体。不符合或不按照专业标准配置的设备可能会危及用户生命。

- ▶ 在产品回路上每隔 3m 设置一个手动阀, 以便锁定中性气体供应。
- ▶ 请观察推荐的供气压力。
- ▶ 操作产品前, 始终锁定并断开中性气体回路。
- ▶ 定时检查管道状况和供应回路连接。

**小心**

**拿着仓储箱盖子时有被夹住的风险**

- ▶ 关闭盖子时要注意不要将手指放在盖子下面。

**小心**

**产品倾斜时存在挤压风险**

虽然产品完全符合 EU 安全条例, 但如果产品安装或使用不当, 仍有倾斜风险。

- ▶ 将产品置于平坦坚硬的地面。
- ▶ 产品四脚着地。

**2.1.2 预防措施**



**提供潜在危险相关信息的责任**

该产品的持有者或用户必须使所有操作人员意识到产品所具有的危险性。  
参与产品安装、操作或维护的人员必须阅读、理解并遵守本文件中安全相关部分规定。



**提供个人防护装备的义务**

经营者或雇主有为产品使用者提供必要的个人防护装备 (PPE) 的义务。  
负责安装、操作和修理产品的人员必须穿戴个人防护装备, 以确保安全。



**由于产品改动而违反一致性规定**

如果使用单位改动了原厂产品或安装了额外的设备, 则制造商一致性声明不再有效。

- 在将产品安装到系统中后, 使用单位必须在系统调试前按照欧盟相关指令来检查并重新评估整套系统的合规性。



#### 附件的安装和使用

产品可能配有相应附件。

连接附件的安装、使用和恢复在操作说明中有详细描述。

- 只能使用原装附件。
- 附件编号(参见章节“附件”)。

只有遵守安全条例(如 EMC、电气安全、化学最大氦信号)的专业人员可以执行本手册中介绍的安装和维护保养操作。我们的维修中心可以提供必要的培训。

- ▶ 产品未在使用中时, 不要从进气口取下空白法兰。
- ▶ 切勿使人体的任何部位暴露在真空中。
- ▶ 遵守安全和事故预防要求。
- ▶ 定期检查, 确保贯彻执行所有安全预防测量。
- ▶ 切勿向无盖产品供电。
- ▶ 如果产品正在使用中(产品通电), 请不要移动产品。

## 2.2 预期用途

检漏仪的设计目的是通过搜索泵送气体中存在的示踪气体检测和/或量化可能的设备或组件漏孔。

只能使用本手册中确定的示踪气体。

该产品可以在工业环境中运行。

## 2.3 潜在误用

产品误用将使保修和任何索赔无效。任何有意或无意使用与以上所述用途不符将视为不合规;包括但不限于:

- 使用氢气吸枪法-氦气浓度大于 5% 的示踪气体,
- 沾污或有水、蒸汽、油漆、粘合剂、洗涤剂或冲洗产品痕迹的测试部件,
- 抽吸液体,
- 抽吸粉尘或固体,
- 抽吸腐蚀性、爆炸性、侵袭性或易燃液体,
- 抽吸反应性、化学或有毒液体,
- 抽吸冷凝气体,
- 在具有爆炸危险的区域使用,
- 产品通电後立即移动产品,
- 使用本手册中未述及的附件或备件,
- 使用不是本制造商销售的附件或备件。

本产品不适于人员或负载运输, 且不得用作座椅, 凳梯或其它类似用途。

## 3 运输和存储

### 3.1 产品收据



#### 交货条件

- 确保该产品并未在运输过程遭到损坏。
- 如果产品损坏, 应在运输人员在场的情况下进行必要测量, 并通知制造商。

- ▶ 将产品保存在原包装中, 可以保证产品如我们发送时一样干净: 仅在最终使用处拆包。
- ▶ 不使用时, 保持进气口上的空白法兰。



保留包装以备产品运输或贮存时使用(可回收材料)。

### 3.2 开箱/包装



#### 小心

##### 产品倾斜时存在挤压风险

虽然产品完全符合 EU 安全条例, 但如果产品安装或使用不当, 仍有倾斜风险。

- ▶ 将产品置于平坦坚硬的地面。
- ▶ 产品四脚着地。

#### 开箱

- ▶ 需使用与产品重量相适应的提升装置来提升产品。
- ▶ 使用具有以下特点的 3 股吊装带:
  - 每股长度: > 500 mm
  - 每股负荷: > 100 kg

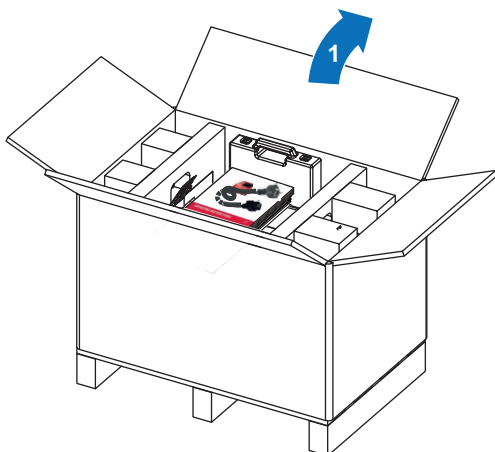

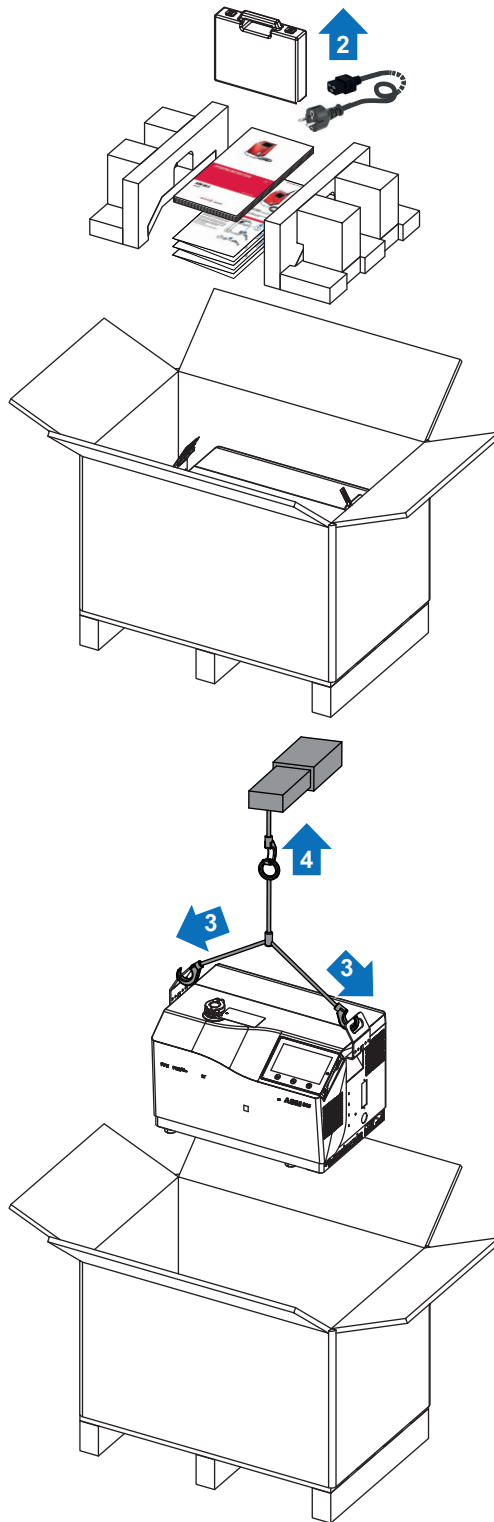

### 包装

将检漏仪送到维修中心时, 请将附件带上。不要与产品一起退货。

- ▶ 按照与开箱相反的顺序进行操作。

### 3.3 搬运

#### 警告

##### 产品搬运过程中存在压伤风险

鉴于产品重量，搬运操作过程中有压伤风险。若未遵守以下注意事项，则制造商概不负责：

- ▶ 只有受过操作重物培训合格的专业人员才能操作该产品。
- ▶ **必须使用提供的提升装置且必须遵守本文件所述程序。**

#### 警告

##### 高空坠物致伤风险

运输部件/组件时，或在产品维护保养的过程中，可能存在负载物坠落或滑脱致伤的风险。

- ▶ 中小型组件可用双手运输。
- ▶ 使用合适的提升装置运输重量超过 20 kg 的组件。
- ▶ 须穿着符合 EN 347 标准的护趾安全鞋。

#### 注意

##### 如果在检漏仪开机的情况下搬运该设备，将造成该设备损坏

当关闭时(电源开关/断路器处于 O)，一些部件仍然暂时打开。如果与带电组件接触，有触电风险。

如果有必要移动或操作产品，用户必须首先确保检漏仪完全关闭。检漏仪的一些部件有损坏的风险。

- ▶ 确保电源连接始终可见，且在任何时候都可以断开。
- ▶ 拔掉电源电线。
- ▶ 请在断电后等待 5 分钟，然后再操作产品。

运输车专门设计用于搬运检漏仪(参见章节“附件”)。

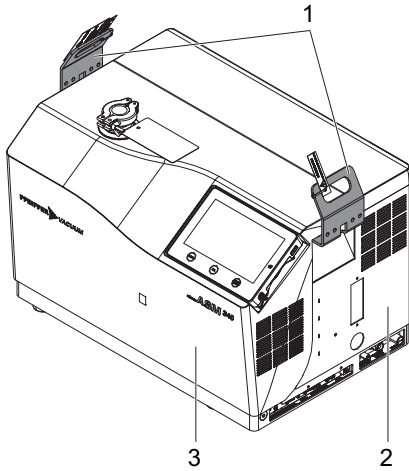

- 1 手柄
- 2 后盖
- 3 前盖

- ▶ 出于维护保养目的取下/装上盖子后，请确保盖子已固定牢固，然后再搬运产品。
  - 前盖遮挡了 3 根后盖固定螺钉(总共 5 根螺钉)：请确保这 3 根螺钉都在且正确拧紧。
  - 请确保检漏仪框架上盖子的所有固定螺钉(后盖有 5 根螺钉，前盖有 4 根螺钉)均已到位并正确拧紧。
- ▶ 搬运产品时，安排 2 人分别抓住产品的 2 个把手，或使用提升装置(参见章节“开箱/包装”)。

### 3.4 仓储



Pfeiffer Vacuum 推荐使用原始运输包装进行存储。



### 新产品存储

- ▶ 不打开产品包装。
- ▶ 保留每个端口的空白法兰。
- ▶ 根据允许的温度条件将模块存储在清洁干燥的环境中(参见章节“技术数据”)。
- ▶ 超过 3 个月, 温度、湿度、空气中的盐分等因素可能会损坏某些组件(弹性体、润滑剂等)。如果发生这样的情况, 请联系维修中心。

### 扩存

通过此程序, 检漏仪仍然保持真空状态, 减少再次打开时的脱气时间。

1. 在进气口安装空白法兰。
2. 在“检测”菜单中, 检查:
  - 是否选择了“真空法”检测方式,
  - 是否选择了最敏感的检测模式,
  - 是否将进气口放气阀设置为“操作员”。
3. 按 **START/STOP** 按钮开始检测。
  - 等待检漏仪达到最敏感的检测模式。
4. 确保已禁用进气口放气。
5. 停止检漏仪(将电源开关/断路器设置为 **O**)。
6. 等待控制面板关闭。
7. 拔下主电源电缆。

## 4 产品介绍

### 4.1 产品识别

为在与服务中心交流时正确识别产品，请始终提供产品铭牌上的信息(参见章节“标签”)。

#### 4.1.1 供应范围

- 一个检漏仪
- 一套文档(USB 存储、操作说明、检漏仪的备忘简录和 RS-232 串行连接)
- 一根用于欧洲(法国/德国)的主电源电缆和/或一根用于美国的电源电缆
- 两根安装在产品上的提手
- 一份内部标准漏孔校准证书
- 一份产品质量控制证书
- 一个质量控制标签
- 一个漏斗(Wet 型号)
- 一个油罐(Wet 型号)
- 一个排放接口(Wet 型号)
- 一个维护保养套件
- 一块 DN 25 ISO-KF 塑料挡板(Integrable 型号)
- 一个保护盖
- 一个 15 针或 37 针 D-Sub 外联连接器盖(取决于选配件)
- 一个 15 针或 37 针 D-Sub 接口(取决于选配件)

#### 4.1.2 型号

ASM 340 检漏仪特别适合工业中的真空法和吸枪法检漏，从维护保养到小型生产等多种用途均可使用。操作简单、坚固耐用、响应速度超快是这些紧凑型多用途装置的突出特点。

- **ASM 340, 传统泵送**  
该检漏仪使用 15 m<sup>3</sup>/h 旋片式真空泵，设计紧凑，提供无与伦比的性能。  
本手册中将其命名为 Wet 型号。
- **ASM 340, 干泵送**  
它配备隔膜泵，十分适合不容许污染的清洁应用。  
本手册中将其命名为 Dry 型号。
- **ASM 340, 无前级泵送**  
为提升功能全面性，它可以根据初抽需要调整前级泵的尺寸。  
本手册中将其命名为 Integrable 型号。

## 4.2 连接接口

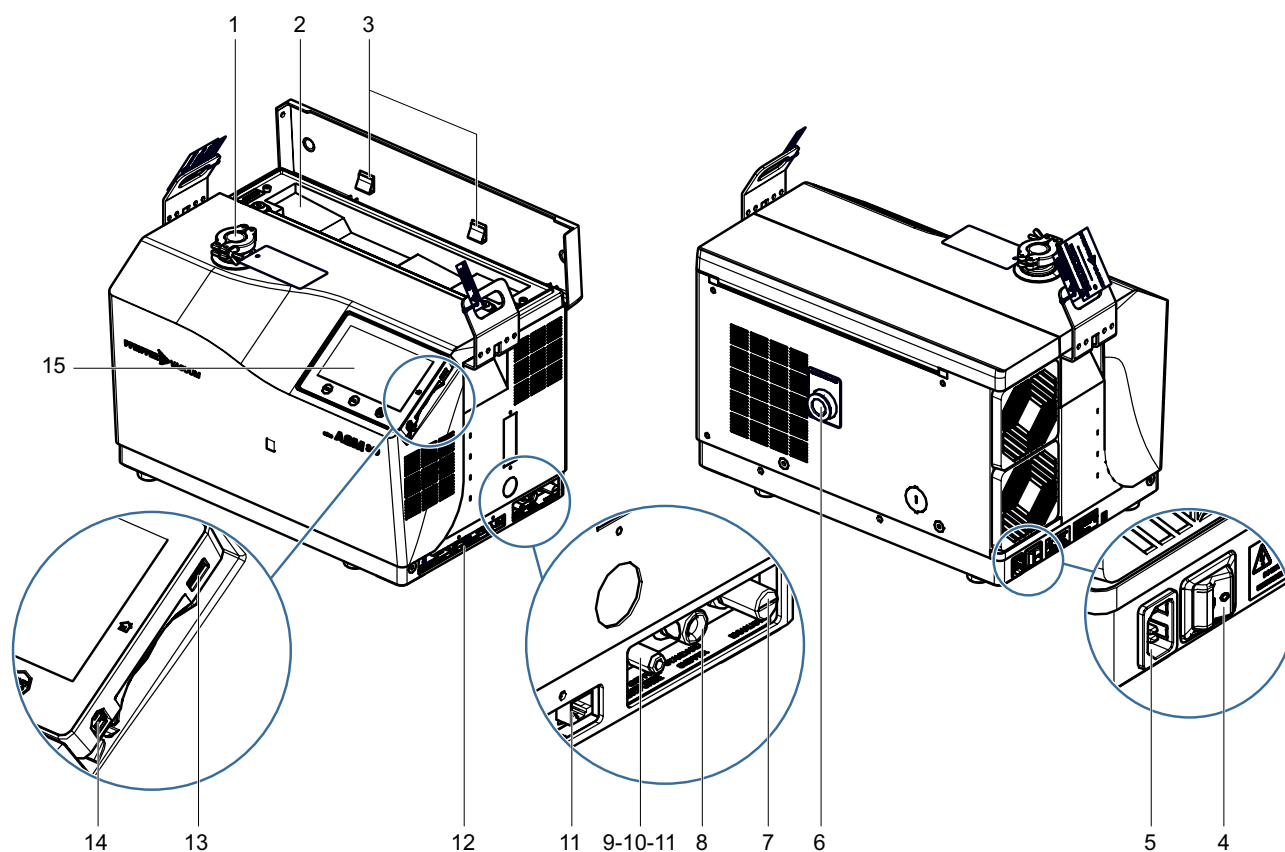

- |  |   |
|--|---|
| <ul style="list-style-type: none"> <li>1 检漏仪进气口</li> <li>2 储物箱(箱内最大允许重量:5 kg)</li> <li>3 Memo 存放用紧固件</li> <li>4 电源开关/断路器 (I/O)</li> <li>5 电源</li> <li>6 前级泵接口(仅限 Integrable 型号)</li> <li>7 前级泵排放件 (EXHAUST)(仅限 Wet 型号和 Dry 型号)</li> <li>8 标准吸枪接口 (STANDARD SNIFFER) <sup>1)</sup></li> </ul> | <ul style="list-style-type: none"> <li>9 进气口放气接口 (SMART SNIFFER/VENT/PURGE) <sup>1)</sup></li> <li>10 排气口接口(中性气体)(SMART SNIFFER/VENT/PURGE) <sup>1)</sup></li> <li>11 智能吸枪接口 (SMART SNIFFER/VENT/PURGE) <sup>1)</sup></li> <li>12 通信接口, 根据订单配置而定(示例)</li> <li>13 USB 存储接口(费用由用户承担)</li> <li>14 RC 10 遥控接口 <sup>1)</sup></li> <li>15 控制面板</li> </ul> |
|--|---|

1) 附件(费用由客户承担)

### 4.3 控制面板说明

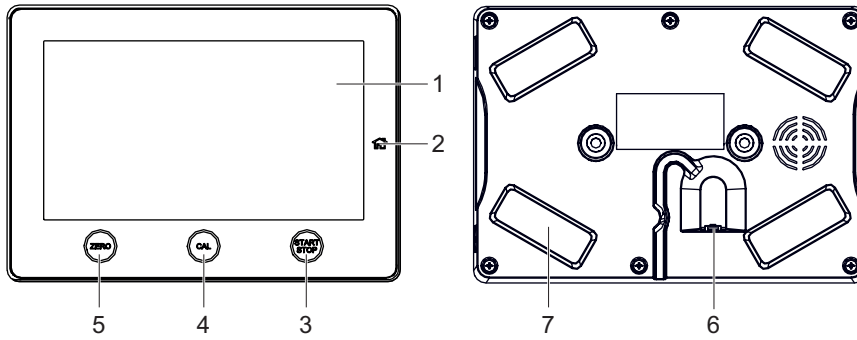

- 1 触摸屏
- 2 主屏幕访问按钮
- 3 **START/STOP** 按钮  
检测开始/停止
- 4 **CAL** 按钮  
根据设置, 启动内部漏孔校准、外部漏孔校准或校准检查(参见章节“校准类型”)。

- 5 **ZERO** 按钮  
自动清零。
- 6 检漏仪连接电缆接口
- 7 固定磁铁 (x4)

## 5 安装

### 5.1 检漏仪安装

#### 警告

##### 高空坠物致伤风险

运输部件/组件时, 或在产品维护保养的过程中, 可能存在负载物坠落或滑脱致伤的风险。

- ▶ 中小型组件可用双手运输。
- ▶ 使用合适的提升装置运输重量超过 20 kg 的组件。
- ▶ 须穿着符合 EN 347 标准的护趾安全鞋。

#### 小心

##### 产品倾斜时存在挤压风险

虽然产品完全符合 EU 安全条例, 但如果产品安装或使用不当, 仍有倾斜风险。

- ▶ 将产品置于平坦坚硬的地面。
- ▶ 产品四脚着地。

#### 注意

##### 检漏仪的放气系统

如果放气不良, 则存在加热导致检漏仪内部组件损坏的风险。

- ▶ 符合运行环境温度。
- ▶ 请勿阻挡放气网格。
- ▶ 放气网格应定期清洗。
- ▶ 在检漏仪周围留下至少 10 cm 的自由空间。
- ▶ 清空检漏仪下方的空间。

入口压力不得大于大气压。压力过高可能会损坏检漏仪。

检漏仪的性能取决于所使用附件的类型和机械接口的质量。

- ▶ 根据这些建议优化测量(参见章节“优化使用的注意事项”)。
- ▶ 根据检漏仪的尺寸选择设置位置(参见章节“尺寸”)。
- ▶ 使用搬运设备搬运检漏仪(参见章节“搬运”)。
- ▶ 必须将检漏仪安装在水平平面上。
- ▶ 确保检测区域不会被示踪气体污染(放气室)。
- ▶ 检测当检漏仪连接到泵送电路时, 整个管线是否完全密封, 以确保连接正确(泵、管道、阀门等)。
- ▶ 当组装真空电路时, 使用附件关闭产品, 便于维护保养(进气口关闭阀、吹扫系统等)。

### 5.2 存放提手

安装检漏仪后, 可将提手取下并存放在检漏仪背面。

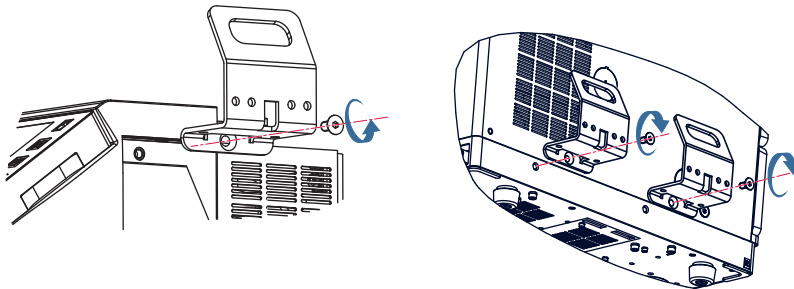

### 5.3 从泵中注入油(Wet 型号)

#### ⚠ 危险

##### 接触操作流体时存在中毒风险

皮肤接触操作流体或人体吸入蒸汽时有潜在的中毒危险。

- ▶ 请佩戴保护装备, 例如在处理机油时请佩戴手套、护镜和面罩。

#### 注意

##### 使用未经授权的操作流体或将损坏产品

泵在出厂测试时使用的是 Pfeiffer Vacuum 机油。使用任何其他机油或将对泵及其性能造成不利影响。

- ▶ 必须使用制造商推荐机油。



#### 安全规格一览表

您可以从普发真空索取工作液安全规格一览表, 或从普发真空下载中心下载。

#### 工具/耗材

- 1 个漏斗(随产品提供)
- 1 个油罐(1 升)

#### 注意事项

- ▶ 关闭检漏仪(参见章节“关闭电源”)。

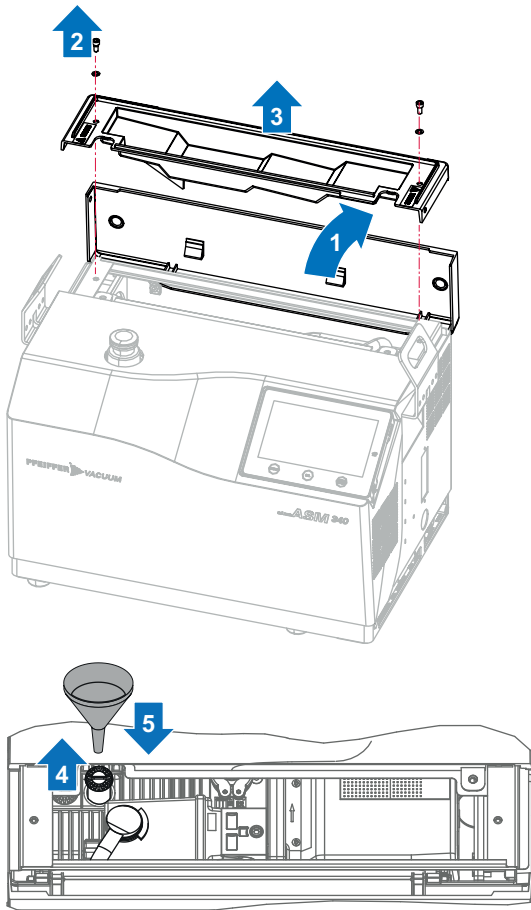

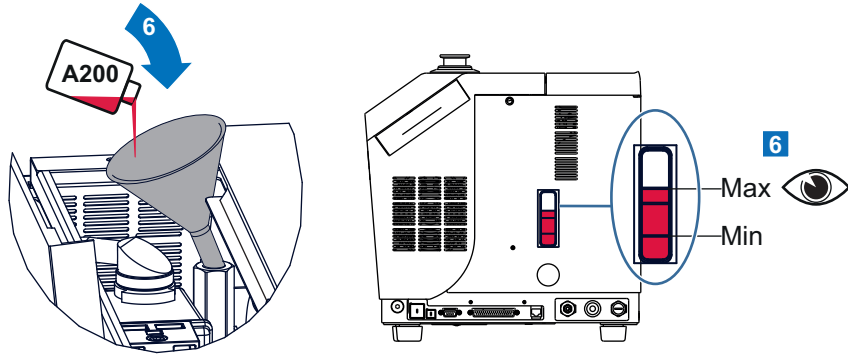

注油直至达到最高油位。

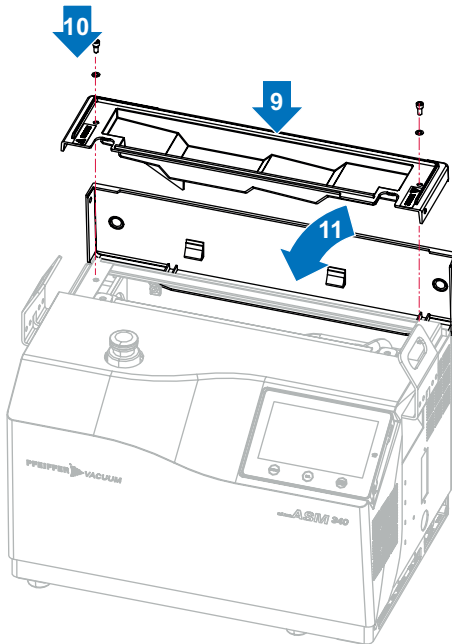
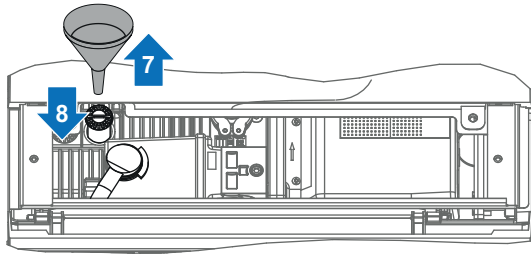

## 5.4 吹扫和进气口放气连接

### 5.4.1 标准设备

#### 注意

##### 受示踪气体最大氦信号的风险

检漏仪不得在具有高吸枪法-氦气浓度示踪气体的环境中使用。示踪气体存在污染检漏仪的风险。制造商不对产品遭示踪气体最大氦信号负责。

- 确保检漏仪使用区域放气良好。

**注意**

**吹扫装置的不当使用**

应对含有侵袭性、化学、腐蚀性、易燃、反应性、有毒、爆炸性物质或可凝结蒸汽痕迹(即使是少量)的部件或设备进行检漏操作。

- ▶ 切勿使用吹扫装置稀释这些有害产品。这不是它的用途。

检漏仪配备进气口放气, 优化检漏仪的操作。

- 如果未连接进气口放气系统, 则进气口放气与环境空气相连。
- 进气口放气余量(打开或关闭)取决于用户设置的参数(参见章节“进气口放气”)。

### 5.4.2 连接中性气体管线(吹扫)

中性气体(如氮气)的使用可减少检漏仪的本底。

吹扫装置保持检漏仪内部的空气流动。

中性气体应与所使用的示踪气体不同。

Wet 型号: 吹扫系统管线始终关闭, 操作员无法设置。

Dry 型号和 Integrable 型号: 可以将检漏仪连接到中性气体管线(吹扫)(费用由客户承担)。吹扫功能可以设置为自动/打开/关闭。

除了吹扫功能之外, 还建议激活“最大氦信号”功能(参见章节“最大氦信号”)。

**警告**

**接触加压中性气体时有受伤风险**

产品使用加压惰性气体(例如: 氮气)作为吹扫气体。不符合或不按照专业标准配置的设备可能会危及用户生命。

- ▶ 在产品回路上每隔 3m 设置一个手动阀, 以便锁定中性气体供应。
- ▶ 请观察推荐的供气压力。
- ▶ 操作产品前, 始终锁定并断开中性气体回路。
- ▶ 定时检查管道状况和供应回路连接。

**注意**

**吹扫装置的不当使用**

应对含有侵袭性、化学、腐蚀性、易燃、反应性、有毒、爆炸性物质或可凝结蒸汽痕迹(即使是少量)的部件或设备进行检漏操作。

- ▶ 切勿使用吹扫装置稀释这些有害产品。这不是它的用途。

**流量**

为保证实现最佳性能, 所供应的中性气体必须是干燥且经过过滤的, 具有以下特性:

- 相对过量的压力: 200 hPa
- 流率: 5 sccm(如果进气口的压力 = 1 bar(绝对值))

**使用压力**

如果中性气体压力过高, 进气口放气吹扫阀可能保持关闭。

- 0 至 0.3 bar(相对值)(≈ 0 至 4.5 psig)
- 1 至 1.3 bar(绝对值)(≈ 14.5 至 19 psig)

**程序**

- ▶ 将中性气体管道连接到进气口放气和吹扫接口(参见章节“连接接口”)。

## 5.5 连接排放件

**注意**

**由于排放件的过高压力导致损坏的风险**

检漏仪排放件的过高压力可能会损坏检漏仪。

- ▶ 确保客户应用的排放管路始终处于轻微的负压下。
- ▶ 确保检漏仪的排放压力不超过 200 hPa(相对值)。



**Dry 型号**

检漏仪排放件配有外部过滤器。  
 检漏仪排放过滤器 (EXHAUST) 不得拆除。  
 检漏仪排放件 (EXHAUST) 不得堵塞。

- ▶ 定期清洁过滤器。

**Wet 型号**

注意
<p><b>高压泵送 - 仅限 Wet 型号</b></p> <ul style="list-style-type: none"> <li>▶ 将检漏仪排放件连接到排放管道。 连接: 1/8 气体</li> </ul>

检漏仪主泵配有内部油雾消除器。  
 检漏仪排放件 (EXHAUST) 不得堵塞。  
 操作员可以连接外部油雾消除器来代替该内部油雾消除器。

- ▶ 安装为此专门设计并作为附件提供的连接管(参见章节“连接外部油雾分离器”)。

如果要让客户应用设备排尽气体, 建议您将检漏仪排放件连接到排放管线上(费用由客户承担), 确保检漏仪的使用始终符合建议。

## 5.6 电气连接

⚠ 警告
<p><b>不符合规定电气设施的电击风险</b></p> <p>本产品使用电源电压进行电力供应。不符合规定的电气设施或未达到专业标准的设施可能会危及用户生命。</p> <ul style="list-style-type: none"> <li>▶ 只有受过相关电气安全和 EMC 规定培训的合格技术员才能操作此电气设施。</li> <li>▶ 不得任意改造或转化本产品。</li> </ul>

注意
<p><b>电磁干扰危险</b></p> <p>电压和电流会产生电磁场和干扰信号。通常, 不符合 EMC 规定的设施会干扰其他设备及环境。</p> <ul style="list-style-type: none"> <li>▶ 使用连接和装有管套的接头, 以使接口处于干扰环境下。</li> </ul>

**电气安全**

检漏仪为一级设备, 因此必须接地。

- ▶ 确保主开关/断路器已设置至 **O**。
- ▶ 使用检漏仪提供的电源电缆将电源连接到接口(参见章节“连接接口”)。
- ▶ 参见章节“技术特点”。

## 5.7 连接待检测的部件/设备

注意
<p><b>部件或设备损坏的风险</b></p> <p>连接到检漏仪真空电路的部件或设备有损坏的风险。</p> <ul style="list-style-type: none"> <li>▶ 确保与检漏仪真空泵进气口连接的部件或设备支持 <math>1 \cdot 10^3</math> hPa 的负压(相对于大气压)。</li> </ul>

- 检漏仪进气口的最大允许重量不得超过 15 kg, 最大扭矩则为 10N m。
- 入口压力不得大于大气压。压力过高可能会损坏产品。
- 检漏仪的性能取决于所使用附件的类型和机械接口的质量。
- 当组装真空电路时, 使用附件关闭产品, 便于维护保养(进气口关闭阀、吹扫系统等)。
- 根据这些建议优化测量(参见章节“优化使用的注意事项”)。

**连接**

- ▶ 拆除覆盖检漏仪进气口的空白法兰并保留，以便在存储或运输过程中再次使用。
- ▶ 使用直径等于检漏仪进气口直径的管道。管道应尽可能短，且完全密封。
- ▶ 使用产品目录中的连接附件连接要检测的部件或设备。
- ▶ 使用柔性管道系统连接要检测的部件或设备。切勿使用刚性或柔性塑料管道(压缩空气式塑料管)。

## 5.8 前级泵接口(Integrable 型号)

### 5.8.1 前级泵特点

特点	
前级泵	湿泵或干泵
连接	DN 25 ISO-KF 检漏仪与前级泵之间最大长度为 2 m 的软管
极限真空	< 1 hPa(推荐 $5 \cdot 10^{-2}$ hPa)
最小流量	1 m <sup>3</sup> /h 如果在 Smart 吸枪中使用, 最小流率 = 3 m <sup>3</sup> /h
最大流量	100 m <sup>3</sup> /h 加大流率不能提高检漏仪 + 前级泵总成的性能。

### 5.8.2 前级泵连接

检漏仪必须在开启前连接到前级泵。

有 2 个 DN 25 ISO-KF 接口可用于连接前级泵。

- 后面有 1 个接口(交付配置)
- 框架下方有 1 个接口

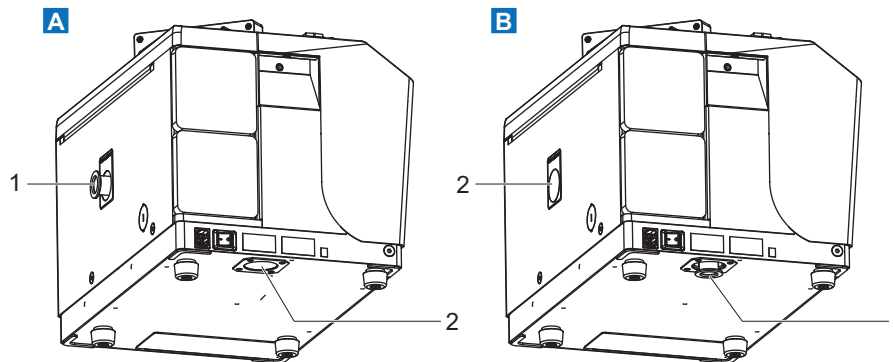

- |         |   |
|---------|---|
| A 后面的接口 | 1 DN 25 ISO-KF 连接管<br>DN 25 ISO-KF 塑料挡板(随检漏仪提供) |
| B 下方的接口 | 2 加油口盖  |

#### 机架下方的前级泵接口

**注意**

**使用外部前级泵**

用户有责任保护检漏仪不会因为连接外部前级泵而遭到污染或劣化(例如颗粒、检漏仪中的油反向散射)。

- ▶ 如果检漏仪因连接外部前级泵而遭到污染或劣化, 制造商不予保修。

1. 取下前盖(参见维护保养说明中章节“前盖拆卸/重新组装”)。
2. 取下后盖(参见维护保养说明中章节“后盖拆卸/重新组装”)。
3. 从框架上取下夹在上面的加油口盖 ([A])。
4. 从连接管上取下 4 根 M6x16 固定螺钉及相应垫圈 ([A])。
5. 松开连接管并更换 4 根 M6x16 固定螺钉及相应垫圈 ([A])。
6. 取下 4 根 M6x12 固定螺钉及其垫圈 ([A])。

7. 将连接管放入框架上的外壳中, 然后使用 4 根 M6x12 固定螺钉及相应垫圈将其固定 ([B])。
8. 重新装上盖子。
9. 将加油口盖夹在后盖的开口处 ([C])。
10. 在以下情况下, 将 DN 25 ISO-KF 塑料挡板(随检漏仪提供)装在连接管上 ([C]):
  - 检漏仪未连接到外部前级泵
  - 调用检漏仪。

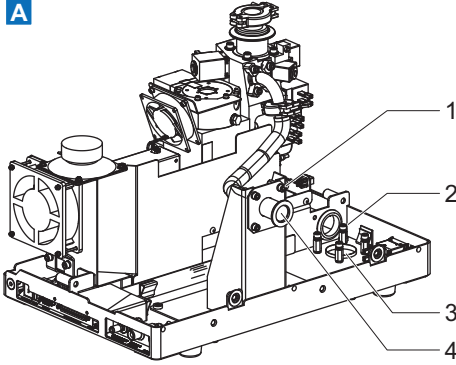

- |                           |                    |
|---------------------------|--------------------|
| 1 4 根 M6x12 固定螺钉和垫圈(后面接口) | 3 加油口盖             |
| 2 4 根 M6x12 固定螺钉和垫圈(下方接口) | 4 DN 25 ISO-KF 连接管 |

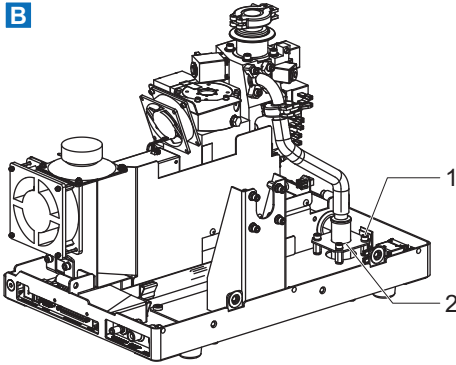

- |                           |                    |
|---------------------------|--------------------|
| 1 4 根 M6x12 固定螺钉和垫圈(下方接口) | 2 DN 25 ISO-KF 连接管 |
|---------------------------|--------------------|

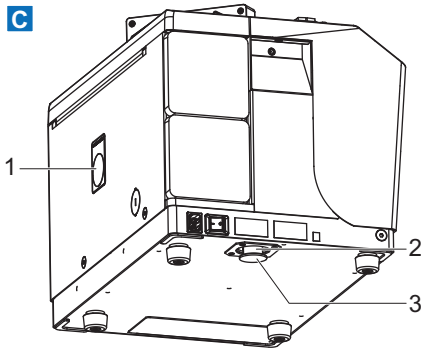

- |                    |                             |
|--------------------|-----------------------------|
| 1 加油口盖             | 3 DN 25 ISO-KF 塑料挡板(随检漏仪提供) |
| 2 DN 25 ISO-KF 连接管 |                             |



**框架下方的连接管**

以这种配置调用检漏仪时, 切勿使用金属挡板及相应夹具: 只能使用塑料挡板。

## 5.9 外部油雾分离器连接

用户可以选择连接外部油雾分离器来代替安装在检漏仪上的内部油雾分离器。这一改动需要安装 DN 25 ISO-KF 接口来连接外部油雾分离器。外部油雾分离器和 DN 25 ISO-KF 接口由客户负责提供(参见章节“附件”)。

**注意事项**

1. 取下前盖(参见维护保养说明中章节“前盖拆卸/重新组装”)。
2. 取下后盖(参见维护保养说明中章节“后盖拆卸/重新组装”)。
3. 取下内部油雾分离器(参见维护保养说明中章节“更换内部油雾分离器”)。

**程序**

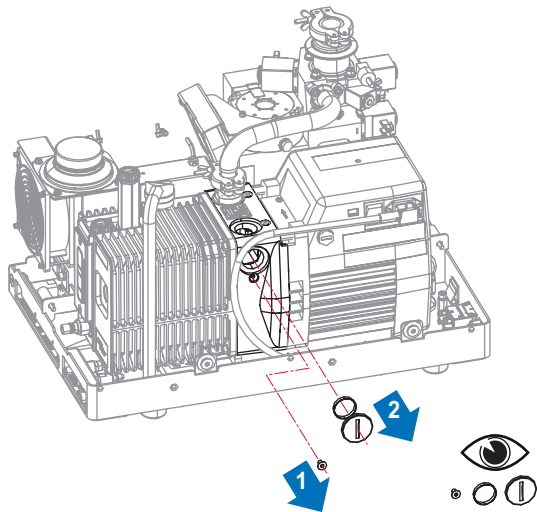

 这 3 个部件还将在以下步骤中重新使用。

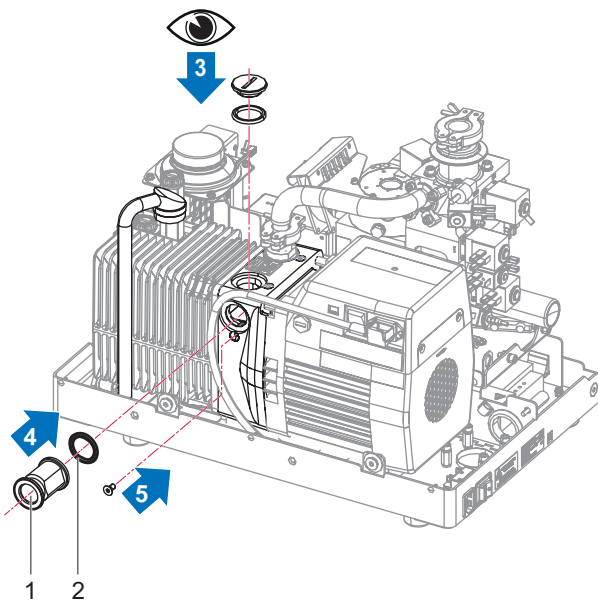

 盖子必须完全拧紧。

1 DN 25 ISO-KF 接口

2 DN 25 ISO-KF 密封件(随接口提供)

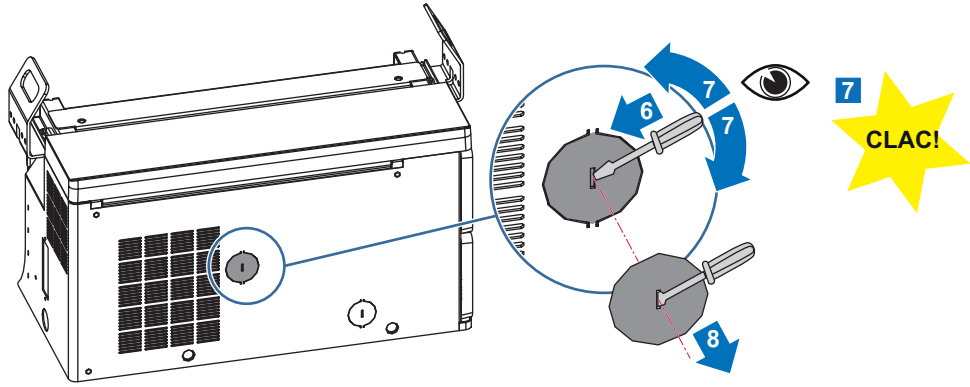

来回移动螺丝起子，破坏固定在盖子上的 2 个点，使盖子松开。

## 6 运行

### 6.1 启动检漏仪

1. 连接主电源电缆。
2. 将电源开关/断路器设置为 I。
3. 对于首次启动: 设置语言、单位、日期和时间(用户可以稍后修改这些设置)。
4. 等待检漏仪进入“待机”模式。

#### 长期停机后启动

如果检漏仪一直处于存储或未使用状态, 则启动时间比正常使用状态下的时间长。



在检漏仪关闭超过 3 个月后, 建议在使用前 24 小时启动检漏仪。

### 6.2 启动时自动启动检测

此功能用于在检漏仪启动阶段后自动开始首次检测。

如果启用该功能, 检漏仪启动阶段完成后, 首次检测会自动开始。用户将启动后续检测。

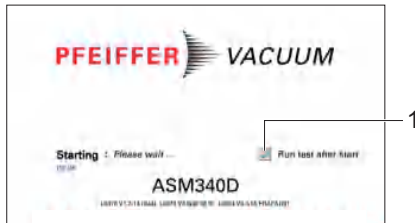

- 1 “Run Test after start?”复选框

1. 启动此功能前, 确保进气口已连接。
2. 在检漏仪启动阶段, 勾选  可启用该功能。
  - 每次打开检漏仪时, 都会询问这一问题。未储存最后一次的选择。

### 6.3 断开检漏仪电源

1. 将开关/断路器设置为 O。
2. 断开电源电线。
3. 等待 5 分钟, 然后再对检测器进行操作、取下盖子或移动检测器。

#### 电源故障导致真空泵停止运行

当电源出现故障时, 检漏仪关闭: 电源恢复后再次自动打开。

## 7 操作

### 7.1 使用条件

#### 警告

##### 因使用氢气作为示踪气体而造成伤害的风险

可以用氢气作为示踪气体进行漏检。在最坏的情况下，可能存在爆炸风险，取决于吸枪法-氢气浓度。

- ▶ 从不使用氢气浓度大于 5% 的示踪气体。
- ▶ 使用氮化氢作为示踪气体: 95% N<sub>2</sub> 和 5% H<sub>2</sub> 的混合气体。

#### 注意

##### 检漏仪的放气系统

如果放气不良，则存在加热导致检漏仪内部组件损坏的风险。

- ▶ 符合运行环境温度。
- ▶ 请勿阻挡放气网格。
- ▶ 放气网格应定期清洗。
- ▶ 在检漏仪周围留下至少 10 cm 的自由空间。
- ▶ 清空检漏仪下方的空间。

#### 注意

##### 因固体颗粒而损坏的风险

所测试的应用可能会产生固体颗粒。

在这种情况下，建议保护检漏仪进气口。

- ▶ 在检漏仪进气口安装过滤器(参见章节“附件”)。

环境条件: 参见章节“技术特点”。





### 7.2 优化使用的注意事项

在每次运行前，为了优化检漏仪的使用，用户必须注意以下几点。

- ▶ 熟悉安全说明。
- ▶ 检查所有连接是否正确。
- ▶ 在产品开机后，不要立即移动产品。
- ▶ 确保检漏仪处于无示踪气体的环境中。
- ▶ 不应显示任何消息。
  - 主屏幕上不显示 [i Next](下一条信息) 图标。
  - 如果显示图标，请阅读信息并处理。
- ▶ 进行检漏仪校准。
- ▶ 仅检测干净、干燥且无水、蒸汽、油漆、清洁剂或冲洗产品痕迹的部件/设备。
- ▶ 检查连接的部件/设备是否不受示踪气体的影响。

### 7.3 运行监测

操作过程中，会在检漏仪控制面板上通知用户所发生的事件。

故障类型	控制面板	
预警		按 [i Next](下一条信息)显示故障。
错误	 	显示消息。 按 [i Next](下一条信息)显示故障。
危险错误		显示“危险错误 - E244”消息。 联系我们的维修中心。

## 7.4 检测开始/停止

### 注意事项

参见章节“检漏仪启动”

### 检测方式

根据要检测的部件选择检测方式。

有关检漏检测方式的更多信息, 请参见 [www.pfeiffer-vacuum.com](http://www.pfeiffer-vacuum.com) 网站上的 **Leak detector compendium**。

有两种潜在的检测方式:

- 真空法
- 吸枪法

### 真空法检测

检测还可使用遥控装置(附件)启动: 参见遥控装置的操作说明。

1. 选择“真空法”检测方式(参见章节“检测方式”)。
2. 选择检测模式(参见章节“检测模式”)。
3. 如必要, 设置报警点和预警设定值(参见章节“设定值”)。
4. 将检漏仪置于“待机”模式下。
  - 在“待机”模式下, 显示的氦信号对应于检漏仪的本底。
5. 按 [VENT] 功能键进行大气冲击。
6. 准备待检测的部件/设备(参见章节“待检测的部件/设备连接”)。
  - 喷射方法
    - 将待检测的部件/设备连接至检漏仪进气口。
    - 排出待检测的部件/设备中的空气。
  - 轰炸方法
    - 将待检测的部件置于含有示踪气体的加压室中。
    - 从加压室中取下待检测部件, 将其置于与检漏仪进气口连接的检测室中。
7. 按 **START/STOP** 按钮开始检测。
  - 喷射方法
    - 将示踪气体喷射到可能泄露的部件的点上。
8. 显示各种检测步骤。  
当检漏仪处于最敏感的检测模式下, 等待测量值稳定: 显示的测量值对应于测得的氦信号。
9. 按 **START/STOP** 按钮停止检测。

### 吸枪法检测

1. 准备待检测的部件/设备。
2. 选择“吸枪法”检测方式(参见章节“检测方式”)。
3. 根据检漏仪的型号, 选择所使用的吸枪的型号(参见章节“吸枪类型”)。
4. 如必要, 设置报警点和预警设定值(参见章节“设定值”)。
5. 将检漏仪置于“待机”模式下。
6. 连接吸枪(附件)。
7. 按 **START/STOP** 按钮开始检测。
8. 然后在可能泄漏的待检测部件的区域缓慢运行吸枪: 检测到泄漏时显示的氦信号各不相同(所测得漏率的数量值)。
9. 按 **START/STOP** 按钮停止检测。



## 7.5 校准

校准用于确保已正确调整检漏仪，以检测所选示踪气体，并显示正确的氦信号。

标准漏孔用于校准检漏仪。

默认情况下，选择内部漏孔实现检漏仪的快速校准。也可以使用外部漏孔校准检漏仪。

检漏仪应使用与所使用示踪气体相同类型的标准漏孔进行校准。



### 检漏仪校准

打开 20 分钟后，检漏仪建议用户进行校准。为了正确使用检漏仪，并优化测量的准确度，**必须进行校准。**

建议进行校准：

- 一天至少一次，
- 在集中连续使用的情况下：需要在每个工作阶段开始时启动校准（例如团队协作，则每 8 小时一次），
- 如果不确定检漏仪是否正常工作。

### 内部标准漏孔

内部漏孔标准专为检漏仪而设计。由以下部分组成：

- 装满  $^4\text{He}$  示踪气体的储气箱（不使用其他示踪气体进行内部校准），
- 温度传感器（考虑温度对漏率的影响），
- 集成隔膜（用来校准漏率），
- 识别标签（与外部标准漏孔的识别标签相同）。

标准漏孔应提供校准证书。



使用范围  $\approx 10^{-7}$  mbar · l/s ( $\approx 10^{-8}$  Pa · m<sup>3</sup>/s) 的标准漏孔。



如果集中连续使用检漏仪，建议使用备用的内部标准漏孔。默认情况下，检漏仪可以使用外部标准漏孔进行校准。

### 外部标准漏孔

操作员必须使用含有所选示踪气体 ( $^4\text{He}$ 、Mass 3 或  $\text{H}_2$ ) 的标准漏孔。

有几种类型的外部标准漏孔，有/无储气箱、有/无阀门，包含多个范围的漏孔。

制造商不提供 Mass 3 和  $\text{H}_2$  的标准漏孔。



外部标准漏孔的选择取决于应用要求：使用与待测量漏孔漏率范围相同的标准漏孔。

### 7.5.1 校准类型

用户为 **CAL** 按钮指定一个校准类型。

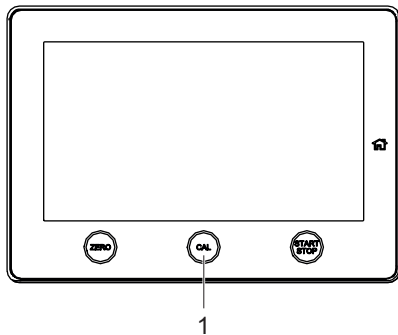

1 CAL 按钮



**程序**

1. 按 [CAL.TYPE]功能键。
2. 选择校准类型指定给 [CAL.TYPE]功能键。
  - 内部漏孔:使用内部标准漏孔校准检漏仪(出厂配置)
  - 外部漏孔:使用外部标准漏孔校准检漏仪
  - 校准检查(参见章节“校准检查”)
3. 确认选择 [X]。

被指定给 CAL 按钮的校准类型显示在主屏幕上。

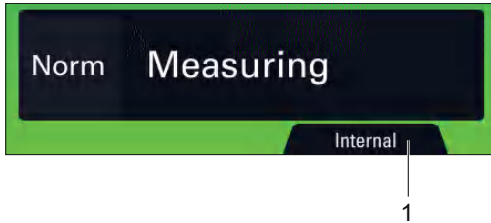

1 被指定给 CAL 按钮的校准类型

检测方式	已选择的校准类型	显示主屏幕
真空法检测	内部漏孔校准	内部漏孔
	外部漏孔校准	外部漏孔
	校准检查	校准检查
吸枪法检测	吸枪法-氦气浓度	吸枪法-氦气浓度
	外部漏孔校准	吸枪法

### 7.5.2 真空法检测模式下采用内部标准漏孔进行校准

**内部标准漏孔**

内部漏孔标准专为检漏仪而设计。由以下部分组成：

- 装满 <sup>4</sup>He 示踪气体的储气箱(不使用其他示踪气体进行内部校准)，
- 温度传感器(考虑温度对漏率的影响)，
- 集成隔膜(用来校准漏率)，
- 识别标签(与外部标准漏孔的识别标签相同)。

标准漏孔应提供校准证书。



使用范围  $\approx 10^{-7}$  mbar · l/s ( $\approx 10^{-8}$  Pa · m<sup>3</sup>/s) 的标准漏孔。



如果集中连续使用检漏仪，建议使用备用的内部标准漏孔。默认情况下，检漏仪可以使用外部标准漏孔进行校准。

**校准**

检漏仪处于“待机”模式时，可以进行校准。

- 配置以下设置：
    - 检测方式：真空法(参见章节“检测方式”)
    - 校准类型：内部漏孔(参见“校准类型”)
    - 标准漏孔的类型：内部漏孔(参见章节“标准漏孔”)
    - 校准：操作员(参见章节“校准功能”)
  - 检查漏孔设置(根据需要，根据温度和时间修正漏率)(参见章节“标准漏孔”)。
  - 按 **CAL** 按钮开始校准。
- 5 秒内按三次 **CAL** 按钮，停止校准。

### 7.5.3 真空法检测模式下采用外部标准漏孔进行校准

#### 外部标准漏孔

操作员必须使用含有所选示踪气体( $^4\text{He}$ 、Mass 3 或  $\text{H}_2$ )的标准漏孔。

有几种类型的外部标准漏孔，有/无储气箱、有/无阀门，包含多个范围的漏孔。

制造商不提供 Mass 3 和  $\text{H}_2$  的标准漏孔。



外部标准漏孔的选择取决于应用要求：使用与待测量漏孔漏率范围相同的标准漏孔。



当报警点与内部校准漏率值相差甚远时，建议使用外部标准漏孔进行校准。

#### 校准

5 秒内按三次 **CAL** 按钮，可随时停止校准。

- 配置以下设置：
  - 检测方式：真空法(参见章节“检测方式”)
  - 校准类型：外部漏孔(参见“校准类型”)
  - 标准漏孔的类型：外部漏孔(参见章节“标准漏孔”)
  - 校准：操作员(参见章节“校准功能”)
- 验证所使用外部标准漏孔的设置(参见章节“标准漏孔”)。
- 根据需要，修正所使用外部标准漏孔的参数(参见标准漏孔的标签或校准证书)。
- 选择外部标准漏孔的示踪气体(参见章节“标准漏孔”)。
- 检查检漏仪是否处于“待机”模式。
- 按 **[VENT]** 功能键进行大气冲击。
- 将外部标准漏孔置于检漏仪进气口上。
- 按 **CAL** 按钮开始校准。
- 按照检漏仪提供的说明进行操作。
  - 按 **[下一项]**，移动至下一步。

校准结束时，检漏仪返回“待机”模式。

### 7.5.4 吸枪法检测中采用外部标准漏孔进行校准

#### 外部标准漏孔

操作员必须使用含有所选示踪气体( $^4\text{He}$ 、Mass 3 或  $\text{H}_2$ )的标准漏孔。

有几种类型的外部标准漏孔，有/无储气箱、有/无阀门，包含多个范围的漏孔。

制造商不提供 Mass 3 和  $\text{H}_2$  的标准漏孔。



外部标准漏孔的选择取决于应用要求：使用与待测量漏孔漏率范围相同的标准漏孔。

#### 校准

- 配置以下设置：
  - 检测方式：吸枪法(参见章节“检测方式”)
  - 校准类型：外部漏孔(参见“校准类型”)
  - 标准漏孔的类型：外部漏孔(参见章节“标准漏孔”)
  - 校准：操作员(参见章节“校准功能”)
- 选择外部标准漏孔的示踪气体(参见章节“示踪气体”)。

3. 验证所使用外部标准漏孔的设置(参见章节“标准漏孔”)。

如必要, 修正温度、月份和年份。

4. 按 **CAL** 按钮开始校准。

5. 按照检漏仪提供的说明进行操作。

- 按 **[下一项]**, 移动至下一步。

5 秒内按三次 **CAL** 按钮, 停止校准。

#### 外部标准漏孔的适配器

DN 16 ISO-KF 或 DN 25 ISO-KF 适配器用于在吸枪法检测模式下采用外部标准漏孔对检漏仪进行校准(仅限标准吸枪)。

适配器部件编号(参见章节“附件”)。

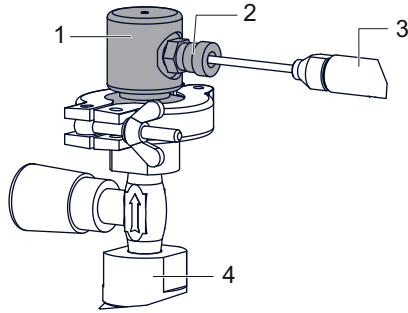

1 DDN 16 ISO-KF 或 DN 25 ISO-KF 适配器  
2 固定螺钉

3 吸枪  
4 标准漏孔

1. 使用定心环和扳手将适配器连接到校准所使用的的外部标准漏孔。

2. 按 **CAL** 按钮开始校准。

3. 将吸枪置于校准端口中。

4. 拧紧固定螺钉。

5. 按照检漏仪提供的说明进行操作。

- 按 **[下一项]**, 移动至下一步。

6. 松开固定螺钉。

7. 将吸枪从校准端口移除。

8. 按照检漏仪提供的说明进行操作。

- 按 **[下一项]**, 移动至下一步。

9. 至少等待 10 秒, 再读取氦信号。

### 7.5.5 吸枪法检测中对吸枪法-氦气浓度的校准

吸枪法-氦气浓度 = 已知在大气压下填充含有示踪气体成分的气体混合物的体积。

吸枪法-氦气浓度校准只能在吸枪法检测模式下进行, 检漏仪处于“待机”模式。

开启此功能前, 确保检漏仪处于无示踪气体最大氦信号的环境中。

1. 配置以下设置:

- 检测方式: 吸枪法(参见章节“检测方式”)
- 校准类型: 吸枪法-氦气浓度(参见“校准类型”)
- 校准: 校准(参见“校准功能”)

2. 选择相关吸枪法-氦气浓度的示踪气体(参见章节“示踪气体”)。

3. 按 **CAL** 按钮开始校准。

4. 按照检漏仪提供的说明进行操作。

- 按 **[下一项]**, 移动至下一步。

校准结束时, 检漏仪返回“待机”模式。

## 7.6 本底清零功能

本底清零功能可帮助用户识别周围本底噪声中非常小的氦信号变化, 或扩大模拟显示器上测得的较小漏率波动。

#### 本底清零

配置(参见章节“本底清零模式启动”)。

随着时间的推移, 漏率显示可能存在偏差。在以下情况下, 必须定期本底清零:

- 当检漏仪的本底数值增加时,
  - 在精确测量前。
1. 按 **ZERO** 按钮。

## 7.7 触摸屏

触摸屏与检漏仪之间有接口, 用于:

- 显示检测相关信息,
- 访问可用功能,
- 设置检漏仪的参数。

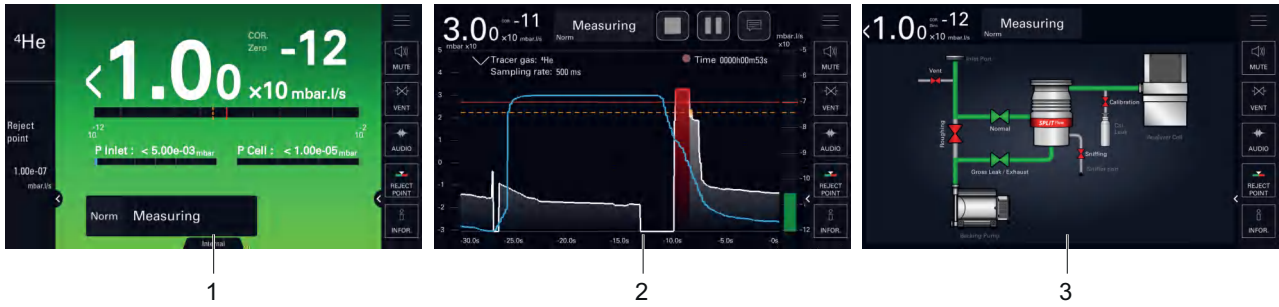

- 1 主屏幕 [Home]: 当前检测的相关信息
- 2 图形屏幕: 监控和记录氦信号
- 3 简图模式: 检漏仪和阀门余量的示意图

提供这些屏幕的内容, 作为示例: 显示可能会因检漏仪设置而异。

- ▶ 撕掉交付时保护触摸屏的薄膜。
- ▶ 用手使用触摸屏, 而不得使用钢笔、螺丝刀等硬物体。
- ▶ 如果触摸屏出现故障(屏幕损坏), 则使用 RS-232 控制/设置检漏仪。

### 屏幕截图



要进行屏幕截图, 请按 **[SCREEN SHOT]** 功能键(参见章节“功能键”)。



- 屏幕截图将始终保存在内存中。
- 屏幕截图名称: ScreenYYYYMMDD\_HHMMSS(示例: Screen20210203\_143302)。

### 7.7.1 导航

#### 符号

符号	说明
	在控制面板上提供 可从任何菜单返回主屏幕 说明中的 <b>[Home]</b>
	返回上一菜单
	访问子菜单
	使用密码保护访问 <ul style="list-style-type: none"> <li>• 红色闭合的挂锁: 禁止访问(密码访问)</li> <li>• 绿色打开的挂锁: 允许访问</li> </ul>
	启用滑块 <ul style="list-style-type: none"> <li>• 黑色滑块: 未启用功能</li> <li>• 绿色滑块: 已启用功能</li> </ul>

符号	说明
	操作按钮 (访问设置、功能等)
	导航工具 <ul style="list-style-type: none"> <li>• &lt;&lt; &gt;&gt;: 访问第一个/最后一个项目</li> <li>• &lt;&lt; &gt;&gt;: 访问上一个/下一个项目</li> </ul> 说明中的 [ << >> ] [ <> ]
	错误消息
	危险错误消息
	访问错误/警告消息 说明中的 [i Next] (下一条信息)
	设置工具 <ul style="list-style-type: none"> <li>• 绿色滑块表示已设置的值。</li> <li>• 要增加/减少此值, 请按光标的右侧/左侧。</li> </ul>
	访问“设置”菜单
	返回 Home 说明中的 [X]
	保存所做的更改 说明中的 [✓]
	显示/隐藏某一区域
	用于屏幕导航的光标 (水平或垂直)

访问主/图形/简图屏幕



可隐藏或显示简图模式 (参见章节“屏幕设置”)。

访问简图模式和功能键

- ▶ 可隐藏或显示简图模式 (参见章节“屏幕设置”)。
- ▶ 可显示 (启用) 或隐藏 (禁用) 功能键 (参见章节“功能键”)。

## 7.7.2 主屏幕(Home)

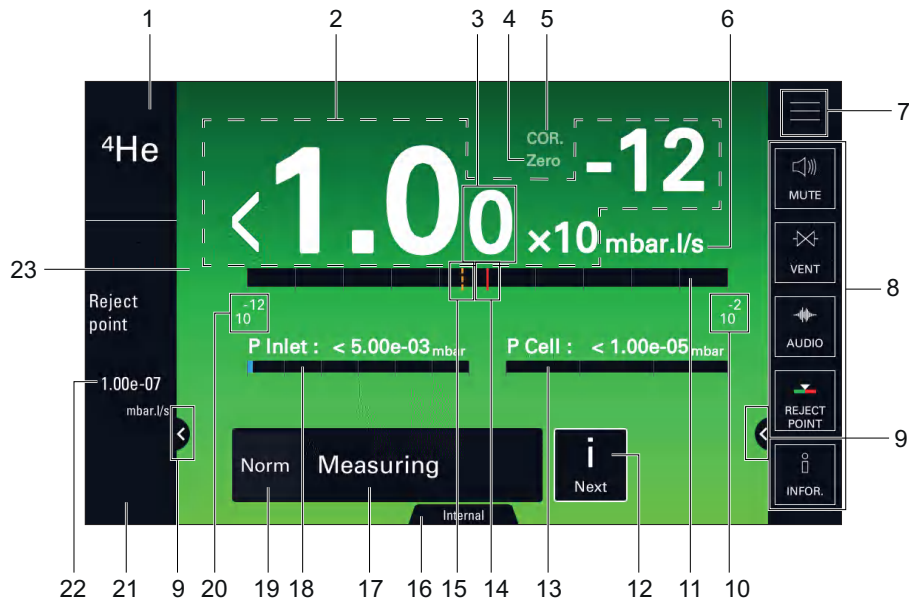

项目	功能	操作说明中图标的名称
1	已选择示踪气体	-
2	氦信号数字显示	-
3 <sup>1)</sup>	显示第二位数字	-
4 <sup>1)</sup>	<b>ZERO</b> 指示灯: 已应用“本底清零”功能	<b>ZERO</b>
5 <sup>1)</sup>	<b>COR</b> (校正) 指示灯: 采用校正因子	<b>COR</b>
6	氦信号单位	-
7	访问菜单“设置”	[SETTINGS]
8	功能键栏	-
9	显示/隐藏某一区域	[EXPAND]
10	柱状图的氦信号上限(最大值)	-
11	氦信号柱状图显示(颜色根据检测结果而定)	-
12	<b>[i Next]</b> (下一条信息)指示灯: 要查看的错误/预警消息	<b>[i Next]</b>
13 <sup>1)</sup>	质谱室压力或外置真空计压力	-
14 <sup>3)</sup>	设置报警点(红色绘图)	-
15 <sup>1)</sup>	已设置预警点(橙色绘图)	-
16	已选择校准类型	-
17	检漏仪的当前状态	-
18 <sup>1)</sup>	检漏仪进气口压力	-
19	已选择的检测模式	-
20	柱状图的氦信号下限(最小值)	-
21 <sup>1)2)</sup>	吸枪探头流量(如果已选择吸枪法模式)	-
22 <sup>1)</sup>	设置报警点数字显示	-
23	屏幕颜色因检测结果而异: <ul style="list-style-type: none"> <li>绿色屏幕: 测得的氦信号低于报警点</li> <li>红色屏幕: 测得的氦信号高于报警点</li> </ul> 灰色屏幕: 检漏仪处于“待机”模式	-

1) 根据检漏仪设置显示

2) 仅显示

3) 如果检测正在进行, 显示



### 7.7.3 图形屏幕

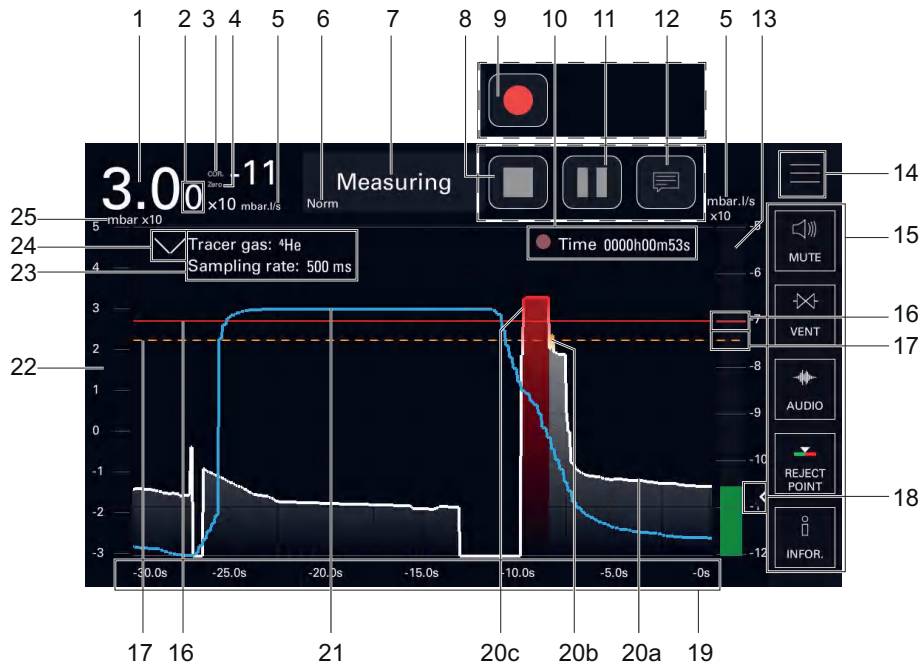

► 按该屏幕可以访问图形设置(参见章节“图形屏幕:图形参数”)。

项目	功能	操作说明中图标的名称
1	氦信号数字显示	-
2 <sup>1)</sup>	显示第二位数字	-
3 <sup>1)</sup>	<b>COR</b> (修正)指示灯:已应用校正因子	<b>COR</b>
4 <sup>1)</sup>	<b>Zero</b> 指示灯:已应用“本底清零”功能	<b>ZERO</b>
5	氦信号单位	-
6	已选择的检测模式	-
7	检漏仪的当前状态	-
8 <sup>2)</sup>	停止记录	<b>[STOP REC]</b>
9 <sup>2)</sup>	开始记录	<b>[START REC]</b>
10 <sup>2)</sup>	总记录时间 <ul style="list-style-type: none"> <li>● 白点:没有正在进行的记录</li> <li>● 闪烁的红点:记录正在进行中</li> <li>● 固定红点:记录暂停</li> </ul>	-
11 <sup>2)</sup>	暂停/恢复记录	<b>[STBY REC]</b>
12 <sup>2)</sup>	注释访问	<b>[COMMENT]</b>
13	氦信号柱状图显示 <ul style="list-style-type: none"> <li>● 绿色柱状图:测得的氦信号低于预警点</li> <li>● 橙色柱状图:测得的氦信号介于预警点与报警点之间</li> <li>● 红色柱状图:测得的氦信号高于报警点</li> </ul>	-
14	访问菜单“设置”	<b>[SETTINGS]</b>
15	功能键栏	-
16	设置报警点(红色绘图)	-
17 <sup>1)</sup>	已设置预警点(橙色绘图)	-
18	显示/隐藏某一区域	<b>[EXPAND]</b>
19	显示时间	-

- 1) 根据检漏仪设置显示
- 2) 根据记录设置显示
- 3) 如果检测正在进行, 显示



项目	功能	操作说明中图标的名称
20 <sup>3)</sup>	氦信号绘图 <ul style="list-style-type: none"> <li>• 20a - 白色绘图:测得的氦信号低于预警点</li> <li>• 20b - 橙色柱状图:测得的氦信号介于预警点与报警点之间</li> <li>• 20c - 红色绘图:测得的氦信号高于报警点</li> </ul>	-
21	检漏仪入口压力图(蓝色)	-
22	检漏仪入口压力范围	-
23	正在记录的数据 <ul style="list-style-type: none"> <li>• 已选择示踪气体</li> <li>• 采样率已设置</li> </ul>	-
24	显示/隐藏正在记录的数据(项目 23)	-
25	检漏仪入口压力单位	-

- 1) 根据检漏仪设置显示
- 2) 根据记录设置显示
- 3) 如果检测正在进行, 显示

**导航**

用户无需停止正在进行的记录, 即可查看记录的部分或全部。

- ▶ 向左/向右拖动绘图以浏览正在进行的记录。
- ▶ 按图形屏幕, 然后按 **[显示记录]** 查看正在进行的全部记录。

**图形**

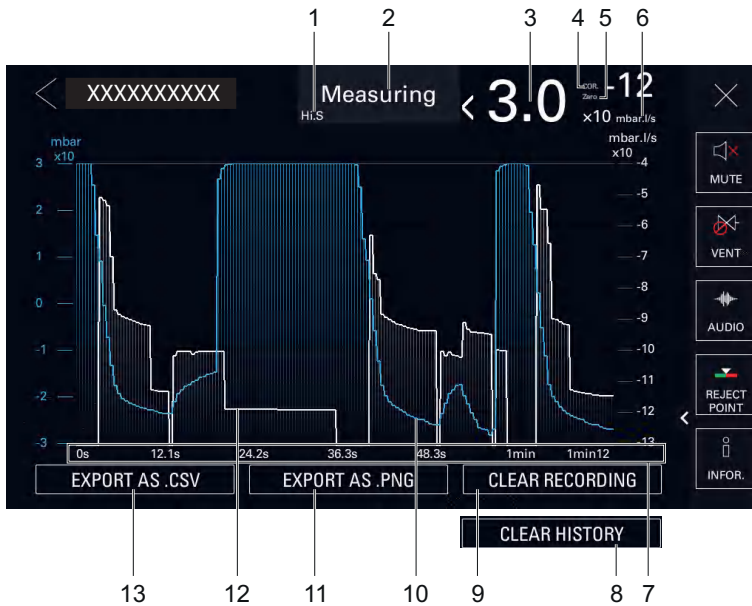

- |                               |                    |
|-------------------------------|--------------------|
| 1 已选择的检测模式                    | 8 删除图标历史的按钮        |
| 2 检漏仪的当前状态                    | 9 清除正在进行的记录的按钮     |
| 3 氦信号数字显示                     | 10 入口压力图(蓝色)       |
| 4 <b>COR</b> (修正)指示灯:已应用校正因子  | 11 保存 .png 屏幕截图的按钮 |
| 5 <b>Zero</b> 指示灯:已应用“本底清零”功能 | 12 氦信号绘图(白色)       |
| 6 氦信号单位                       | 13 保存 .csv 文件的按钮   |
| 7 总记录时间                       |                    |

### 7.7.4 图形屏幕:图形参数

访问:按屏幕,访问图形参数。			选择 - 设置 限值 <sup>1)</sup>
范围	显示时间	待设置 屏幕上显示的最大时间范围	12 s – 1 h
	自动量程	待启用 自动量程用于显示聚焦于 2 或 4 数量级的测得氦信号。量程因所测得的氦信号而异。 在启用自动量程后,将不再考虑为氦信号配置的量程。 参见下面的示例	已启用 已禁用
	如果已启用自动量程	待选择 自动量程数量级的数量 示例:氦信号 = $5 \cdot 10^{-5}$ mbar · l/s ( $5 \cdot 10^{-6}$ Pa · m <sup>3</sup> /s) <ul style="list-style-type: none"> <li>自动量程 2 数量级:量程从 <math>1 \cdot 10^{-4}</math> – <math>1 \cdot 10^{-6}</math> mbar · l/s (<math>1 \cdot 10^{-5}</math> – <math>1 \cdot 10^{-7}</math> Pa · m<sup>3</sup>/s)</li> <li>自动量程 4 数量级:量程从 <math>1 \cdot 10^{-3}</math> – <math>1 \cdot 10^{-7}</math> mbar · l/s (<math>1 \cdot 10^{-4}</math> – <math>1 \cdot 10^{-8}</math> Pa · m<sup>3</sup>/s)</li> </ul>	2 数量级 4 数量级
数量级 如果已禁用自动量程	氦信号上限	待设置 柱状图的氦信号上限(最大值) 备注:氦信号上限与氦信号下限之间 10 数量级中的最大值	-11 – +6
	氦信号下限	待设置 柱状图的氦信号下限(最小值) 备注:氦信号上限与氦信号下限之间 10 数量级中的最大值	-12 – +5
显示入口压力	待启用 显示/隐藏入口压力		已启用 已禁用
压力动态范围 如果已启用“显示入口压力”	氦信号上限	待设置 配置入口压力的最大数量级	-2 – +3
	氦信号下限	待设置 配置入口压力的最小数量级	-3 – +2
记录	待启用 显示/隐藏图形屏幕上的 [COMMENT]、[START REC]、[STBY REC] 和 [STOP REC](参见章节“图形屏幕”)。		已启用 已禁用
采样率 如果已启用“记录”	待设置 2 个已记录测量之间的时间		100 ms – 30 s
清除记录 如果已启用“记录”	待开启的功能 该功能删除所有正在进行的记录。		-
显示记录 如果已启用“记录”	待开启的功能 该功能用于显示所有正在进行的记录。		-

1) 初始设置:参见章节“设置”菜单的树状图”

### 7.7.5 图形屏幕:正在记录

记录用于将检测期间的测量结果储存到控制面板的存储器中。它将不会保存这些测量结果。

**每次测量都会记录氦信号和入口压力。**

记录过程中,提供所有检漏仪功能。

在关闭检漏仪时(由于电源故障或用户手动关机),将清除当前记录。

一条记录可以包括多个测量。连续的测量将在记录中一个接一个地记录:视觉提示 (Δ) 表示测量的变化。

要开始新记录,必须先保存当前记录。

当存储器已满并且正在进行记录时,将自动停止记录。

1. 如有必要, 请更新记录设置(参见章节“图形屏幕:图形参数”)。
2. 按 **[COMMENT]** 添加注释(参见章节“图形屏幕”)。
  - 可选:此注释可以在记录或暂停过程中随时添加
  - 稍后可以在备份 .CSV 文件中查看注释。
3. 按 **[START REC]** 开始记录。
  - 取代 **[START REC]** 的键:**[STOP REC]**、**[STBY REC]** 和 **[COMMENT]**。
  - 总记录持续时间:显示一个闪烁的圆点, 表示正在记录。
  - 记录开始前, 不会记录图上显示的任何测量值。
4. 如有必要, 按 **[STBY REC]** 暂停。
  - 该图标将发出红光但不闪烁。
  - 总记录持续时间:显示稳定红点, 表明记录已暂停。
  - 不会记录在暂停过程中绘图上显示的任何测量。
5. 再次按 **[STBY REC]** 重新开始记录。
6. 可以根据需要多次重复上述步骤。
7. 按 **[STOP REC]** 停止记录。
  - 返回到正在进行的记录以继续(将保留已保存的测量):按 **[<]**, 然后按 **[START REC]**。
  - 要停止并保存正在进行的记录:按 **[STOP REC]**(参见章节“图形屏幕:保存记录”)。

### 7.7.6 图形屏幕:图标历史

一旦检漏仪开机,“图标历史”将自动记录氦信号和入口压力值的历史。触发历史记录的不是用户。**他们不保存这些值。**

即使用户已经开始一个记录,历史记录也会继续进行(参见章节“图形屏幕:正在记录”)。

历史记录在检漏仪的缓冲存储器中。

历史记录的最长持续时间取决于当前设置:

- 12 s 显示时间:60 min 历史记录
- 1 h 显示时间:298 h 历史记录(≈ 12.4 天)

► 双按图形屏幕以查看图标历史。

用户可保存历史记录:参见章节“图形屏幕:保存”。

用户可缩放历史记录:参见章节“图形屏幕:查看”。

用户可以查看历史记录中每个点的细节:参见章节“图形屏幕:查看”。

### 7.7.7 图形屏幕:保存和删除

用户可以保存以下记录:

- 正在进行的记录(参见章节“图形屏幕:记录”)。
- 图标历史记录(参见章节“图形屏幕:图标历史”)

以文件 (.csv) 或屏幕截图 (.png) 的形式保存

保存不是自动进行的。

已保存的记录可以存储在 USB 存储或检漏仪的内存中。

查看已保存的文件:参见章节“图形屏幕:查看”。

#### 保存文件 (.csv)

已保存的文件 (.csv) 包含了记录过程中获得的所有测量(氦信号和入口压力)。它允许进一步处理。

默认分隔符为“制表符(tab)”。

默认的文件 (.csv) 名称为 RecordYYYYMMDD\_HHMMSS(示例:Record20210727\_143635)。

1. 开始记录(参见章节“图形屏幕:记录”)或显示图标历史(参见章节“图形屏幕:图标历史”)。
2. 按 **[STOP REC]** 停止记录(参见章节“图形屏幕”)。
3. 按 **[输出为 CSV 文件]**。
  - 将自动打开“文件管理”菜单窗口
4. 选择要保存的文件的存储位置(**[内存]** 或 **[USB 存储]**)。
5. 按左下角的框架, 然后输入要保存的文件的名称。
6. 按 **[✓]** 确认输入。
7. 按 **[保存]** 完成保存。
  - 将显示消息“Record file saved successfully”以确认保存。

### 保存屏幕截图 (.png)

屏幕截图 (.png) 显示记录过程中获得的所有测量(氦信号和入口压力)。

要保存氦信号和入口压力的测量图, 必须在查看每张图时执行两次程序(参见章节“图形屏幕”)。

默认屏幕截图 (.png) 名称为 ScreenYYYYMMDD\_HHMMSS(示例: Screen20210203\_143302)。

1. 开始记录(参见章节“图形屏幕:记录”)或显示图标历史(参见章节“图形屏幕:图标历史”)。
2. 按 **[STOP REC]** 停止记录(参见章节“图形屏幕”)。
3. 查看绘图以保存(参见章节“图形屏幕”)。
4. 按 **[输出为 .PNG]**。
  - 将自动打开“文件管理”菜单窗口
5. 选择要保存的文件的存储位置(**[内存]** 或 **[USB 存储]**)。
6. 按左下角的框架, 然后输入要保存的文件的名称。
7. 按 **[✓]** 确认输入。
8. 按 **[保存]** 完成保存。
  - 将显示消息“Record file saved successfully”以确认保存。
9. 可选: 保存第二绘图的屏幕截图。  
查看第二绘图以保存(参见章节“图形屏幕”)。
10. 重复步骤 4 至 8。

### 删除记录

用户可以删除以下记录:

- 正在进行的记录(参见章节“图形屏幕:记录”)。
  - 图标历史记录(参见章节“图形屏幕:图标历史”)
    - 清除图标历史的记录会删除整个检漏仪缓冲存储器。
1. 显示待删除的记录。
  2. 按 **[CLEAR GRAPH]** 清除记录(参见章节“图形屏幕”)。
  3. 按 **[CLEAR HISTORY]** 删除图标历史(参见章节“图形屏幕”)。
  4. 按 **[OK]** 确认。

## 7.7.8 图形屏幕:显示

用户可以显示以下记录:

- 正在进行的记录(参见章节“图形屏幕:记录”)。
- 已保存的记录(参见章节“文件管理”菜单)。
  - 即使记录正在进行中, 也可以查看。
- 图标历史(参见章节“图形屏幕:图标历史”)
  - 即使记录正在进行中, 也可以查看。

用户可以查看已保存的每个点的测量的详细信息(参见章节“测量的详细信息”)。

用户可以缩放当前显示(参见章节“缩放功能”)。

### 正在进行的记录

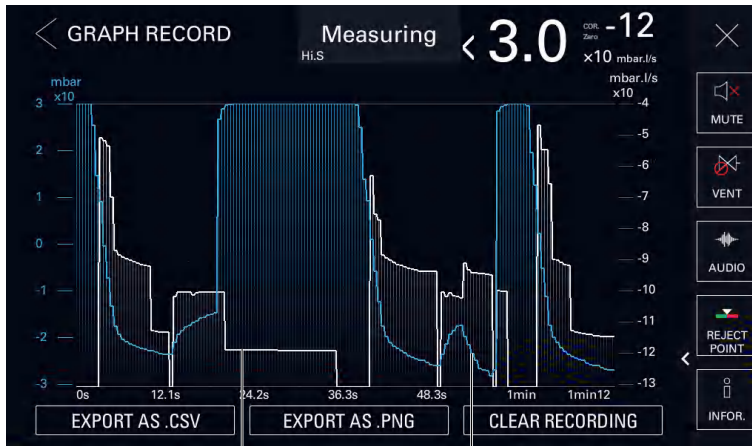

- 1 氦信号绘图(白色)
- 2 入口压力图(蓝色)

已保存的记录

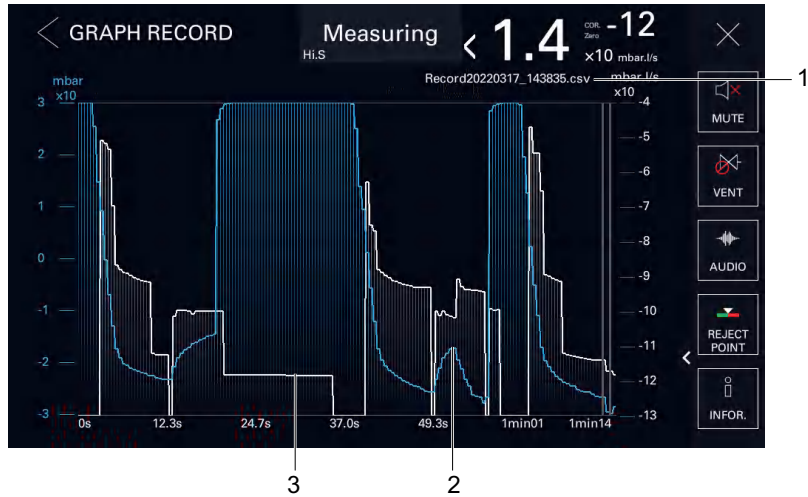

- 1 已查看的文件名称
- 2 入口压力图(蓝色)
- 3 氦信号绘图(白色)

图标历史

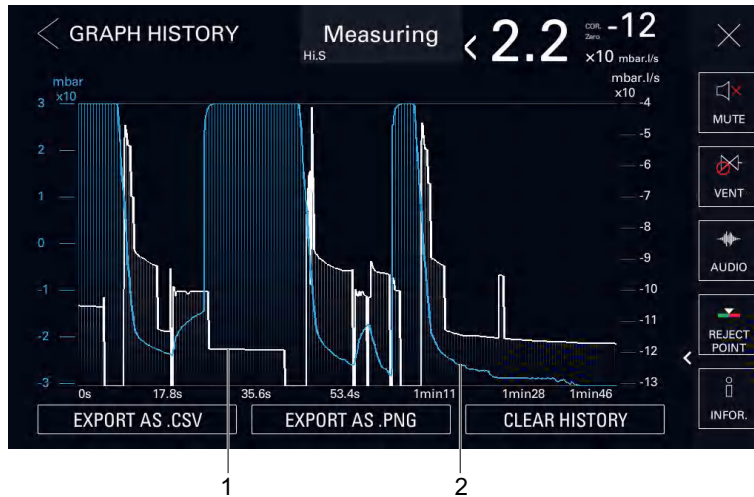

- 1 氦信号绘图(白色)
- 2 入口压力图(蓝色)

7.7.9 测量的详细信息

用户可以查看正在进行的记录的每个点、图标历史或已保存的记录(.csv 文件)的测量的详细信息(氦信号和入口压力)。

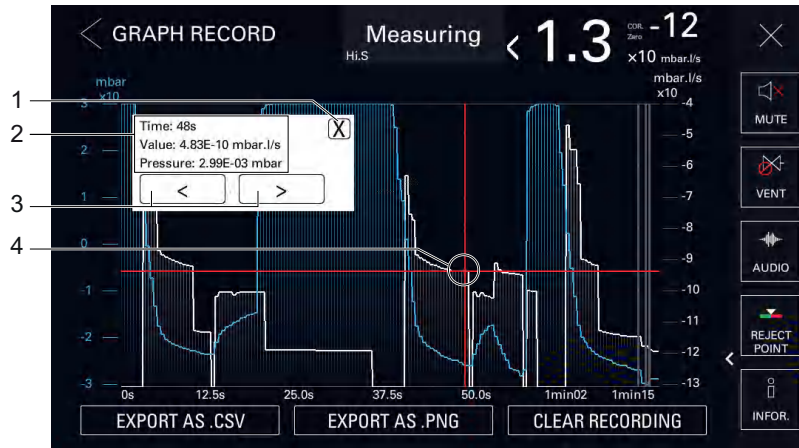

- 1 窗口关闭
- 2 所选测量的详细信息：
  - 时间：与记录结束有关的测量时间
  - 漏率值：所测量氮信号的精确值
  - 压力：所测量入口压力的精确值
- 3 点对点导航工具
- 4 已选择测量

1. 按要查看的绘图上的测量点，直到出现红叉为止。
  - 将显示一个包含详细信息的窗口。
  - 按 [X] 关闭该窗口。
2. 要调整选择，请按导航工具从一个点向前/向后移动到另一个点。

### 7.7.10 缩放功能

可以随时缩放显示。

一旦启用缩放功能，会出现一个图标。当不再应用缩放功能时，它就会消失。

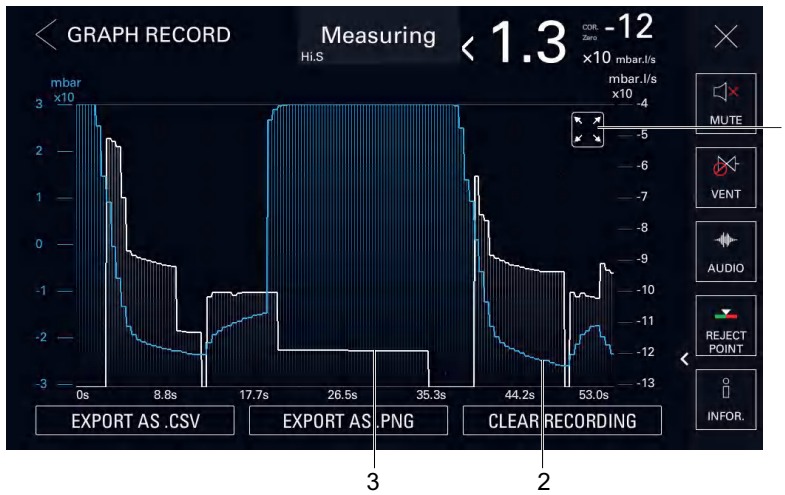

- 1 图标表示已应用缩放功能
- 2 入口压力图(蓝色)
- 3 氮信号绘图(白色)

- ▶ 要放大，请将两根手指并拢放在触摸屏区域，然后将它们彼此分开。
- ▶ 要缩小，请将两根手指彼此稍微分开放在触摸屏上，然后将它们彼此并拢。

### 7.7.11 功能键栏

功能键栏用于查看设置、访问菜单(快捷方式)或开始直接操作。

	图标	操作说明中图标的名称
永久显示的功能键		[MUTE]
		[VENT]
根据设置可用的功能键		[AUDIO]
		[CAL. TYPE]
		[COR.]
		[INFOR.]
		[MEMO]
		[METHOD]
		[MODE]
		[PAGING]
		[REGEN]
		[REJECT POINT]
		[SCREEN SHOT]
		[SWITCH SETPOINT]
		[TIMER]
		[TRACER GAS]



功能键栏说明



- |            |                       |
|------------|-----------------------|
| 1 回收站      | 5 可用的额外功能键(参见章节“功能键”) |
| 2a 设置访问按钮  | 6 关闭功能键栏              |
| 2b 设置确认按钮  | 7 5个永久显示的功能键          |
| 3 2个永久功能键  | 8 打开功能键栏              |
| 4 3个可调整功能键 |                       |

在功能键栏永久显示的功能键

- 只永久显示在功能键栏右侧的5个功能键。
- 其他可用功能键可通过打开功能键栏访问。

示例:切换 [REJECT POINT] 和 [MEMO] 功能键

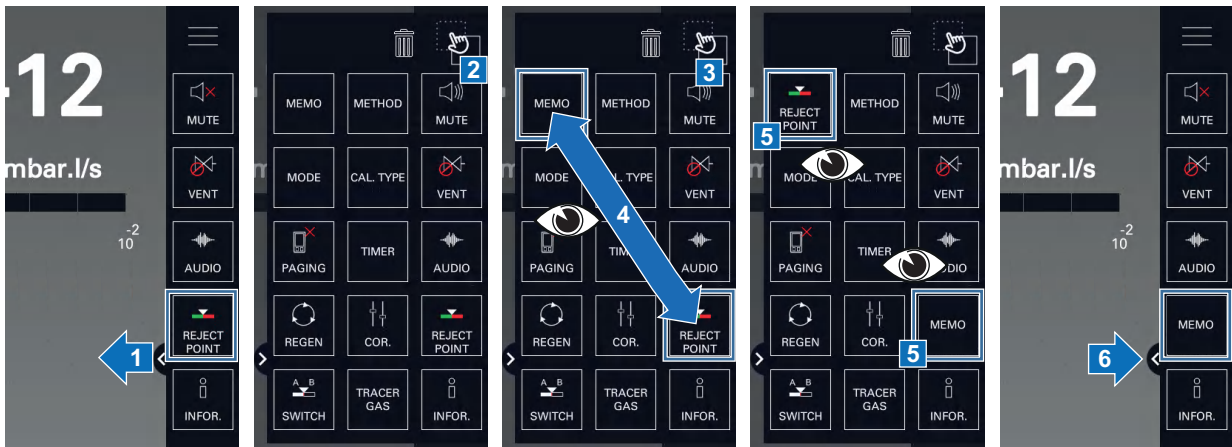

用户通过拖动一个功能键来取代另一个，从而切换功能键。

从功能键栏移除一个功能键

- 也可以通过功能键栏禁用，从而删除某一个功能键(参见章节“功能键”)。
- 想在功能键栏显示一个已删除/禁用的功能键，必须重新启用它(参见章节“功能键”)。

示例:移除 [MEMO] 功能键





## 8 “设置”菜单

“设置”菜单允许用户根据产品的具体用途设置产品。

“设置”菜单的功能分为 6 个菜单。

- ▶ 从控制面板按 **[SETTINGS]** (参见章节“Home”或“图形屏幕”)。

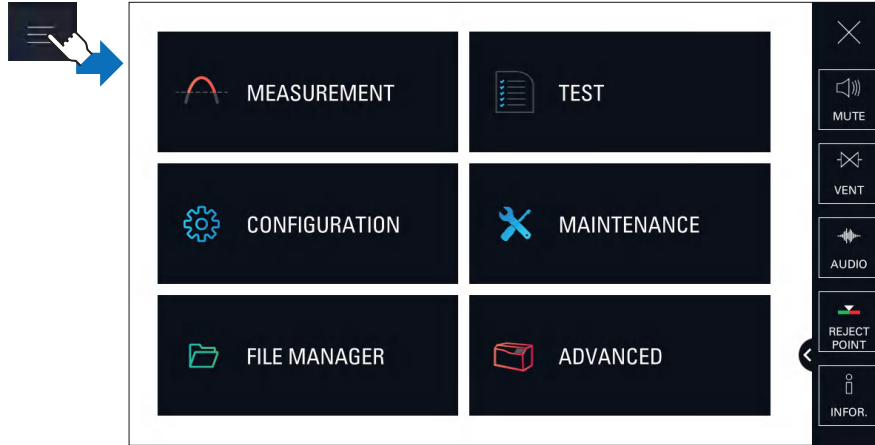

### 按菜单显示的功能

#### 测量菜单

- 示踪气体
- 设定值
- 校正因子
- 标准漏孔设置
- 目标值

#### 检测菜单

- 检测方式
- 模式
- 吸枪类型
- 循环终止
- 进气口放气
- 记忆功能
- 本底清零模式启动
- 污染清除
- 大漏模式
- 校准检查
- 校准模式
- 动态校准
- 吹扫阀
- 启动定时
- 切换压力

#### 配置菜单

- 单位
- 日期
- 时间
- 语言
- 音量
- 功能键
- 屏幕设置
- 权限/密码

#### 维护保养菜单

- 历史
- 信息
- 最近保养状态
- 记时至上次保养
- 分子泵和质谱室保养
- 自动循环检测
- 内部皮拉尼真空计校准
- 外置真空计
- 储存 LD 参数

**按菜单显示的功能**

**文件管理菜单**

**高级设置菜单**

- 输入/输出
- 保养服务

**临时访问锁定的菜单**

临时访问权限:返回主屏幕后,菜单再次被锁定。

▶ 参见章节“权限 - 密码”。

**各个设置菜单上的永久显示**

用户可以随时查看氦信号。

氦信号将在各个设置菜单上永久显示(除“文件管理”菜单外)。

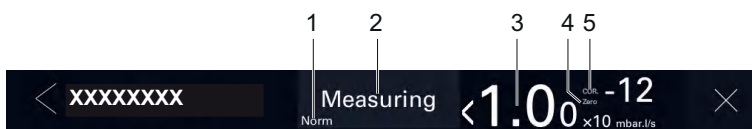

- |                |                        |
|----------------|------------------------|
| 1 检漏仪的当前状态     | 4 Zero 指示灯:已应用“本底清零”功能 |
| 2 已选择的检测模式     | 5 COR(校正)指示灯:采用校正因子    |
| 3 氦信号的数字显示及其单位 |                        |

## 8.1 “测量”菜单

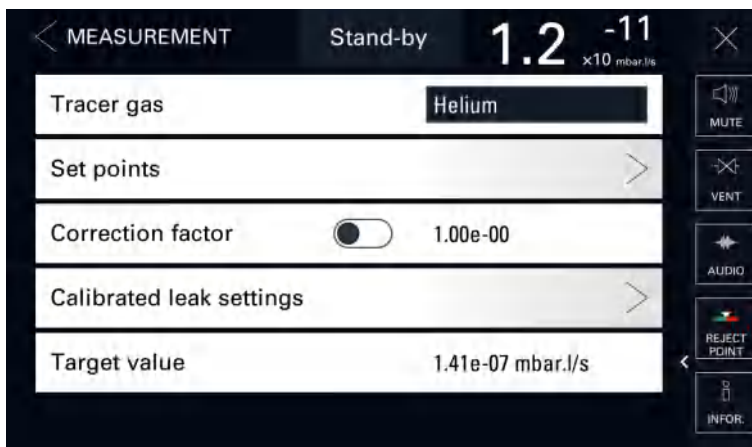

### 8.1.1 示踪气体

此菜单用于选择示踪气体。

访问:菜单 [测量] [示踪气体]		选择 - 设置限值 <sup>1)</sup>
示踪气体	待选择 示踪气体是在检测中寻找的气体。	Helium 4 Mass 3 Hydrogen

1) 初始设置:参见章节“设置”菜单的树状图”



要从主屏幕快速访问,请使用 [TRACER GAS] (示踪气体) 功能键。

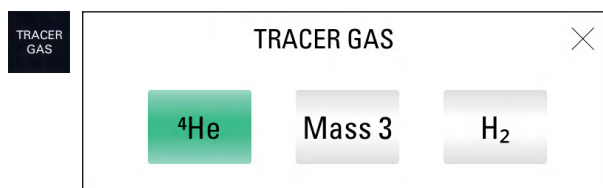

### 8.1.2 设定值

此菜单用于定义不同的设定值(最大氦信号、检测、压力)。

访问: 菜单 [测量] [设定值]		选择 - 设置限值 <sup>1)</sup>
最大氦信号	待启用 这是检漏仪的一个安全装置。它可以防止来自漏孔的过多示踪气体穿透检漏仪。我们建议将最大氦信号设定值设定为最多超过报警点 4 数量级。如果氦信号迅速上升到最大氦信号设定值以上, 循环自动停止, 检漏仪返回“待机”模式。 该功能仅适用于“真空法”检测方式。 <b>如果待检测的部件或设备可能有粗检漏孔, 则具有有用的功能。</b>	已启用 已禁用
	待设置	$1 \cdot 10^{-19}$ – $1 \cdot 10^{+19}$
真空法设定值	报警点 针对每种示踪气体进行设置 报警点是部件的验收设定值。 <ul style="list-style-type: none"> <li>所测得的氦信号 &lt; 报警点: 合格部件</li> <li>所测得的氦信号 &gt; 报警点: 不合格部件</li> </ul> 当检漏仪处于“待机”模式时, 主屏幕或图形屏幕上不显示设定值。	$1 \cdot 10^{-13}$ – $1 \cdot 10^{-06}$
	预警点 待启用 预警点是根据报警点定义的中间设定值。它表示用户接近报警点, 但被检测部件良好。 当检漏仪处于“待机”模式时, 主屏幕或图形屏幕上不显示设定值。 显示检测结果: 详见下文。 待设置 示例: 报警点 = $5 \cdot 10^{-5}$ -> 如果 20%, 预警点 = $1 \cdot 10^{-5}$	已启用 已禁用  0–100%
吸枪法设定值	报警点 针对每种示踪气体进行设置 报警点是部件的验收设定值。 <ul style="list-style-type: none"> <li>所测得的氦信号 &lt; 报警点: 合格部件</li> <li>所测得的氦信号 &gt; 报警点: 不合格部件</li> </ul> 当检漏仪处于“待机”模式时, 主屏幕或图形屏幕上不显示设定值。	$1 \cdot 10^{-12}$ – $1 \cdot 10^{+06}$
	吸枪堵塞报警 待设置 吸枪堵塞报警设定值用于验证吸枪(附件)是否可以运行。当吸枪流量低于“吸枪堵塞报警”设定值时, 将显示一个代码以通知操作员。	$1 \cdot 10^{-19}$ – $1 \cdot 10^{+19}$
	预警点 待启用 预警点是根据报警点定义的中间设定值。它表示用户接近报警点, 但被检测部件良好。 显示检测结果: 详见下文。 待设置 示例: 报警点 = $5 \cdot 10^{-5}$ -> 如果 20%, 预警点 = $1 \cdot 10^{-5}$	已启用 已禁用  0–100%
其它氦信号设定值	待设置 另有 4 个真空法报警点(2/3/4/5 号报警点), 它们由通信接口管理(参见接口操作说明(参见章节“适用文件”))。 该功能仅适用于“真空法”检测方式。 检漏仪配备 37 针 I/O 通信接口(选配件/附件)。 示例: 报警点 = $5 \cdot 10^{-5}$ -> 如果 20%, 预警点 = $1 \cdot 10^{-5}$ $5 \cdot 10^{-5}$ – $3 \cdot 10^{+2}$	$1 \cdot 10^{-12}$ – $1 \cdot 10^{+06}$
其它压力设定值	待设置 另有 2 个压力设定值(1/2 号压力设定值), 它们由通信接口管理(参见接口操作说明(参见章节“适用文件”))。 该功能仅适用于“真空法”检测方式。 检漏仪配备 37 针 I/O 通信接口(选配件/附件)。 设备配备外置真空计(由客户承担责任) 压力报警点 1 必须大于压力报警点 2	$1 \cdot 10^{-19}$ – $1 \cdot 10^{+19}$

1) 初始设置: 参见章节“设置”菜单的树状图”



要从主屏幕快速访问, 请使用 [REJECT POINT] 功能键。

### 显示检测结果

检测结果	显示 控制面板
如果已禁用预警点, 则氦信号将低于预警点或报警点	屏幕: 绿色 柱状图: 白色 图形: 白线
氦信号介于预警点与报警点之间	屏幕: 绿色 柱状图: 橙色 图形: 橙线
氦信号高于报警点	屏幕: 红色 柱状图: 白色 图形: 红线

### 设定值切换键功能

设定值切换键功能用于存储 2 个报警点, 然后将其中一个指定给真空法检测或吸枪法报警点 (取决于检测方式的设置)。

- ▶ 配置功能键 [SWITCH SETPOINT] (参见“功能键”)。

访问:[SWITCH SETPOINT]		选择 - 设置限值 <sup>1)</sup>
报警点	只读 设置报警点 <ul style="list-style-type: none"> <li>• 真空法检测设定值或吸枪法设定值取决于设置的检测方式</li> <li>• 已选择的示踪气体的设定值</li> </ul>	-
设定值 A	待设置 报警点 A 是部件的验收设定值。	$1 \cdot 10^{-13} - 1 \cdot 10^{+06}$
设定值 B	待设置 报警点 B 是部件的验收设定值。	$1 \cdot 10^{-13} - 1 \cdot 10^{+06}$
漏率值 A	启动功能 将报警点漏率值 A 分配给报警点	-
漏率值 B	启动功能 将报警点漏率值 B 分配给报警点	-

1) 初始设置: 参见章节“设置”菜单的树状图”

## 8.1.3 校正因子

校正因子用于修正当示踪气体浓度小于 100% 时检漏仪测量的氦信号。

主屏幕上将显示一个指示灯, 表示该功能已启用。



使用校正因子不得代替校准。

访问: 菜单 [测量] [校正因子]		选择 - 设置限值 <sup>1)</sup>
校正因子	待启用	已启用 已禁用
	待设置	$1 \cdot 10^{-18} - 1 \cdot 10^{+18}$

1) 初始设置: 参见章节“设置”菜单的树状图”



要从主屏幕快速访问, 请使用 [COR.]功能键。

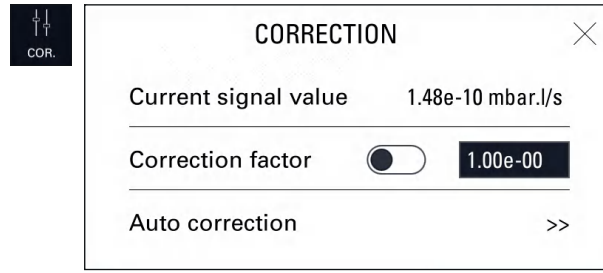

**示例**

下表展示根据所应用的校正因子显示的氦信号。

示例:  $1 \cdot 10^{-5} \text{ mbar} \cdot \text{l/s}$  ( $1 \cdot 10^{-6} \text{ Pa} \cdot \text{m}^3/\text{s}$ ) 的标准漏孔显示的氦信号 (含 100% <sup>4</sup>He)

所使用的气体中的 He 百分比	100%	50%	5%	1%
检漏仪上显示的氦信号, 无校正因子	$1 \cdot 10^{-5} \text{ mbar} \cdot \text{l/s}$ ( $1 \cdot 10^{-6} \text{ Pa} \cdot \text{m}^3/\text{s}$ )	$5 \cdot 10^{-6} \text{ mbar} \cdot \text{l/s}$ ( $5 \cdot 10^{-7} \text{ Pa} \cdot \text{m}^3/\text{s}$ )	$5 \cdot 10^{-7} \text{ mbar} \cdot \text{l/s}$ ( $5 \cdot 10^{-8} \text{ Pa} \cdot \text{m}^3/\text{s}$ )	$1 \cdot 10^{-7} \text{ mbar} \cdot \text{l/s}$ ( $1 \cdot 10^{-8} \text{ Pa} \cdot \text{m}^3/\text{s}$ )
校正因子值	1	2	20	100
检漏仪上显示的氦信号, 有修正	$1 \cdot 10^{-5} \text{ mbar} \cdot \text{l/s}$ ( $1 \cdot 10^{-6} \text{ Pa} \cdot \text{m}^3/\text{s}$ )			

**显示**

当校正因子值不是 1 时, COR 指示灯在控制面板上显示。

显示的氦信号将考虑应用的校正因子。

**校正因子计算**

当检漏仪连接到配备自身泵送系统的设备时, 检漏仪只能测量部分漏孔。校准考虑泵机泵送的漏孔的示踪气体的损失, 直接读取漏率。

通过修正功能进行校准。

当检漏仪已通过内部标准漏孔进行校准时, 必须进行修正。

使用外部标准漏孔时, 建议考虑校准日期和温度效应, 根据识别标签上显示的校准漏率值计算目标值。

修正的漏率 = 目标值 = 所测得的漏率值 x 校正因子

1. 配置功能键 [COR.] (参见“功能键”)。
2. 选择“真空法”检测方式 (参见章节“检测方式”)。
3. 按 START/STOP 按钮开始检测。
4. 按 [COR.] 功能键。
5. 启用校正因子。
6. 如果知道要应用的校正因子的漏率值:
  - a 按 [漏率值]。
  - b 设置要应用的校正因子。校正因子是应用于所测得氦信号的系数。
  - C 按 [✓]。
  - C 按 [X]。
7. 如果不知道校正因子的漏率值:
  - a 按 [ >> ] 访问“自动修正”功能。

< AUTO CORRECTION >

Current signal value 1.00e-07 mbar.l/s

---

Target value 5.00e-06

---

Start calculation

- b 按 **[目标值]**。  
 C 设置目标值的目标氦信号。  
 d 按 **[开始计算]**。  
 e 按 **[X]** 以退出该功能。

8. 如无因子启用, 则默认为 1

自动计算并更新校正因子的值。

当校正因子值不是 1 时, 将在控制面板上显示 **COR**(修正) 指示灯。

自动启用“自动修正”功能。

数字显示考虑采用的校正因子。

柱状图显示不考虑采用的校正因子。

### 8.1.4 标准漏孔设置

此菜单用于输入并查看标准漏孔的设置(参见章节“校准”)。

- 在更改或重新校准标准漏孔时, 请更新这些设置。

访问: 菜单 [测量] [标准漏孔设置]		选择 - 设置限值 <sup>1)</sup>
示踪气体	待选择 示踪气体是在检测中寻找的气体。 这是用于校准的标准漏孔中包含的气体。	Helium 4 Mass 3 Hydrogen
类型	待选择 用于校准的标准漏孔的类型 <ul style="list-style-type: none"> <li>• 内部漏孔: 基于检漏仪的内部标准漏孔的校准 仅“真空法”检测方式</li> <li>• 外部漏孔: 基于外部标准漏孔的校准 (<sup>4</sup>He、Mass 3 或 H<sub>2</sub> 漏孔)。</li> <li>• 吸枪法-氦气浓度: 通过已知示踪气体浓度的气体混合物进行的校准。 仅吸枪法检测方式</li> </ul>	内部漏孔 外部漏孔 吸枪法-氦气浓度
单位	待选择 用于校准的标准漏孔的单位 <sup>2)</sup>	mbar · l/s Pa · m <sup>3</sup> /s Torr · l/s mTorr · l/s atm · cc/s sccm sccs ppm <sup>3)</sup>
漏率值	待设置 用于校准的标准漏孔的漏率值 <sup>2)</sup>	1 · 10 <sup>-18</sup> – 1 · 10 <sup>+18</sup>
每年损失 (%)	待设置 为用于校准的标准漏孔设置每年损失 <sup>2)</sup>	0 – 99
参考温度 (°C)	待设置 用于校准的标准漏孔的参考温度(°C) <sup>2)</sup>	0 – 99
温度系数 (%/°C)	待设置 用于校准的标准漏孔的温度系数 <sup>2)</sup>	0.0 – 9.9

1) 初始设置: 参见章节“设置”菜单的树状图”

2) 使用在用于校准的标准漏孔上或其校准证书上指示的信息。

3) 如果选择了吸枪法检测方式

访问: 菜单 [测量] [标准漏孔设置]		选择 - 设置限值 <sup>1)</sup>
日期	待设置 用于校准的标准漏孔的校准年份和月份 <sup>2)</sup> 格式: 月/年	-
类型	待选择 显示温度的来源 <ul style="list-style-type: none"> <li>• 内部: 由内部标准漏孔的温度传感器测量的温度</li> <li>• 外部: 由操作员设置的温度</li> </ul>	内部漏孔 外部漏孔
内部温度 (°C) (如果是内部漏孔“类型”)	只读 检漏仪内部标准漏孔的温度	-
外部温度 (°C) (如果是外部漏孔“类型”)	待设置 外部温度配置	0 – 99

- 1) 初始设置: 参见章节“设置”菜单的树状图
- 2) 使用在用于校准的标准漏孔上或其校准证书上指示的信息。
- 3) 如果选择了吸枪法检测方式

储存参数后, 保存所有设置标准漏孔(1 个内部漏孔 (<sup>4</sup>He) 和 3 个外部漏孔 (<sup>4</sup>He、Mass 3 和 H<sub>2</sub>)) 的所有数据。

### 8.1.5 目标值

目标值是在考虑每年损失的情况下, 针对温度测量和校正的标准漏孔值。

在计算目标值时, 必须考虑温度和每年损失。

此信息将在标准漏孔识别标签上提供。

访问: 菜单 [测量] [目标值]	
目标值	只读



## 8.2 “检测”菜单

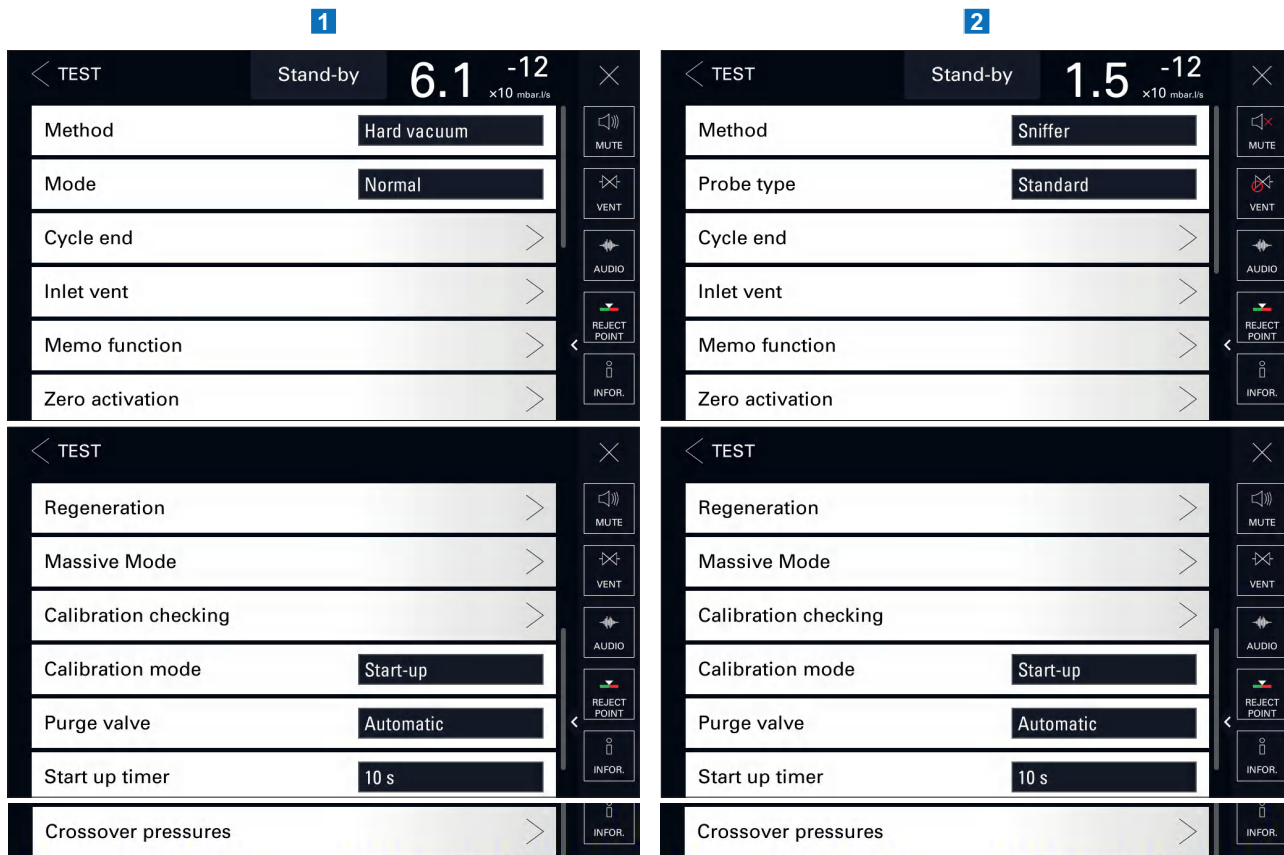

示例:Wet 型号和 Dry 型号

- 1 检测方式:真空法
- 2 检测方式:吸枪法

### 8.2.1 检测方式

此菜单用于选择检测方式。

访问:菜单 [检测] [检测方式]		选择 - 设置限值 <sup>1)</sup>
检测方式	待选择 根据要检测的部件选择检测方式。有关检漏检测方式的更多信息, 请参见 <a href="http://www.pfeiffer-vacuum.com">www.pfeiffer-vacuum.com</a> 网站上的 <b>Leak detector compendium</b> 。	真空法 吸枪法

1) 初始设置: 参见章节“设置”菜单的树状图”



要从主屏幕快速访问, 请配置 [METHOD] 功能键(参见章节“功能键”)。

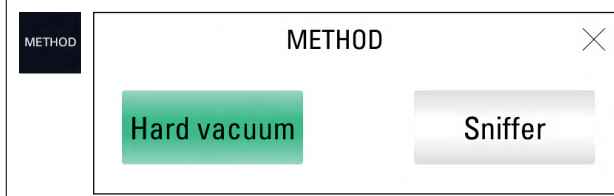

默认情况下, 检漏仪设置为真空法检测模式(最敏感的检测模式): 此设置可满足大多数用户的需求。

### 8.2.2 测试模式

可通过此菜单选择带真空法检测方式的检测模式。

当内部压力达到切换设定值时, 检漏仪将自动切换到所选的检测模式(参见章节“切换压力”)。

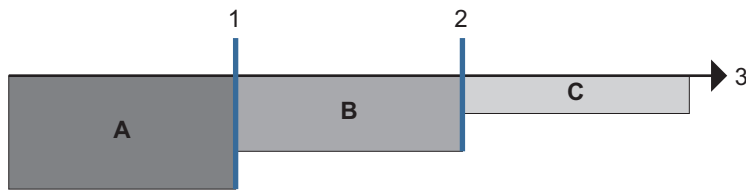

- A 初抽
- B 粗检模式
- C 精检模式
- 1 切换至粗检模式的设定值
- 2 切换至精检模式的设定值
- 3 压力

访问: 菜单 [检测] [模式]		选择 - 设置限值 <sup>1)</sup>
模式	待选择	粗检 精检

1) 初始设置: 参见章节“设置”菜单的树状图”



要从主屏幕快速访问, 请配置 [MODE] 功能键(参见章节“功能键”)。

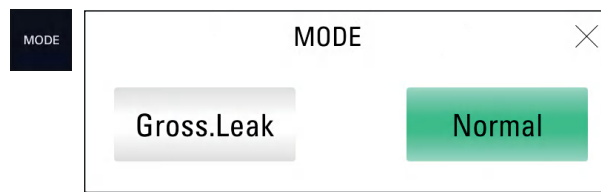

默认情况下, 检漏仪设置有“真空法”检测方式和“精检”检测模式: 此设置可满足大多数用户的需求。

### 8.2.3 吸枪类型

此菜单用于选择吸枪法使用的吸枪模式(参见章节“附件”)。

访问: 菜单 [检测] [吸枪类型]		选择 - 设置限值 <sup>1)</sup>
吸枪类型	待选择 标准吸枪: 仅限配备刚性喷嘴的型号	标准 Smart

1) 初始设置: 参见章节“设置”菜单的树状图”



设置吸枪堵塞报警设定值, 以验证吸枪(附件)是否可以运行(参见章节“设定值”)。

### 8.2.4 循环终止

此功能可在真空法检测中自动检查初抽时间和测量定时。

访问: 菜单 [检测] [循环终止]		选择 - 设置限值 <sup>1)</sup>
循环终止	待选择 <ul style="list-style-type: none"> <li>• 操作员: 用户手动终止循环</li> <li>• 自动: 基于以下配置自动终止循环</li> </ul>	操作员 自动
初抽定时 (如果是自动“初抽定时”)	待启用 检查初抽持续时间	已启用 已禁用
	待设置(可选) 获得允许的最长初抽持续时间 如果控制已启用且已过时(检漏仪仍处于初抽状态) = 不合格部件	0 – 1 小时
测量定时 (如果是自动“测量定时”)	待设置(必要) 测量的持续时间 时间一到, 便会显示所测得的氦信号。	0 – 1 小时

1) 初始设置: 参见章节“设置”菜单的树状图”



用于自动化小型生产的功能。

## 8.2.5 进气口放气

此功能可在真空法检测停止后进行进气口放气。

此功能用于使检漏仪进气口(从而使连接的部件或设备)返回大气压。

此功能是安全的: 每次操作员要求进气口放气时, 都要进行确认。

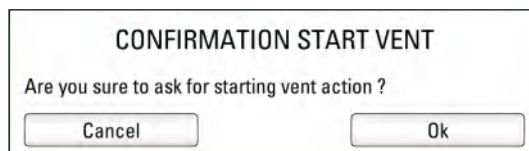

### 注意

#### 检测室或工艺的最大氦信号风险

当检漏仪连接到真空法检测或工艺室时, 切勿对“自动”进气口放气进行编程。

- ▶ 选择“操作员”, 并删除分配给自动进气口放气的功能键。必须使用菜单进行进气口放气, 而菜单可以用密码锁定。

访问: 菜单 [检测] [进气口放气]		选择 - 设置限值 <sup>1)</sup>
进气口放气	待选择 <ul style="list-style-type: none"> <li>• 操作员: 用户按 [VENT] 功能键或按主屏幕上的相应图标进行进气口放气。</li> <li>• 自动: 按 START/STOP 键停止检测时自动进行进气口放气。</li> </ul>	操作员 自动
放气延时 (如果是自动“进气口放气”)	待设置(必要) 放气延时 = 检测停止和自动打开进气口放气阀之间的时间。 这使管理阀可在进气口放气前自动关闭。	0 – 2 秒
放气时间 (如果是自动“进气口放气”)	待启用(可选) 激活进气口放气阀的自动关闭。	已启用 已禁用
	待设置 放气时间 = 打开大气冲击阀及其自动关闭之间的时间。 如果连接吹扫装置, 这用于限制对于干燥空气或氮气的消耗。	00'00" – 59'59"

1) 初始设置: 参见章节“设置”菜单的树状图”



要从主屏幕快速访问，请配置 [VENT] 功能键(参见章节“功能键”)。



- 操作员需要 [VENT] 功能键手动进行进气口放气(参见章节“功能键”)。
- 要锁定进气口放气阀的指令，请删除 [VENT] 功能键。图标仍在主屏幕上显示，作为指示灯，但禁止操作员手动激活。



通过将进气口放气(或氮气)管线连接到放气口，可以减少检漏仪的示踪气体最大氦信号。

### 8.2.6 记忆功能

此功能在检测结束时冻结主屏幕：显示测试最后测得的氦信号并闪烁。

此功能仅适用于达到“粗检”检测模式时的“真空法”检测方式。

访问: 菜单 [检测] [记忆功能]		选择 - 设置限值 <sup>1)</sup>
启动	待启用 激活记忆功能	No Yes
显示时间	待启用 <ul style="list-style-type: none"> <li>• 已启用 = 测得的氦信号值在设定持续期间一直闪烁。</li> <li>• 已禁用 = 测得的氦信号值一直闪烁，直到开始新的检测。</li> </ul>	已启用 已禁用
	待设置 显示时间	00'00" – 59'59"

1) 初始设置: 参见章节“设置”菜单的树状图”



要从主屏幕快速访问，请配置 [MEMO] 功能键(参见章节“功能键”)。

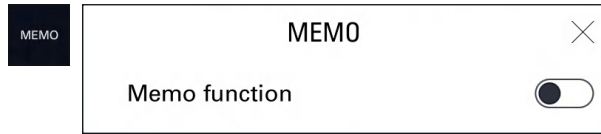

### 8.2.7 本底清零模式启动

此功能可帮助用户识别周围本底噪声中非常小的氦信号变化，或扩大模拟显示器上测得的较小漏率波动。

访问: 菜单 [检测] [本底清零模式启动]		选择 - 设置限值 <sup>1)</sup>
激活	待选择 <ul style="list-style-type: none"> <li>• 无: ZERO 按钮失效</li> <li>• 操作员: 按 ZERO 按钮激活用户，取决于配置(参见下文: 退出清零模式)</li> <li>• 自动: 根据配置(见下文: 激活方式)</li> </ul>	无 操作员 自动
退出清零模式 (如果是操作员“激活”)	待选择 退出此功能的按键类型(见下文) <ul style="list-style-type: none"> <li>• 按键一次: 快速按 ZERO 按钮激活/停用“本底清零”功能。</li> <li>• 长按 &gt;3s:                             <ul style="list-style-type: none"> <li>– 激活: 快按 ZERO 按钮。每次快按此键时，就会执行新的本底清零操作。</li> <li>– 停用: 按 ZERO 按钮超过 3 秒。</li> </ul> </li> </ul>	按键一次 长按 >3s
激活方式 (如果是自动“激活”)	待选择 启动执行另一个本底清零操作的系数。	计时器 设置点
	待设置 启动值	00'00" – 59'59"(如果是计时器“激活方式”) $1 \cdot 10^{-19} - 1 \cdot 10^{+19}$ (如果是设置点“激活方式”)

1) 初始设置: 参见章节“设置”菜单的树状图”



示踪气体的本底处于稳定状态时, 建议使用此功能。此功能用于测量较低的氦信号:

- 低于真空法检测模式下的 2 数量级:  $1 \cdot 10^{-12}$  mbar · l/s ( $1 \cdot 10^{-13}$  Pa · m<sup>3</sup>/s) 最小
- 低于吸枪法模式的 2 数量级:  $5 \cdot 10^{-9}$  mbar · l/s ( $5 \cdot 10^{-10}$  Pa · m<sup>3</sup>/s) 最小

当检漏仪不再处于初抽状态时, 低于检漏仪的本底。

## 8.2.8 污染清除

此功能用于自动执行一系列短检测以及每次检测之间的进气口放气, “清除”检漏仪的示踪气体。用于示踪气体最大氦信号后, 本底减少。

### 注意

#### 最大氦信号风险

- ▶ 开启此功能前, 确保检漏仪处于无示踪气体最大氦信号的环境中。



要从主屏幕快速访问, 请配置 [REGEN] 功能键(参见章节“功能键”)。



建议在检漏仪背景噪音很高时使用此功能

1. 检查检漏仪是否处于“待机”模式。
2. 检查进气口放气是否为“自动”操作。
3. 从设置屏幕, 按 [检测] [污染清除]。
4. 在检漏仪的进气口安装空白法兰。
5. 按 [开始]。
  - 1 小时后自动停止污染清除。
6. 要在自动停止时间前停止污染清除, 请按 [停止] 或 START/STOP 键。
  - 开始检测(“本底清零模式启动”功能未启用), 检查检漏仪是否不再受污染。

污染清除后, 进气口放气配置与恢复前相同。

## 8.2.9 大漏模式

此模式允许检漏仪未切换到粗检模式时对非常大的漏孔进行检测(仅限 <sup>4</sup>He), 并仍然处于初抽状态。

只有在选择外置真空计时, 才能使用大漏模式(参见章节“外置真空计”):

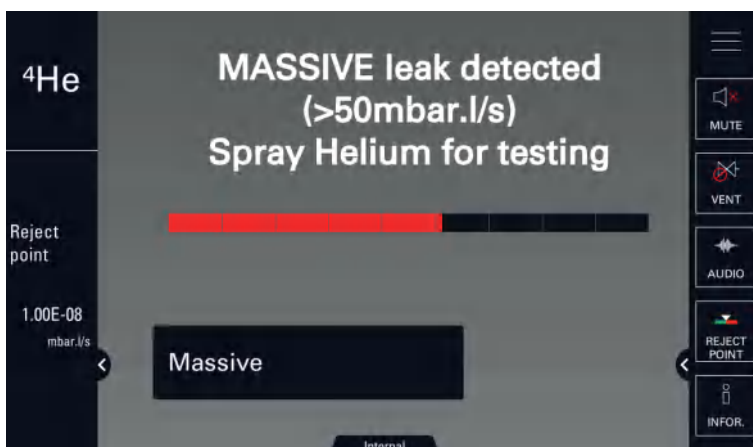

访问: 菜单 [检测] [大漏模式]		选择 - 设置限值 <sup>1)</sup>
启动	待选择 检漏仪自动切换到大漏模式的注意事项: <ul style="list-style-type: none"> <li>• 功能已启用</li> <li>• 压力 &lt; 100 hPa</li> <li>• 压力稳定至少 30 秒</li> </ul> 消息通知用户, 检漏仪已自动切换到大漏模式。 检漏仪然后可以对漏孔进行定性检测(仅限信息漏孔 > 50 mbar · l/s (5 Pa · m <sup>3</sup> /s))。 最长使用时间为 55 分钟。	No Yes
灵敏度	待选择 <ul style="list-style-type: none"> <li>• 高 = 大容量检测(默认配置, 建议使用)</li> <li>• 低 = 容量 &lt; 1 l 的检测(如必要)</li> </ul>	高 低

1) 初始设置: 参见章节“设置”菜单的树状图”

### 8.2.10 校准检查

校准检查可以帮助用户节省时间, 因为此操作比完全校准更快。

校准检查采用检漏仪的内部标准漏孔进行(漏孔类型参数 = “内部漏孔”)。

如果将校准设置为“开机检测”, 则会启用校准检查(参见章节“校准功能”)。

检漏仪将内部标准漏孔的测得漏率与内部标准漏孔的设定漏率进行比较:

- 如果比率在允许的范围内, 则正确校准检漏仪。
- 如果比率超出限制, 则将显示一条信息, 提示开始全面校准检漏仪。

访问: 菜单 [检测] [校准检查]		选择 - 设置限值 <sup>1)</sup>
校准检查	待选择 <ul style="list-style-type: none"> <li>• 操作员: 未启用校准检查</li> <li>• 自动: 启用校准检查</li> </ul>	操作员 自动
频率	周期 待设置 启动校准检查的设置点(个循环) 当达到“个循环”或“时间”设置点时, 即开始进行校准检查。	0 – 9999
	时间 待设置 启动校准检查的设置点(时间) 当达到“个循环”或“时间”设置点时, 即开始进行校准检查。	00'00" – 59'59"

1) 初始设置: 参见章节“设置”菜单的树状图”

当检漏仪使用两种方式之一处于“待机”模式时, 可以启动校准检查。

校准类型被指定给 CAL 按钮 (参见章节“校准类型”)	检测方式
校准检查	按一次 CAL 按钮。
内部漏孔校准 外部漏孔校准	5 秒内按两次 CAL 按钮。

5 秒内按三次 CAL 按钮, 停止校准检查。

### 8.2.11 校准功能

校准用于检查检漏仪是否正确调整, 以检测所选示踪气体并显示正确的漏率(参见章节“校准”)。

访问: 菜单 [检测] [校准]		选择 - 设置限值 <sup>1)</sup>
待选择	<ul style="list-style-type: none"> <li>启动 检漏仪开机时, 自动开启校准。</li> <li>操作员 用户按 <b>CAL</b> 按钮启动校准。 建议您在检漏仪开机后等待 20 分钟再开启校准。如果在这 20 分钟结束前启动校准, 将显示一条信息消息。</li> </ul> <div style="border: 1px solid black; padding: 5px; margin: 10px 0;"> <p>Calibration required</p> <div style="text-align: right; margin-top: 10px;"> <input type="button" value="Ok"/> </div> </div> <ul style="list-style-type: none"> <li>开机检测 根据设置, 当检漏仪开机时, 校准检查会自动启动, 或者可以由操作员手动启动(参见章节“校准检查”)。</li> </ul>	启动 操作员 开机检测
1) 初始设置: 参见章节“设置”菜单的树状图”		

### 8.2.12 动态校准

此功能仅适用于 Integrable 型号。  
此功能允许对必须优化检测时间的重复检测氦信号进行预测性调整。  
通过 RS-232 串行连接或逻辑输入进行调整。



此功能可实现调整操作, 不应与校正参数混淆。  
**此参数是对校正参数的补充。**

访问: 菜单 [检测] [动态校准]		选择 - 设置限值 <sup>1)</sup>
启动	待启用 动态校准激活	已启用 已禁用
漏率值 (如果已启用“启动”)	待设置 要达到的目标值(要校准的设备氦信号漏率值)	$1 \cdot 10^{-19} - 1 \cdot 10^{+19}$
参数	只读 动态校准期间计算出的参数值(启用动态校准时应用的参数)	-
1) 初始设置: 参见章节“设置”菜单的树状图”		

#### 注意事项

- ▶ 进行检漏仪校准。
- ▶ 启用校正因子(参见章节“校正因子”)并进行设置。
- ▶ 激活动态校准。
- ▶ 设置目标值。
- ▶ 分配逻辑输入(参见 37 针 I/O 操作说明(参见章节“适用文件”))或连接 RS-232 串行连接。

	逻辑输入	RS-232 串行连接命令
开始/停止动态校准参数计算	Dynamic cal.	开始: =CDC 停止: =CDS
开始/停止检测	HV test	开始: =CYE 停止: =CYD
开始/停止记忆功能	He memo	开始: =MEF 停止: =MER

#### 一次检测的设置步骤

1. 实施初步条件。
2. 激活动态校准参数计算。
3. 开始检测。



4. 激活记忆功能(逻辑输入或 RS-232 串行连接命令)。
  - 新参数会自动计算并保存。
  - 计算出的参数对应于以下比率: 目标值/显示的待调整氦信号漏率值
  - 计算出的参数必须介于 0.5 与 3 之间(含 0.5 和 3)。否则, 系统将显示一条错误消息。
5. 停止检测并停用记忆功能(逻辑输入或 RS-232 串行连接命令)。
6. 停止动态校准参数计算。

示例:

- 目标值 =  $1 \cdot 10^{-7}$
- 显示的待调整氦信号漏率值:  $5 \cdot 10^{-8}$
- 参数 =  $1 \cdot 10^{-7} / 5 \cdot 10^{-8} = 2$
- 由于 2 介于 0.5 与 3 之间, 因此参数是正确的。

**多次检测的设置步骤**

动态校准参数可以通过多次检测来计算。此操作可对参数值进行微调。

1. 实施初步条件。
2. 激活动态校准参数计算。
3. 开始第 1 次检测。
4. 激活记忆功能(逻辑输入或 RS-232 串行连接命令)。
  - 新参数会自动计算并保存。
  - 第 1 次检测计算出的第 1 个参数(参数 1)对应于以下比率: 目标值/第 1 次检测的氦信号漏率值
  - 计算出的参数必须介于 0.5 与 3 之间(含 0.5 和 3)。否则, 系统将显示一条错误消息。
5. 停止检测并停用记忆功能(逻辑输入或 RS-232 串行连接命令)。
6. 完整重复最后 3 项操作 n 次:
  - 开始检测
  - 启用记忆功能。
  - 停止检测并停用记忆功能

计算且储存的参数会在每次检测后进行重新调整, 如下所示:

$$\text{参数} = \text{参数 } 1 + \text{参数 } 2 + \dots + \text{参数 } n / n$$

7. 停止动态校准参数计算。



在动态校准参数计算停止之前, 参数会继续在每次检测后进行重新调整。

**8.2.13 吹扫阀**

由于检漏仪的真空部分内有连续气流, 因此吹扫阀可保护检漏仪免受污染。



对检漏仪进行整体检测时, 必须关闭此吹扫阀。

访问: 菜单 [检测] [吹扫阀]		选择 - 设置限值 <sup>1)</sup>
吹扫阀	Wet 型号 吹扫阀始终关闭。	-
	Dry 型号 待选择 <ul style="list-style-type: none"> <li>• 自动: 在检测仪固件中控制吹扫阀开/关</li> <li>• 关闭: 吹扫阀常闭 <sup>2)</sup></li> <li>• 打开: 吹扫阀常开 <sup>2)</sup></li> </ul>	自动 关 开
	Integrable 型号 待选择 <ul style="list-style-type: none"> <li>• 关闭: 吹扫阀常闭 <sup>2)</sup></li> <li>• 打开: 吹扫阀常开 <sup>2)</sup></li> </ul>	关 开

1) 初始设置: 参见章节“设置”菜单的树状图”

2) 若有必要, 则由检测仪固件临时代管开/关, 然后返回设置状态



### 8.2.14 开机定时延时

开机定时可防止检漏仪在开启后被用于预先确定的持续时长。

如果检漏仪未实现热稳定或检漏仪中仍有示踪气体痕迹时，不能进行测量。

访问: 菜单 [检测] [开机定时]	选择 - 设置限值 <sup>1)</sup>
待设置 启动值	00'00" – 59'59"
1) 初始设置: 参见章节“设置”菜单的树状图	

### 8.2.15 切换压力

在真空法检测中，用户可以将切换设定值设置为不同的检测模式(参见章节“测试模式”)。

访问: 菜单 [检测] [切换压力]		选择 - 设置限值 <sup>1)</sup>
粗检	待设置 粗检模式的初抽切换设定值	Wet 型号和 Dry 型号 $2.5 \cdot 10^{+1} - 1 \cdot 10^{+1}$
		Integrable 型号 $2.5 \cdot 10^{+1} - 5 \cdot 10^{-1}$
精检	待设置 精检模式的粗检模式切换设定值切换	Wet 型号和 Dry 型号 $5 \cdot 10^{-1} - 1 \cdot 10^{-1}$
		Integrable 型号 $5 \cdot 10^{-1} - 5 \cdot 10^{-2}$
1) 初始设置: 参见章节“设置”菜单的树状图		

## 8.3 “配置”菜单

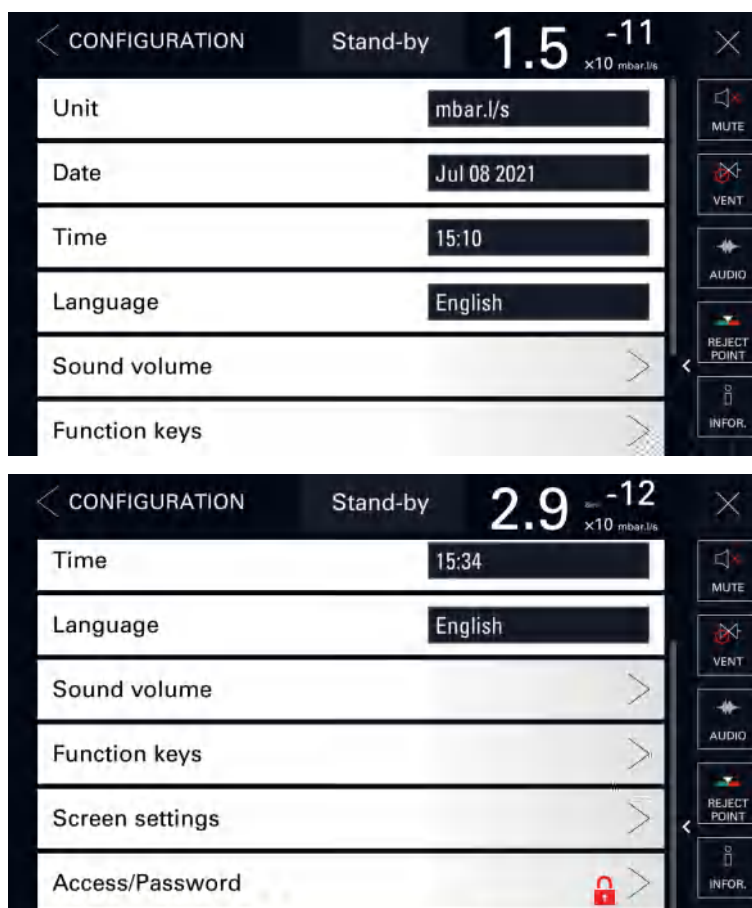

### 8.3.1 单位-日期-时间-语言

访问: 菜单 [配置]		选择 - 设置限值 <sup>1)</sup>
单位	待选择 <sup>1)</sup>	mbar · l/s Pa · m <sup>3</sup> /s Torr · l/s atm · cc/s ppm sccm sccs mtorr · l/s
日期	待设置 <sup>1)</sup>	- 格式: 月/日/年
时间	待设置 <sup>1)</sup>	- 格式: 时:分:秒
语言	待设置 <sup>1)</sup>	英文 法文 德文 意大利文 中文 日文 韩文 西班牙文 俄文 葡萄牙文

1) 无默认设置: 用户第一次打开检漏仪时设置

### 8.3.2 音量

此菜单用于设置检漏仪的音量。

访问: 菜单 [配置] [音量]		选择 - 设置限值 <sup>1)</sup>
检漏仪	待启用 检漏仪的音量警报将通知用户已超过报警点。	已启用 已禁用
	待设置 音量 9 = 90 dBA	1 – 9
语音音量	待启用 检漏仪的语音音量将通知用户检漏仪的状态或要执行的操作。	已启用 已禁用
	待设置	1 – 9

1) 初始设置: 参见章节“设置”菜单的树状图

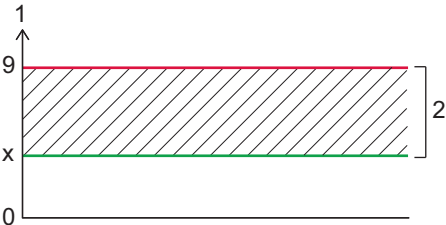
访问: 菜单 [配置] [音量]		选择 - 设置限值 <sup>1)</sup>
最小音量	<p>待启用</p> <p>最小音量定义了声音的最低水平 (参见“检漏仪”参数)。</p>  <p>1 - 音量范围 (1-9) 2 - 声级的可能设置范围 (参见“检漏仪”参数) x - 设置的最小音量: 任何声音均不得低于 x。</p>	已启用 已禁用
	<p>待设置</p> <p>如果最小音量高于设置值, 将自动修正“检漏仪”参数值。 如果最小音量低于设置值, 将保留“检漏仪”参数值。</p>	1 - 9

1) 初始设置: 参见章节“设置”菜单的树状图”



要从主屏幕快速访问, 请使用 [AUDIO] 功能键。

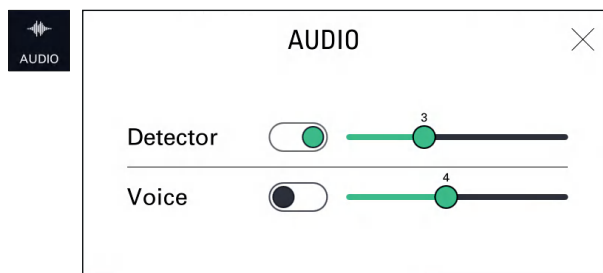

要快速关闭检漏仪和吸枪的声音, 请使用 [MUTE] 功能键。



图标上的红叉表示已启用“静音”功能。

### 8.3.3 功能键

功能键栏用于查看设置、访问菜单 (快捷方式) 或开始直接操作。  
在功能键栏可找到已启用的功能键 (参见章节“功能键栏”)。

访问: 菜单 [配置] [功能键]		选择 - 设置限值 <sup>1)</sup>
Timer Audio Cor. Mute Reject point Infor. Tracer gas Vent Method Mode Memo Paging Regen Cal type Screen Shot Switch Set point	启用每个功能键 功能键栏的功能键显示 提供 16 个功能键, 但在功能键栏中最多只有 15 个可用 (已启用)。第 16 个功能键为灰色。要启用它, 首先要禁用另一个功能键。	已启用 已禁用

1) 初始设置: 参见章节“设置”菜单的树状图”

### 8.3.4 屏幕设置

此菜单用于输入控制面板设置。

访问: 菜单 [配置] [屏幕设置]		选择 - 设置限值 <sup>1)</sup>	
亮度	待设置	0 – 20	
无线模式	此功能仅在检测到无线遥控装置时可用。 待选择 使用无线遥控装置 (附件) 时, 如果处于检漏仪使用范围内, “无线模式”有助于轻松找到遥控装置。 激活此功能后, 遥控装置会发出声音信号, 以便定位。要停止声音信号, 请取消选择无线模式。 功能键: 见下文。	已启用 已禁用	
氦信号柱状图	详见下文	-	
应用窗口	待机时氦信号	待选择 “待机”模式下的氦信号显示	隐藏 显示
	显示入口压力	待选择 入口压力显示。	隐藏 显示
	显示外置真空计压力	待选择 显示质谱室压力或外置真空计。 <ul style="list-style-type: none"> <li>● 无: 没有显示</li> <li>● 质谱室: 质谱室压力显示</li> <li>● 外部漏孔: 外置真空计压力显示 (费用由客户承担)</li> </ul> 外置真空计 (费用由客户承担) 是安装在客户应用上的仪表, 与 37 针输入/输出板连接。	无 质谱室 外部
	显示摘要菜单	待选择 简图模式显示 (参见章节“导航”)。	隐藏 显示
参数重置	启动功能 此功能用于加载控制面板的默认设置。	-	

1) 初始设置: 参见章节“设置”菜单的树状图”



要从主屏幕快速访问, 请配置 [PAGING] 功能键 (参见章节“功能键”)。



**氦信号柱状图详细信息**

此菜单用于输入柱状图设置。

访问: 菜单 [配置] [氦信号柱状图]		选择 - 设置限值 <sup>1)</sup>
在报警点缩放	待启用 在报警点缩放用于在柱状图上显示以 2 数量级为中心的报警设置点。	已启用 已禁用
氦信号上限	待设置 柱状图的氦信号上限(最大值)	-12 – +6
氦信号下限	待设置 柱状图的氦信号下限(最小值)	-13 – +5
最小显示漏率	待设置 此限制定义了所测得氦信号的最小显示漏率。 如果所测得的氦信号低于设置的最小显示漏率, 则不显示氦信号。	$1 \cdot 10^{-13} - 1 \cdot 10^{+06}$
第二参数显示	待启用 显示小数点后的第二位数字, 作为氦信号的数字显示	已启用 已禁用

1) 初始设置: 参见章节“设置”菜单的树状图”

**8.3.5 权限 – 密码**

此菜单用于管理各种菜单和/或屏幕的访问权限。

无论用户等级如何, 都需要密码才能访问此菜单。

默认密码是 5555。



密码未保存在控制面板中。如果忘记了密码, 可以使用 RS-232 找到密码: 参见 RS-232 操作说明。

访问: 菜单 [配置] [权限/密码] + 密码		选择 - 设置限值 <sup>1)</sup>
用户等级	待选择 可使用 3 个用户等级限制对设置和功能的显示和访问。 详见下文	访问受限 中级 高级
密码	待设置 此功能用于阻止对一个或多个“设置”菜单的访问。用户需要提供密码才能访问锁定菜单。	-
访问定制	待设置 可能允许或禁止访问某些项目。 详见下文	-

1) 初始设置: 参见章节“设置”菜单的树状图”

**用户等级和访问定制**

下面 2 个表中定义的权限是每个用户等级的**默认**权限。

可以定制这些权限: 可以分配/撤销这些权限(参见章节“权限 - 密码”)。

	用户等级		
	访问受限	中级	高级
START/STOP、CAL、ZERO 按钮	无效 没有密码, 无法设置	有效	
6 个设置菜单	无效 没有密码, 无法设置(允许临时访问)		有效
功能键	<ul style="list-style-type: none"> <li>已隐藏, 除 [VENT] 和 [MUTE] 外</li> <li>已显示是否已取下挂锁(访问定制)</li> </ul>		已显示

**临时访问锁定的菜单**

用户需要提供密码才能访问锁定菜单。

临时访问权限:返回主屏幕后,菜单再次被锁定。

1. 访问“设置”菜单
2. 按 **[配置] [权限/密码]**。
3. 输入密码。

#### 访问图形屏幕、菜单和锁定的功能

可能允许或禁止访问以下项目:

- 图形屏幕
- 设置菜单:“测量”、“检测”、“配置”、“维护保养”、“文件管理”和“高级设置”
- 功能键:[AUDIO]、[COR.]、[MUTE]、[REJECT POINT]、[INFOR.]、[TIMER] 和 [TRACER GAS]

1. 访问菜单 **[权限/密码]**。
2. 按 **[配置] [权限/密码]+ 密码 + [访问定制]**。
3. 按挂锁可以锁定/解锁。
  - 显示打开的绿色挂锁表示允许访问相应项目(已解锁)。
  - 显示关闭的红色挂锁表示禁止访问相应项目(已锁定)。

#### 定制用户等级

根据用户等级,可能允许或禁止访问以下项目:

- 图形屏幕
- 设置菜单:“测量”、“检测”、“配置”、“维护保养”、“文件管理”和“高级设置”
- 功能键:[AUDIO]、[COR.]、[MUTE]、[REJECT POINT]、[INFOR.]、[TIMER] 和 [TRACER GAS]

可以定制每个用户等级的权限。

1. 选择要定制的用户等级。
2. 按 **[配置] [权限/密码]+ 密码 + [访问定制]**。
3. 按相应项目的挂锁,以允许/拒绝访问。
  - 绿色挂锁表示允许访问该项目。
    - 如果该项目是功能键,则会将该功能键添加到功能键栏中。
  - 红色挂锁表示禁止访问该项目。
    - 如果该项目是功能键,则会将该功能键从功能键栏中移除。
4. 针对要自定义的每个用户等级重复该操作。

## 8.4 “维护保养”菜单

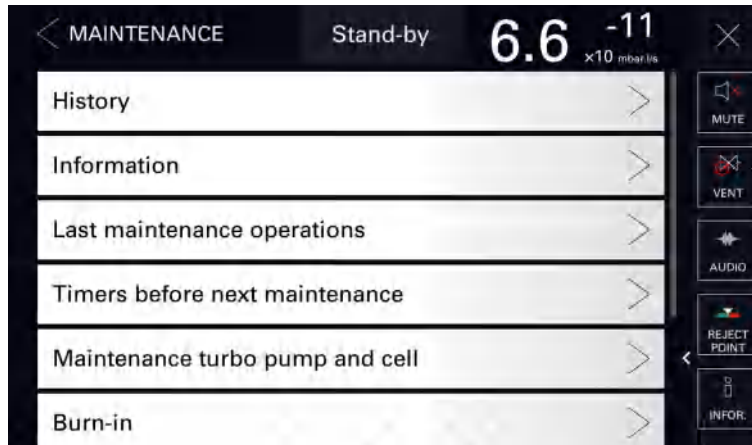

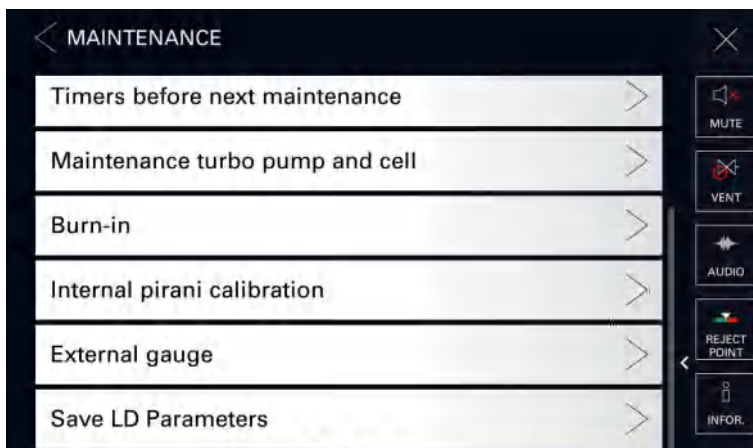

### 8.4.1 历史

此功能用于查看事件和校准日志。

#### 日志

事件可以是错误 (Exxx)、预警 (Wxxx) 或信息 (Ixxx)。

日志用于记录已经发生的事件。

访问: 菜单 [维护保养] [历史] [日志]

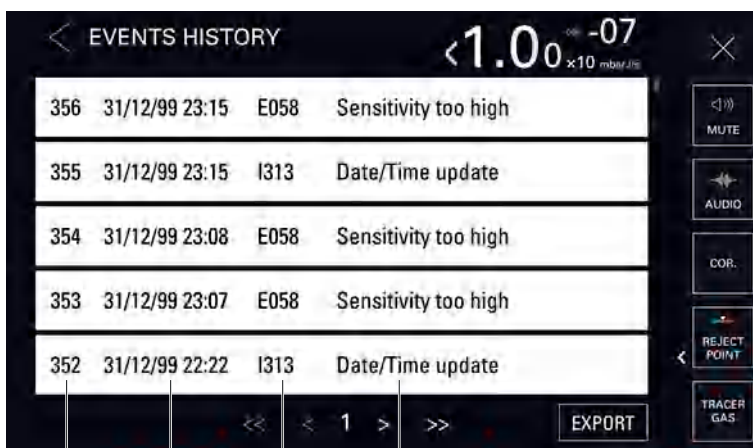

1                    2                    3                    4

- 1 按时间顺序排列的事件编号
- 2 事件的日期和时间
- 3 事件代码
- 4 事件的说明

信息代码:

代码	事件	说明
I300	大气冲击	进气口放气
I301	氦气污染	如果所测得的氦信号最大氦信号 > 最大氦信号, 则检测自动停止
I302	重置前级泵	前级泵计时器重置
I303	重置高真空泵 1	高真空泵 1 小时计时器重置
I306	重置灯丝 1	灯丝 1 小时计时器重置
I307	重置灯丝 2	灯丝 2 小时计时器重置
I308	计数器复位	复位计数器
I309	发射电流上升	<sup>4</sup> He, Mass 3: 发射强度变化 (Ie) <sup>2</sup> H: 发射强度变化 (Ie)
I310	校准重启	自动启动新的校准
I311	检漏仪关机	关闭检漏仪

代码	事件	说明
I312	检漏仪开机	检漏仪启动
I313	日期时间更改	修改日期或时间
I314	CEL 固件升级	质谱室固件升级
I315	CPU 固件升级	检漏仪固件升级
I316	LCD 固件升级	控制面板固件升级
I317	声音数据升级	声音数据升级
I318	恢复出厂设置	复位全部检漏仪参数
I319	灯丝切换	“维护保养”菜单中灯丝切换
I321	存储延迟	检漏仪关机 15 天(最少)

**校准日志**

校准日志记录已进行的校准。

访问: 菜单 **[维护保养]** **[历史]** **[校准日志]**



- 1 按时间顺序排列的校准编号
- 2 校准的日期和时间
- 3 校准结果(见下文)
- 4 质谱室性能指标(见下文)

结果	说明
成功 [质谱室状态: xxx %]	校准成功 [质谱室状态: xxx %] 质谱室性能指标。 默认设置: 介于 90% 至 100% 之间 精检操作: 介于 10% 至 100% 之间 随着时间的推移, 某些质谱室组件的正常磨损会降低此值, 但不会降低检漏仪测量的精度。
失败	校准失败
CHK-SUCCESS	校准检查成功
CHK-FAIL	校准检查失败

**历史输出**

可以生成包含事件和校准日志的输出。

可以使用 2 种访问模式:

- **[维护保养]** **[历史]** **[日志]**
- **[维护保养]** **[历史]** **[校准日志]**

1. 将 USB 存储插入控制面板。
2. 按 **[输出]**。

将显示消息“(事件和校准输出)以确认输出”。



## 8.4.2 信息

此功能用于查看检漏仪上的信息。



要从主屏幕快速访问, 请使用 [INFOR.] (信息) 功能键。

INFOR.

### DETECTOR INFORMATION

✕

Date & Time	Jul 09 2021 09:12
v.LC4	L0476 V1.2r14 (B44)
v.CPX	L0379 V3.9r30 9E1E
v.CEN	L0264 V3.3r55 FDAFAD91
Tracer gas	<sup>4</sup> He
P Inlet	1.10e-00 mbar
Reject point / Warning point	1.00e-08 / 20 %
Method	Hard vacuum
Mode	Normal
Calibration	Operator [Internal]
Last calibration	Jan 01 2021 00:00 Ok
Filament	1 (On)
Cell status	100 %
Next maintenance	14333 h

### 检漏仪信息

提醒: 只可在此菜单中查看

访问: 菜单 [维护保养] [信息] [检漏仪]

计时器	检漏仪的运行时间
日期/时间	日期/时间
软件版本 .LC4	控制面板固件信息
软件版本 .CPX	检漏仪固件信息
软件版本 .CEN	质谱室固件信息
入口压力	入口压力
报警点	设置报警点
预警点	已设置预警点
修正	校正因子状态
示踪气体	已选择示踪气体
灯丝	灯丝选择
质谱室状态	质谱室的状态
检测方式	检测方式已设置
模式 (如果是“真空法”检测方式)	已选择的检测模式
吸枪类型 (如果是“吸枪法”检测方式)	已选择的吸枪类型
校准	校准已设置
最近一次校准	自最近一次校准执行以来经过的时间
下一次保养	执行下一次保养前的时间



要从主屏幕快速访问, 请使用 [TIMER] 功能键。

TIMER

### TIMERS

✕

Detector	335 h
Filament #1	322 h
Filament #2	1 h
Cycles counter	137
Backing pump	2867 h
Turbo pump	324 h
Next maintenance	14333 h

### 质谱室信息

提醒: 只可在此菜单中查看

**访问: 菜单 [维护保养] [信息] [质谱室]**

灯丝选择	只读 用于测量的灯丝选择(质谱室中的 2 根灯丝)
灯丝	只读 灯丝选择的状态(开/关)
质谱室状态	只读 所选灯丝的分析质谱室的性能指标。 <ul style="list-style-type: none"> <li>● 默认设置: 介于 90% 至 100% 之间</li> <li>● 精检操作: 介于 10% 至 100% 之间</li> </ul> 随着时间的推移, 某些质谱室组件的正常磨损会降低此值, 但不会降低检漏仪测量的精度。
质谱室压力	只读 仅限维修中心。
电子零点	只读 仅限维修中心。
目标值	只读 (参见章节“目标值”)
加速电压	只读 仅限维修中心。
发射电流	只读 仅限维修中心。
灵敏度系数	只读 仅限维修中心。
质谱室温度	只读 质谱室的温度
灯丝计时器 1	只读 灯丝 1 的运行时间 待开启的功能 <ol style="list-style-type: none"> <li>1. 按灯丝 1 的运行时间。</li> <li>2. 按 <b>[重置时间]</b> 重置计时器。</li> </ol>
灯丝计时器 2	只读 灯丝 2 的运行时间 待开启的功能 <ol style="list-style-type: none"> <li>1. 按灯丝 2 的运行时间。</li> <li>2. 按 <b>[重置时间]</b> 重置计时器。</li> </ol>

**前级泵信息**

**访问: 菜单 [维护保养] [信息] [前级泵]**

前级泵计时器	按 <b>[&gt;]</b> 显示详细信息。 只读 前级泵的运行时间
状态	只读 泵状态
转速	只读 泵处于设定运行转速

**涡轮分子泵信息**

**访问: 菜单 [维护保养] [信息] [高真空泵]**

分子泵运行时间	按 <b>[&gt;]</b> 显示详细信息。 只读 涡轮分子泵的运行时间
状态	只读 泵状态
转速	只读 泵处于设定运行转速

### 8.4.3 最近保养状态

此功能显示由服务技术人员在检漏仪上执行并记录的上次保养操作。

如果未记录保养，将显示消息“尚未进行保养”。

提醒：只可在此菜单中查看

#### 访问：菜单 [维护保养] [最近保养状态]

日期	维护保养工作的日期
检查员	执行工作的维护保养技术人员
总计时间	到维护保养时检漏仪运行的小时数
注释	服务技术人员输入的注释

### 8.4.4 计时至上次保养

此功能显示下次保养前的剩余时间。

提醒：只可在此菜单中查看

#### 访问：菜单 [维护保养] [计时至上次保养]

吹扫阀	已完成的循环数与下次保养前的循环数之比
前级泵	前级泵运行小时数与下次保养前的小时数之比
高真空泵	涡轮分子泵运行小时数与下次保养前的小时数之比

### 8.4.5 分子泵和质谱室保养

#### 访问：菜单 [维护保养] [分子泵和质谱室保养]

		选择 - 设置限值 <sup>1)</sup>
灯丝	待选择 用于测量的灯丝选择(质谱室中的 2 根灯丝)	灯丝 1 灯丝 2
停机&吹扫	待开启的功能 此功能用于关闭高真空泵，并进行进气口放气，使高真空泵和分析质谱室处于大气压下。 见下文	-

1) 初始设置：参见章节“设置”菜单的树状图”

#### 停机&吹扫

要对真空管路组件执行维护保养，检漏仪的真空管路必须处于大气压下。

- 按 **[停机&吹扫]**。
  - 涡轮分子泵将减速至允许吹扫的转速。
  - 一条消息将通知用户何时可以关闭检漏仪。
  - 如果用户不想停止使用检漏仪，请按 **[重启检漏仪]**。显示检漏仪开机屏幕。
- 停止检漏仪。
- 等待控制面板完全关闭，断开主电源电缆，然后再打开检漏仪。

### 8.4.6 自动循环检测

此功能用于准备检漏仪，通过自动进行一系列的短检测和每次检测之间的进气口放气，使其处于最佳工作状态。

#### 注意

##### 最大氦信号风险

- ▶ 开启此功能前，确保检漏仪处于无示踪气体最大氦信号的环境中。

**访问: 菜单 [维护保养] [自动循环检测]**

进气口放气	仅当进气口放气被设置为“操作员”时才可用。 访问“进气口放气”菜单 从“进气口放气”菜单,按 [ < ] 返回“自动循环检测”菜单。
结束后不自动校准。	待开启的功能 启动功能 一系列检测和进气口放气
结束后自动校准	待开启的功能 检测运行、进气口放气和校准 仅适用于真空法检测
停止	停止正在进行的自动循环检测

**注意事项**

- 检漏仪处于“待机”模式
- 已选择“自动”进气口放气

**程序**

1. 实施初步条件。
2. 在检漏仪的进气口安装空白法兰。
3. 按 [结束后不自动校准] 或 [结束后自动校准]。
4. 按 [停止] 或 START/STOP 键, 停止自动循环检测。

### 8.4.7 内部皮拉尼真空计校准

此功能用于校准检漏仪的皮拉尼内部真空计。

**访问: 菜单 [维护保养] [内部皮拉尼真空计校准]**

压力	只读 限值压力或大气压的显示取决于程序步骤。 • 压力 ≈ 5000 -> 限值压力显示 • 压力 ≈ 30000 -> 大气压显示
入口压力	只读 入口压力显示。
HV 有效	启动功能 设置限值压力 (≈ 5000)
真空法	显示限值压力
Atm 有效	启动功能 设置大气压 (≈ 30000)
大气压检测	显示大气压
开始/停止	启动功能 检测开始
进气口放气	启动功能

**注意事项**

- 已选择真空法检测方式
- 已选择最敏感的检测模式
- 手动循环终止 (= 已选择“操作员”)。

**程序**

校准工作包括先设定限值压力, 然后再设定大气压。

下表显示了在不同步骤中显示的压力。

1. 实施初步条件。
2. 将检漏仪置于“待机”模式下(步骤 1)。
3. 关闭安装空白法兰的检漏口。
4. 创建进气口放气: 按 [VENT]。
5. 等待 5 分钟。
6. 按 [有效 Atm] (步骤 2)。

7. 开始检测:按菜单上的 **[开始]** 或 **START/STOP** 按钮。
8. 等待 5 分钟, 使测量稳定下来(步骤 3)。
9. 按 **[有效 HV]**(步骤 4)。
10. 开始检测:按菜单上的 **[停止]** 或 **START/STOP** 按钮。

程序中显示的压力

	程序不同步骤显示的压力			
	步骤 1	步骤 2	步骤 3	步骤 4
压力	<b>P<sub>1</sub></b> (≈ 30000)	<b>P<sub>1</sub></b> (≈ 30000)	<b>P<sub>2</sub></b> (≈ 5000)	<b>P<sub>2</sub></b> (≈ 5000)
入口压力	$1 \cdot 10^{-3}$	$1 \cdot 10^{-3}$	$1 \cdot 10^{-3}$	$1 \cdot 10^{-3}$
限值压力(HV)	<b>V</b> (≈ 5000)	<b>V</b> (≈ 5000)	<b>V</b> (≈ 5000)	<b>P<sub>2</sub></b> (≈ 5000)
大气压 (Atm)	<b>A</b> (≈ 30000)	<b>P<sub>1</sub></b> (≈ 30000)	<b>P<sub>1</sub></b> (≈ 30000)	<b>P<sub>1</sub></b> (≈ 30000)

P: 压力值  
V: 限值压力值 (HV)  
A: 大气压值 (Atm)

### 8.4.8 外置真空计

此功能用于通过外置真空计管理检漏仪。

#### 注意事项

- 检漏仪配备 37 针 I/O 通信接口(参见章节“附件”)
- 大漏模式已禁用
- 入口压力源: 外部
- 可能使用的真空计

		检漏仪检测的真空计类型	真空计型号
线性真空计	电容	线性	CMRxxx
	压电	线性	APRxxx
对数真空计	皮拉尼计	TPR/PCR	TPRxxx
	电容皮拉尼计	TPR/PCR	PCRxxx

三根电缆 (3/10/20 m) 可用作附件(参见章节“附件”)  
真空计和连接电缆由客户负责。

访问: 菜单 [维护保养] [外置真空计]		选择 - 设置限值 <sup>1)</sup>
真空计	待选择 外置真空计型号	无 TPR/PCR 线性
外部压力 (mbar)	只读 外置真空计测得的压力	-
P 内	待选择 主屏幕上显示的进气口压力: • 内部: 内部检漏仪真空计 • 外置: 客户设备上的外置真空计	内部 外部
量程 (mbar)(如果是“线性”)	待设置 设置真空计的操作量程: 真空计上显示的数值	0.1 – 5000

1) 初始设置: 参见章节“设置”菜单的树状图”

### 8.4.9 保存/加载检漏仪参数

#### 保存参数

此功能用于保存以下检漏仪参数:

- “设置”章节中设置的所有参数。
- “图形屏幕: 图形参数”章节中设置的所有参数。

访问: 菜单 [维护保养] [储存 LD 参数] [储存 LD 参数]

文件管理将打开(参见操作说明的章节“文件管理”菜单)。

1. 按 [内存]或 [USB 存储] 选择所需位置。
2. 如有必要, 请重命名文件。
  - 默认情况下, 创建的备份文件名为“Setting”(设置)。
3. 按 [保存]。
  - 备份文件是 .CF4 文件。

#### 加载参数

此函数用于加载以前保存的检漏仪参数。

访问: 菜单 [维护保养] [储存 LD 参数] [加载 LD 参数]

文件管理将打开(参见操作说明的章节“文件管理”菜单)。

1. 按 [内存]或 [USB 存储] 选择所需位置。
2. 选择要加载的备份文件 (.CF4)。
3. 按 [打开]。

## 8.5 “文件管理”菜单

此功能用于管理保存在以下位置的文件:

- 检漏仪的内存中,
- USB 存储上。



#### USB 存储的类型

可以使用所有具有 FAT 32 格式的商用 USB 存储(最大 32 GB)。

**禁止使用促销 USB 存储:** 它们不可靠。

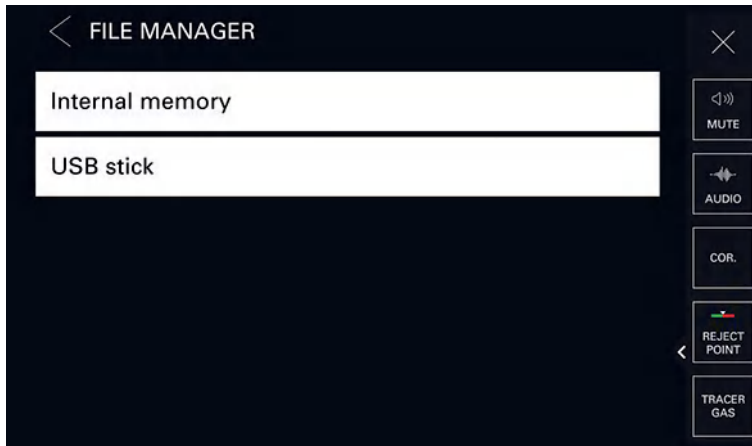

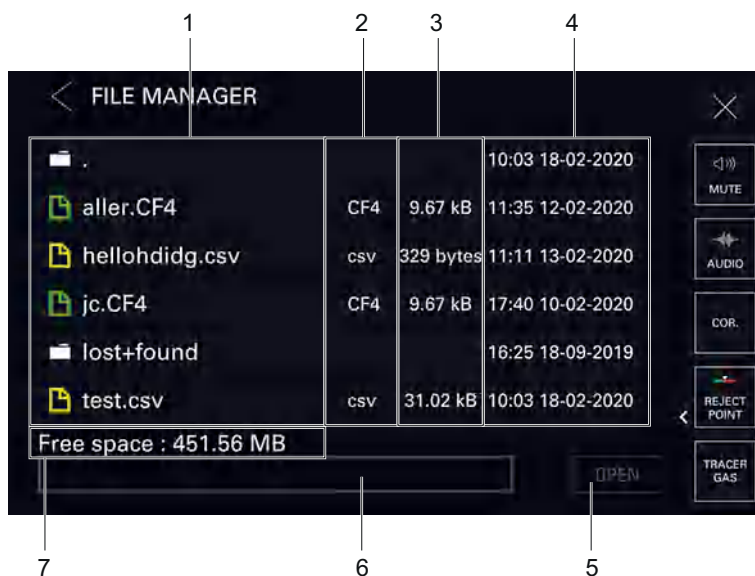

- |                                    |                              |
|------------------------------------|------------------------------|
| 1 文件夹和/或文件已保存                      | 4 导航工具                       |
| 2 日期和时间已保存                         | 5 所选介质 (USB 存储或内存) 中可用的存储器大小 |
| 3 用于打开所选文件的按钮 <b>[OPEN]</b> ([打开]) |                              |

#### 访问数据

- 如有必要, 请插入 USB 存储。
- 按 **[内存]** [内存] 或 **[USB 存储]** (USB 存储) 以选择所需介质。

将显示可用文件夹和/或文件的列表。

- 双击文件夹以访问其内容。
- 选择要查看的文件。
- 按 **[打开]** 以显示该文件。

#### 访问“导航”和“编辑”模式

- 按某一项目 (文件夹或文件)。它将以红色突出显示。  
在“导航”(导航) 模式下, 任何选定项目都将以红色突出显示。
- 按此项目 (文件夹或文件), 直到其以绿色突出显示为止。将启用“编辑”模式。  
在“编辑”模式下, 任何选定项目都将以绿色突出显示。  
“编辑”模式下可能的操作:
  - 按 **[删除]** 可以删除所选项目。
  - 按 **[重命名]** 可以重命名所选项目。
  - 按 **[移动至]** 可以移动所选项目。
- 按某一项目 (文件夹或文件), 直到其以红色突出显示为止。将禁用“编辑”模式, 启用“导航”模式。  
在“导航”(导航) 模式下, 任何选定项目都将以红色突出显示。

## 8.6 “高级设置”菜单

为检漏仪的特定用途保留的高级设置功能 (需要正确了解泄漏检测的高级设置)。

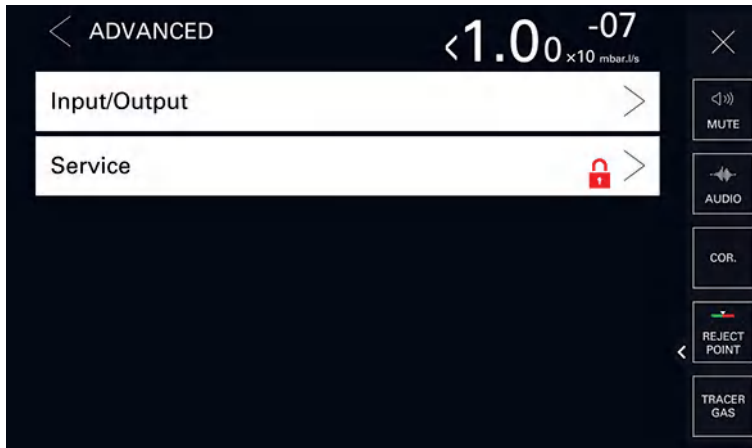

### 8.6.1 输入/输出

**串行连接 1 和串行连接 2**  
 显示的参数取决于所做的选择。

访问: 菜单 [高级设置] [输入/输出], 然后按 [串行连接 1]或 [串行连接 2]		选择 - 设置限值
Type	待选择 连接类型取决于其使用情况: 参见待用附件/选附件的操作说明。	Serial <sup>2)</sup> Not used <sup>3)</sup> USB <sup>3)</sup>
Mode	待选择 连接模式取决于其使用情况: 参见待用附件/选附件的操作说明。	Basic Spreadsheet Advanced Export Data RC 500 WL RC 500 HLT 5xx HLT 2XX Ext. module
Period <sup>4)</sup>	待设置	0 s – 24 h
Handshake	待选择	Yes No
Module <sup>3)</sup>	只读	-
Name <sup>3)</sup>	只读	-
Power pin 9 <sup>2)</sup>	只读	5 V

1) 默认设置: 参见章节“设置”菜单的树状图”

2) 仅限串行连接 1

3) 仅限串行连接 2

4) 仅限“Spreadsheet”模式

#### 输入/输出接口

访问: 菜单 [高级设置] [输入/输出] [输入/输出接口]

根据订单配置, 检漏仪将配备:

- 一个 15 针 D-Sub I/O 接口
- 一个 Profibus 和 15 针 D-Sub I/O 接口
- 一个 37 针 D-Sub I/O 接口 (带有 USB)
- 一个以太网和 37 针 D-Sub I/O 接口 (带有 USB)
- 一个 Profibus 和 15 针 D-Sub I/O 接口

参见接口操作说明 (参见章节“适用文件”)。



## 8.6.2 保养

对“保养”菜单的访问受密码保护。  
维修中心持有密码。

## 9 维护保养/更换

### 维护保养时间间隔和责任

检漏仪维修说明描述了检漏仪维修操作的注意事项。

本手册规定了：

- 维护保养时间间隔、
- 维修说明、
- 关闭产品、
- 工具和备件。

## 10 附件

附件	说明	部件编号
RC 10 WL 遥控装置(无线)	-	124193
标准吸枪	-	参考 Pfeiffer Vacuum 目录
标准吸枪的扩展范围	长度 10 m	090216
Smart 吸枪	采用 3 m 的连接电缆	BG 449 207 -T
	采用 5 m 的连接电缆	BG 449 208 -T
	采用 10 m 的连接电缆	BG 449 209 -T
标准漏孔	示踪气体: 100% <sup>4</sup> He	参考 Pfeiffer Vacuum 目录
外部标准漏孔/吸枪的适配器	DN 25 ISO-KF	110716
	DN 16 ISO-KF	110715
喷枪	标准型号	112535
	Elite 型号	109951
通信接口	37 针输入/输出 - USB	121350S
	37 针输入/输出 - USB - 以太网	121352S
	Profibus V2 - 15 针输入/输出	127447S
	Profinet - 15 针输入/输出	127448S
ECB Wi-Fi 外部通信盒	-	125902
进气口过滤器	材质为铜或不锈钢, 网格为 5 至 20 μm	欢迎垂询
分流套件 (需要 37 针 I/O 通信接口)	欧洲型号	PT 445 411 -T
	美国型号	PT 445 413 -T
外部 OME 用排放接口 DN 25 ISO-KF(仅限 Wet 型号)	-	122405
外置真空计 (需要 37 针 I/O 通信接口)	CMRxxx / APRxxx / TPRxxx / PCRxxx 型号	参考 Pfeiffer Vacuum 目录
HLT I/O 兼容模块	-	122742
运输车	2 个轮子 <sup>1)</sup>	122570
	4 个轮子 100-110 V~ - 50/60 Hz	805142
	4 个轮子 -	805143
	200-240 V~ - 50/60 Hz	
连接检漏仪/外置真空计的电缆 (用于 CMRxxx / APRxxx / TPRxxx / PCRxxx 型号)	长度 3 m	A333746
	长度 10 m	A333747
	长度 20 m	A333748

1) Integrable 型号: 此类运输车不能安装外部泵送设备。

# 11 技术数据和尺寸

## 11.1 基本要求

Pfeiffer Vacuum 检漏仪技术特点数据库：

- 技术特点, 依据:
  - AVS 2.3: 质谱气体分析仪的校准程序
  - EN 1518: 无损测试。密封性检查。质谱检漏仪的特点
  - ISO 3530: 真空技术领域使用的质谱检漏仪的校准方法
- 标准条件: 20 °C, 5 ppm <sup>4</sup>He 环境条件, 脱气检漏仪
- 启用“本底清零”功能或本底抑制
- 声压等级: 与检漏仪相关的距离为 1 m。

## 11.2 技术特点

参数	ASM 340 Wet 型号	ASM 340 Dry 型号	ASM 340 Integrable 型号
连接法兰(进气口)	DN 25 ISO-KF	DN 25 ISO-KF	DN 25 ISO-KF
氦的流率	2.5 l/s	2.5 l/s	2.5 l/s
前级泵容量	15 m <sup>3</sup> /h	3.4 m <sup>3</sup> /h	根据客户前级泵
启动时间(20 °C), 未校准	< 3 分钟	< 3 分钟	-
音量	54 dB(A)	52 dB(A)	54 dB(A)
保护类型	IP 20	IP 20	-
最大功率	850 W	600 W	350 W
最大检测压力	25 hPa	25 hPa	25 hPa <sup>1)</sup>
重量	56 kg	45 kg	32 kg
可检测到的气体	<sup>4</sup> He、Mass 3、H <sub>2</sub>	<sup>4</sup> He、Mass 3、H <sub>2</sub>	<sup>4</sup> He、Mass 3、H <sub>2</sub>
检测方式	真空法和吸枪法	真空法和吸枪法	真空法和吸枪法
氦气可检测到的最低氦信号(吸枪法检漏)	5 · 10 <sup>-9</sup> atm cc/s (5 · 10 <sup>-10</sup> Pa m <sup>3</sup> /s)	5 · 10 <sup>-9</sup> atm cc/s (5 · 10 <sup>-10</sup> Pa m <sup>3</sup> /s)	5 · 10 <sup>-9</sup> atm cc/s (5 · 10 <sup>-10</sup> Pa m <sup>3</sup> /s)
氦气可检测到的最低氦信号(真空法检漏)	1 · 10 <sup>-12</sup> atm cc/s (1 · 10 <sup>-13</sup> Pa m <sup>3</sup> /s)	1 · 10 <sup>-12</sup> atm cc/s (1 · 10 <sup>-13</sup> Pa m <sup>3</sup> /s)	1 · 10 <sup>-12</sup> atm cc/s (1 · 10 <sup>-13</sup> Pa m <sup>3</sup> /s)
电源 <sup>2)</sup>	100-110 V~ 50/60 Hz 200-240 V~, 50/60 Hz	100-240 V~ 50/60 Hz	100-240 V~ 50/60 Hz

1) 在 25 hPa 和 5 hPa 之间, 仅定性测量。

2) 根据 IEC/UL/CSA 法规, 产品可以支持 ± 10 % 电源电压变化。

### 环境条件

参数	ASM 340 Wet 型号	ASM 340 Dry 型号	ASM 340 Integrable 型号
使用温度(真空法检测)	0–45 °C	0–35 °C	0–45 °C <sup>1)</sup>
使用温度(吸枪法)	0–40 °C	0–35 °C	0–40 °C
存储温度	-20–+55 °C		
最大空气湿度	85%, 非凝结		
最大磁场	3 mT		
最大氦信号度	等级 2		
最大海拔高度	2000 m		
使用	仅室内使用		
渗透防护等级	IP 20		
网络过压等级	类型 II		

1) 如果前级泵的极限真空 < 5 · 10<sup>-2</sup> hPa。否则, 0–40 °C

### 11.3 压力单位

单位	mbar	bar	Pa	hPa	kPa	Torr / mm Hg
mbar	1	$1 \cdot 10^{-3}$	100	1	0.1	0.75
bar	1000	1	$1 \cdot 10^5$	1000	100	750
Pa	0.01	$1 \cdot 10^{-5}$	1	0.01	$1 \cdot 10^{-3}$	$7.5 \cdot 10^{-3}$
hPa	1	$1 \cdot 10^{-3}$	100	1	0.1	0.75
kPa	10	0.01	1000	10	1	7.5
Torr / mm Hg	1.33	$1.33 \cdot 10^{-3}$	133.32	1.33	0.133	1

1 Pa = 1 N/m<sup>2</sup>

表格 1: 压力单位及其转换

### 11.4 气流量

单位	mbar l/s	Pa m <sup>3</sup> /s	sccm	Torr l/s	atm cm <sup>3</sup> /s
mbar l/s	1	0.1	59.2	0.75	0.987
Pa m <sup>3</sup> /s	10	1	592	7.5	9.87
sccm	$1.69 \cdot 10^{-2}$	$1.69 \cdot 10^{-3}$	1	$1.27 \cdot 10^{-2}$	$1.67 \cdot 10^{-2}$
Torr l/s	1.33	0.133	78.9	1	1.32
atm cm <sup>3</sup> /s	1.01	0.101	59.8	0.76	1

表格 2: 气流量及其转换

### 11.5 尺寸

(mm)

Wet 型号和 Dry 型号

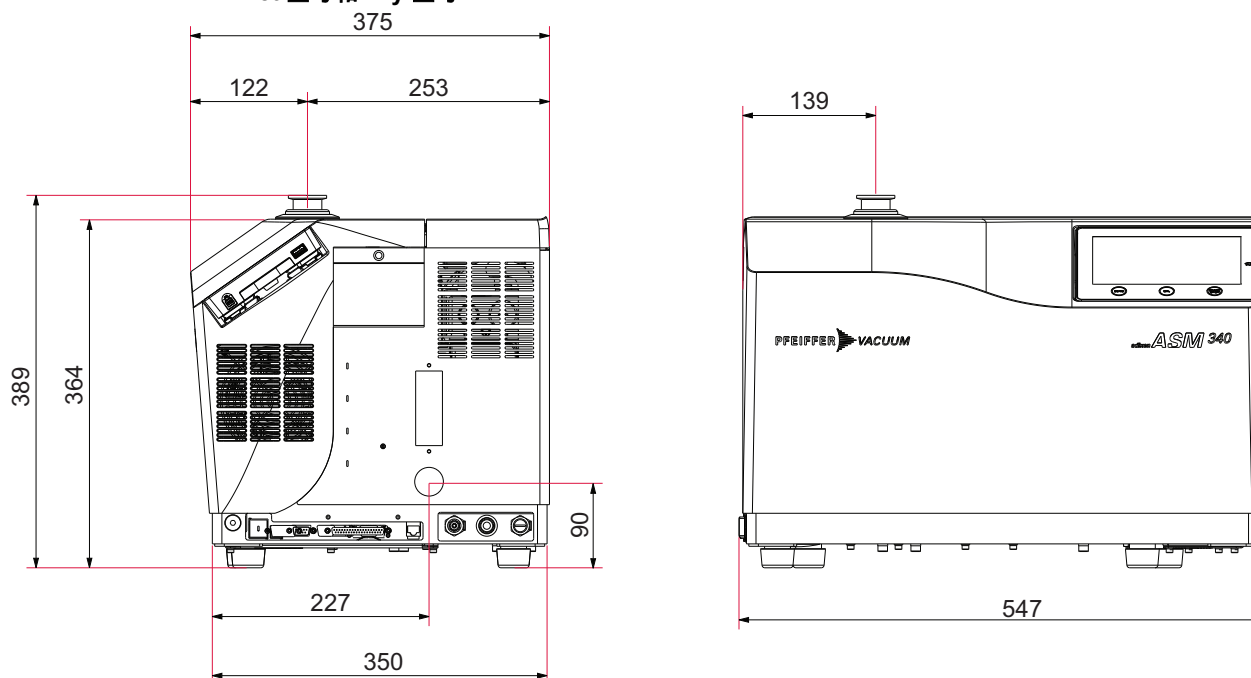

Integrable 型号

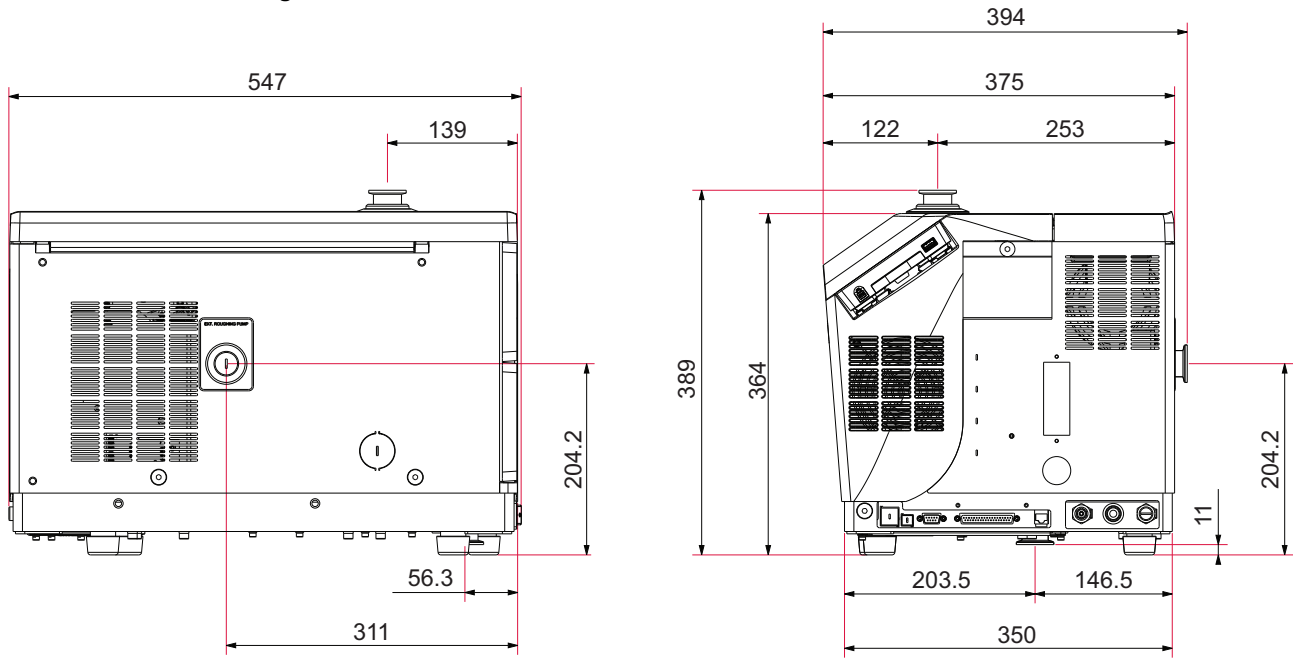

## 12 附录

### 12.1 “设置”菜单的树状图

下面的表格指示了检漏仪的默认设置。

关闭检漏仪时, 保存漏率值和参数, 用于下一次启动。

访问: 设置屏幕 + 菜单 [测量]			选择 - 设置限值	
示踪气体			Helium 4 <sup>1)</sup> Mass 3 Hydrogen	
设定值	最大氦信号	状态	已启用 已禁用 <sup>1)</sup>	
		设置 (如果已启用)	$1 \cdot 10^{-19} - 1 \cdot 10^{+19}$ <b><math>1 \cdot 10^{-05}</math></b> <sup>1)</sup>	
	真空法设定值	报警点	$1 \cdot 10^{-13} - 1 \cdot 10^{-06}$ <b><math>1 \cdot 10^{-08}</math></b> <sup>1)</sup>	
		预警点	状态	已启用 <sup>1)</sup> 已禁用
			设置 (如果已启用)	0-100% <b>20%</b> <sup>1)</sup>
	吸枪法设定值	报警点	$1 \cdot 10^{-12} - 1 \cdot 10^{+06}$ <b><math>1 \cdot 10^{-04}</math></b> <sup>1)</sup>	
		吸枪堵塞报警	$1 \cdot 10^{-19} - 1 \cdot 10^{+19}$ <b><math>1 \cdot 10^{-06}</math></b> <sup>1)</sup>	
		预警点	状态	已启用 <sup>1)</sup> 已禁用
			设置 (如果已启用)	0-100% <b>20%</b> <sup>1)</sup>
	其它氦信号设定值 (如果是 37 针 I/O)	设定值 #2	$1 \cdot 10^{-12} - 1 \cdot 10^{+06}$ <b><math>1 \cdot 10^{-07}</math></b> <sup>1)</sup>	
		设定值 #3	$1 \cdot 10^{-12} - 1 \cdot 10^{+06}$ <b><math>1 \cdot 10^{-07}</math></b> <sup>1)</sup>	
		设定值 #4	$1 \cdot 10^{-12} - 1 \cdot 10^{+06}$ <b><math>1 \cdot 10^{-07}</math></b> <sup>1)</sup>	
		设定值 #5	$1 \cdot 10^{-12} - 1 \cdot 10^{+06}$ <b><math>1 \cdot 10^{-07}</math></b> <sup>1)</sup>	
	其它压力设定值 (如果是 37 针 I/O)	压力设定值 #1	$1 \cdot 10^{-19} - 1 \cdot 10^{+19}$ <b><math>2 \cdot 10^{-01}</math></b> <sup>1)</sup>	
压力设定值 #2		$1 \cdot 10^{-19} - 1 \cdot 10^{+19}$ <b><math>1 \cdot 10^{+00}</math></b> <sup>1)</sup>		
校正因子	状态	已启用 已禁用 <sup>1)</sup>		
	设置 (如果已启用)	$1 \cdot 10^{-19} - 1 \cdot 10^{+19}$ <b><math>1 \cdot 10^{+00}</math></b> <sup>1)</sup>		

1) 默认设置

2) 基本信息: 只读

3) 无默认设置: 第一次检漏仪启动时用户进行的设置

4) 指示的信息与用于校准的标准漏孔或其校准证书相关。

访问:设置屏幕 + 菜单 [测量]		选择 - 设置限值
标准漏孔设置	示踪气体	Helium 4 <sup>1)</sup> Mass 3 Hydrogen
	类型	内部 <sup>1)</sup> 外部
	单位	mbar · l/s Pa · m <sup>3</sup> /s Torr · l/s mTorr · l/s atm · cc/s sccm sccs ppm <sup>3)</sup> - <sup>3)</sup>
	漏率值	1 · 10 <sup>-18</sup> – 1 · 10 <sup>+18</sup> - <sup>4)</sup>
	每年损失 (%)	0 – 99 6 <sup>1) 4)</sup>
	参考温度 (°C)	0 – 99 23 <sup>1) 4)</sup>
	温度参数 (%/°C)	0.0 – 9.9 3 <sup>1) 4)</sup>
	日期	格式: 月/年 - <sup>4)</sup>
	温度	类型
内部温度 (°C) (如果是内部“类型”)		- - <sup>2)</sup>
外部温度 (°C) (如果是外部“类型”)		0 – 99 23 <sup>1)</sup>

1) 默认设置

2) 基本信息: 只读

3) 无默认设置: 第一次检漏仪启动时用户进行的设置

4) 指示的信息与用于校准的标准漏孔或其校准证书相关。

表格 3: 默认设置: “测量”菜单

访问:设置屏幕 + 菜单 [检测]	选择 - 设置限值
检测方式	真空法 <sup>1)</sup> 吸枪法
模式 (如果是真空法“检测方式”)	粗检 精检 <sup>1)</sup>
吸枪类型 (如果是吸枪法“检测方式”)	标准 <sup>1)</sup> Smart

1) 默认设置

2) 基本信息: 只读



访问:设置屏幕 + 菜单 [检测]			选择 - 设置限值
循环终止	循环终止		操作员 <sup>1)</sup> 自动
	初抽定时 (如果是自动“循环终止”)	状态	已启用 <sup>1)</sup> 已禁用
		设置	0 – 1 小时 <b>10 秒</b> <sup>1)</sup>
测量定时 (如果是自动“循环终止”)		0 – 1 小时 <b>10 秒</b> <sup>1)</sup>	
进气口放气	进气口放气		操作员 <sup>1)</sup> 自动
	放气延时 (如果是自动“进气口放气”)		0 – 2 秒 <b>0 秒</b> <sup>1)</sup>
	放气时间 (如果是自动“进气口放气”)	状态	已启用 已禁用 <sup>1)</sup>
设置		00'00" – 59'59" <b>00'09"</b> <sup>1)</sup>	
记忆功能	启动		Yes <b>No</b> <sup>1)</sup>
	显示时间	状态	已启用 已禁用 <sup>1)</sup>
		设置	00'00" – 59'59" <b>00'10"</b> <sup>1)</sup>
本底清零模式启动	激活		无 操作员 <sup>1)</sup> 自动
	退出清零模式 (如果是操作员“激活”)		按键一次 <sup>1)</sup> 长按 >3s
	激活方式 (如果是自动“激活”)	状态	计时器 <sup>1)</sup> 设定值
		设置 (如果是计时器)	00'00" – 59'59" <b>00'10"</b> <sup>1)</sup>
设置 (如果是设定值)	$1 \cdot 10^{-19} - 1 \cdot 10^{+19}$ <b><math>5 \cdot 10^{-07}</math></b> <sup>1)</sup>		
污染清除	启动功能		-
大漏模式	启动		No <b>Yes</b> <sup>1)</sup>
	灵敏度		高 <sup>1)</sup> 低
校准检查	校准检查		操作员 <sup>1)</sup> 自动
	频率 (如果是自动“校准检查”)	周期	0 – 9999 <b>50</b> <sup>1)</sup>
		时间	00'00" – 59'59" <b>00'10"</b> <sup>1)</sup>
校准	状态		启动 <sup>1)</sup> 操作员 开机检测

1) 默认设置

2) 基本信息: 只读

访问:设置屏幕 + 菜单 [检测]		选择 - 设置限值	
动态校准 (Integrable 型号)	启动	已启用 已禁用 <sup>1)</sup>	
	漏率值 (如果已启用“启动”)	$1 \cdot 10^{-19} - 1 \cdot 10^{+19}$ $1 \cdot 10^{-07}$ <sup>1)</sup>	
	参数	1 <sup>1)</sup> - 2)	
吹扫阀	Wet 型号	关 <sup>1)</sup>	
	Dry 型号	自动 <sup>1)</sup> 关 开	
	Integrable 型号	关 开 <sup>1)</sup>	
启动定时	漏率值	00'00" - 59'59" 00'10" <sup>1)</sup>	
切换压力	粗检	Wet 型号和 Dry 型号	$2,5 \cdot 10^{+1} - 1 \cdot 10^{+1}$ $2,5 \cdot 10^{+01}$ <sup>1)</sup>
		Integrable 型号	$2,5 \cdot 10^{+1} - 5 \cdot 10^{-1}$ $5 \cdot 10^{+00}$ <sup>1)</sup>
	精检	Wet 型号和 Dry 型号	$5 \cdot 10^{-1} - 1 \cdot 10^{-1}$ $5 \cdot 10^{-01}$ <sup>1)</sup>
		Integrable 型号	$5 \cdot 10^{-1} - 5 \cdot 10^{-2}$ $5 \cdot 10^{-01}$ <sup>1)</sup>

1) 默认设置

2) 基本信息: 只读

表格 4: 默认设置: “检测”菜单

访问:设置屏幕 + 菜单 [配置]	选择 - 设置限值
单位	mbar · l/s Pa · m <sup>3</sup> /s Torr · l/s atm · cc/s ppm sccm sccs mtorr · l/s - 3)
日期	格式: 月/日/年 - 3)
时间	格式: 时:分:秒 - 3)

1) 默认设置

3) 无默认设置: 第一次检漏仪启动时用户进行的设置

访问:设置屏幕 + 菜单 [配置]			选择 - 设置限值
语言			英文 法文 德文 意大利文 中文 日文 韩文 西班牙文 俄文 葡萄牙文 - 3)
音量	检漏仪	状态	<b>已启用</b> <sup>1)</sup> 已禁用
		设置	1 – 9 <b>3</b> <sup>1)</sup>
	语音音量	状态	<b>已启用</b> <sup>1)</sup> 已禁用
		设置	1 – 9 <b>4</b> <sup>1)</sup>
	检漏仪最小音量	状态	<b>已启用</b> <sup>1)</sup> 已禁用
		设置	1 – 9 <b>0</b> <sup>1)</sup>

1) 默认设置

3) 无默认设置:第一次检漏仪启动时用户进行的设置

访问:设置屏幕 + 菜单 [配置]		选择 - 设置限值
功能键	Timer	已启用 已禁用 <sup>1)</sup>
	Audio	已启用 <sup>1)</sup> 已禁用
	Cor.	已启用 已禁用 <sup>1)</sup>
	Mute	已启用 <sup>1)</sup> 已禁用
	Reject point	已启用 <sup>1)</sup> 已禁用
	Infor.	已启用 <sup>1)</sup> 已禁用
	Tracer gas	已启用 已禁用 <sup>1)</sup>
	Vent	已启用 <sup>1)</sup> 已禁用
	Method	已启用 <sup>1)</sup> 已禁用
	Mode	已启用 已禁用 <sup>1)</sup>
	Memo	已启用 已禁用 <sup>1)</sup>
	Paging	已启用 已禁用 <sup>1)</sup>
	Regen	已启用 已禁用 <sup>1)</sup>
	Cal type	已启用 <sup>1)</sup> 已禁用
	Screen Shot	已启用 已禁用 <sup>1)</sup>
Switch Set point	已启用 已禁用 <sup>1)</sup>	

1) 默认设置

3) 无默认设置:第一次检漏仪启动时用户进行的设置

访问:设置屏幕 + 菜单 [配置]		选择 - 设置限值	
屏幕设置	亮度	0 – 20 <b>15</b> <sup>1)</sup>	
	无线模式	已启用 <b>已禁用</b> <sup>1)</sup>	
	氦信号柱状图	在报警点缩放	已启用 <b>已禁用</b> <sup>1)</sup>
		氦信号上限	-12– +6 <b>-2</b> <sup>1)</sup>
		氦信号下限	-13 – +5 <b>-12</b> <sup>1)</sup>
		最小显示漏率	$1 \cdot 10^{-13}$ – $1 \cdot 10^{+06}$ <b><math>1 \cdot 10^{-13}</math></b> <sup>1)</sup>
		第二参数显示	已启用 <b>已禁用</b> <sup>1)</sup>
	应用窗口	待机时氦信号	<b>隐藏</b> <sup>1)</sup> 显示
		显示入口压力	隐藏 <b>显示</b> <sup>1)</sup>
		显示外置真空计压力	<b>无</b> <sup>1)</sup> 质谱室 外部
		显示摘要菜单	隐藏 <b>显示</b> <sup>1)</sup>
	参数重置	启动功能	-

1) 默认设置

3) 无默认设置: 第一次检漏仪启动时用户进行的设置

访问:设置屏幕 + 菜单 [配置]				选择 - 设置限值
权限/密码	用户等级			访问受限 中级 高级 <sup>1)</sup>
	密码			- 5555 <sup>1)</sup>
	访问定制	如果是访问受限“用户等级”	图形屏幕	允许访问 拒绝访问 <sup>1)</sup>
			“测量”菜单	允许访问 拒绝访问 <sup>1)</sup>
			“检测”菜单	允许访问 拒绝访问 <sup>1)</sup>
			“配置”菜单	允许访问 拒绝访问 <sup>1)</sup>
			“维护保养”菜单	允许访问 拒绝访问 <sup>1)</sup>
			“文件管理”菜单	允许访问 拒绝访问 <sup>1)</sup>
			“高级设置”菜单	允许访问 拒绝访问 <sup>1)</sup>
		如果是中等访问权限或完全访问权限“用户等级”	图形屏幕	允许访问 <sup>1)</sup> 拒绝访问
			“测量”菜单	允许访问 <sup>1)</sup> 拒绝访问
			“检测”菜单	允许访问 <sup>1)</sup> 拒绝访问
			“配置”菜单	允许访问 <sup>1)</sup> 拒绝访问
			“维护保养”菜单	允许访问 <sup>1)</sup> 拒绝访问
“文件管理”菜单			允许访问 <sup>1)</sup> 拒绝访问	
“高级设置”菜单			允许访问 <sup>1)</sup> 拒绝访问	

1) 默认设置

3) 无默认设置: 第一次检漏仪启动时用户进行的设置

表格 5: 默认设置:“配置”菜单

访问:设置屏幕 + 菜单 [维护保养]		选择 - 设置限值
历史	日志	- <sup>2)</sup>
	校准日志	- <sup>2)</sup>

1) 默认设置

2) 基本信息: 只读

5) 无默认设置

访问:设置屏幕 + 菜单 [维护保养]		选择 - 设置限值		
信息	检漏仪	计时器	- 2)	
		日期/时间	- 2)	
		软件版本 .LC4	- 2)	
		软件版本 .CPX	- 2)	
		软件版本 .CEN	- 2)	
		入口压力	- 2)	
		报警点	- 2)	
		预警点	- 2)	
		校正	- 2)	
		示踪气体	- 2)	
		灯丝	- 2)	
		质谱室状态	- 2)	
		检测方式	- 2)	
		模式 (如果是“真空法”检测方式)	- 2)	
		吸枪类型 (如果是“吸枪法”检测方式)	- 2)	
		校准	- 2)	
		最近一次校准	- 2)	
		下一次保养	- 2)	
		质谱室	灯丝选择	- 2)
			灯丝	- 2)
	质谱室状态		- 2)	
	质谱室压力		- 2)	
	电子零点		- 2)	
	目标值		- 2)	
	加速电压		- 2)	
	发射电流		- 2)	
	灵敏度参数		- 2)	
	质谱室温度		- 2)	
	灯丝计时器 1		漏率值	<b>20 小时<sup>1)</sup></b> - 2)
			重置时间   启动功能	-
	灯丝计时器 2		漏率值	<b>0 小时<sup>1)</sup></b> - 2)
			重置时间   启动功能	-
	前级泵		前级泵计时器	Wet 型号
		Dry 型号		<b>20/17 200 小时<sup>1)</sup></b> - 2)
		Integrable 型号		<b>0/0 小时<sup>1)</sup></b>
		状态	- 2)	
	转速	- 2)		

1) 默认设置

2) 基本信息:只读

5) 无默认设置

访问:设置屏幕 + 菜单 [维护保养]			选择 - 设置限值
信息	高真空泵	分子泵运行时间	20/17 200 小时 <sup>1)</sup> - 2)
		状态	- 2)
		转速	- 2)
最近保养状态	维护保养工作 1	日期	- 5)
		检查员	- 5)
		总计时间	- 5)
		注释	- 5)
	维护保养工作 2	日期	- 5)
		检查员	- 5)
		总计时间	- 5)
		注释	- 5)
	维护保养工作 3	日期	- 5)
		检查员	- 5)
		总计时间	- 5)
		注释	- 5)
计时至上次保养	吹扫阀		50 万次 <sup>1)</sup> - 2)
	前级泵	Wet 型号	20/8 600 小时 <sup>1)</sup> - 2)
		Dry 型号	20/17 200 小时 <sup>1)</sup> - 2)
		Integrable 型号	0/0 小时 <sup>1)</sup>
	高真空泵		20/17 200 小时 <sup>1)</sup> - 2)
分子泵和质谱室保养	灯丝		灯丝 1 <sup>1)</sup> 灯丝 2
	停机&吹扫	启动功能	-
		重启检漏仪	启动功能
自动循环检测	进气口放气	“进气口放气”功能访问	
	结束后不自动校准。	启动功能	
	结束后自动校准	启动功能	
	停止	停止功能	
内部皮拉尼真空计校准	压力		- 2)
	入口压力		- 2)
	HV 有效	启动功能	
	真空法		- 2)
	Atm 有效	启动功能	
	大气压检测		- 2)
	开始/停止	启动功能	
	进气口放气	启动功能	

1) 默认设置

2) 基本信息:只读

5) 无默认设置



访问:设置屏幕 + 菜单 [维护保养]		选择 - 设置限值
外置真空计	真空计	无 <sup>1)</sup> TPR/PCR 线性
	外部压力 (mbar)	- <sup>2)</sup>
	P 内	内部 <sup>1)</sup> 外部
	量程 (毫巴) (如果是线性)	0,1 – 5000 - <sup>5)</sup>
储存 LD 参数	储存 LD 参数	启动功能
	加载 LD 参数	启动功能

1) 默认设置

2) 基本信息: 只读

5) 无默认设置

**表格 6: 默认设置:“维护保养”菜单**

访问:设置屏幕 + 菜单 [文件管理]	选择 - 设置限值
内存	-
USB 存储	-

**表格 7: 默认设置:“文件管理”菜单。**

访问: 设置屏幕 + 菜单 [高级设置]		选择 - 设置限值		
输入/输出	串行连接 #1	Type	<b>Serial</b> <sup>1)</sup>	
		Mode	Basic Table <b>Advanced</b> <sup>1)</sup> Export Data RC 500 WL RC 500 HLT 5xx HLT 2xx Ext. module	
		Period (如果是 table 'Mode')	0 s – 24 h <b>1 s</b> <sup>1)</sup>	
		Handshake	Yes <b>No</b> <sup>1)</sup>	
		Power pin 9	5 V <sup>1)</sup>	
	串行连接 #2	Type	<b>USB</b> <sup>1)</sup> Anybus Not used <sup>3)</sup>	
		Mode	Basic Table <b>Advanced</b> <sup>1)</sup> Export Data RC 500 WL RC 500 HLT 5xx HLT 2xx Ext. module	
		Period (如果是 table 'Mode')	0 s – 24 h <b>1 s</b> <sup>1)</sup>	
		Handshake	Yes <b>No</b> <sup>1)</sup>	
		Module	- <sup>2)</sup>	
		Name	- <sup>2)</sup>	
		I/输入/输出接口	Quick view <sup>6)</sup>	- <sup>6) 7)</sup>
	Analog Output		- <sup>7)</sup>	
	Digital input <sup>6)</sup>		- <sup>6) 7)</sup>	
	Transistor output <sup>6)</sup>		- <sup>6) 7)</sup>	
	Relay output <sup>6)</sup>		- <sup>6) 7)</sup>	
	Default configuration <sup>6)</sup>		- <sup>6) 7)</sup>	
	Other configurations <sup>6)</sup>		- <sup>6) 7)</sup>	
	保养服务	对“保养服务”菜单的访问受密码保护。维修中心持有密码。		-

1) 默认设置

2) 基本信息: 只读

6) 仅限 37 针 I/O

7) 参见 I/O 通信接口操作说明

表格 8: 默认设置: “高级设置”菜单

访问:按 [SWITCH SETPOINT] 功能键	选择 - 设置限值
设定值 A	$1 \cdot 10^{-13} - 1 \cdot 10^{+06}$ <b><math>1 \cdot 10^{-06}</math></b> <sup>1)</sup>
设定值 B	$1 \cdot 10^{-13} - 1 \cdot 10^{+06}$ <b><math>1 \cdot 10^{-08}</math></b> <sup>1)</sup>

1) 默认设置

表格 9: 初始设置:功能键 - [SWITCH SETPOINT]

访问:按图形		选择 - 设置限值	
图形参数	显示时间	12 s – 1 h <b>30 s</b> <sup>1)</sup>	
	自动量程	状态	已启用 <b>已禁用</b> <sup>1)</sup>
		设置 (如果已启用“自动量程”)	<b>2 动态范围</b> <sup>1)</sup> 4 动态范围
	动态范围 (如果已启用“自动量程”)	氦信号上限	-11 – +6 <b>-4</b> <sup>1)</sup>
		氦信号下限	-12 – +5 <b>-10</b> <sup>1)</sup>
	显示入口压力	已启用 <b>已禁用</b> <sup>1)</sup>	
	压力动态范围 (如果已启用“显示入口压力”)	氦信号上限	-2 – +3 <b>+3</b> <sup>1)</sup>
		氦信号下限	-3 – +2 <b>-3</b> <sup>1)</sup>
记录		已启用 <b>已禁用</b> <sup>1)</sup>	
采样率 (如果已启用“记录”)		100 ms – 30 s <b>500 ms</b> <sup>1)</sup>	
清清楚楚记录 (如果已启用“记录”)	启动功能	-	
显示记录 (如果已启用“记录”)	启动功能	-	

1) 默认设置

表格 10: 初始设置:图形屏幕 - 图形参数

# Certificate



Certificate no.

CU 72182417 01

**License Holder:**  
Pfeiffer Vacuum SAS  
98 Avenue de Brogny  
74009 Annecy  
France

**Manufacturing Plant:**  
Pfeiffer Vacuum SAS  
98 Avenue de Brogny  
74009 Annecy  
France

**Test report no.:** USA- 31884401 001

**Client Reference:** Julien Coulomb

**Tested to:** UL 61010-1:2012 R4.16  
CAN/CSA-C22.2 NO. 61010-1-12 + GI1 + GI2 (R2017)

**Certified Product:** Leak Detector

**License Fee - Units**

Model

Designation: ASM340 WET (1)  
ASM340 DRY (2)  
ASM340I (3)  
Vista module (4)

7

Ratings : (1) AC 100-110 V or 200-240 V 50/60 Hz 850 W  
(2) AC 100-240 V 50/60Hz 600W  
(3) AC 100-240 V 50/60Hz 350W  
(4) DC 24 V 300W

Appendix: 1, 1-19

7

**Licensed Test mark:**



**Date of Issue**  
(day/mo/yr)  
06/02/2019

TUV Rheinland of North America, Inc., 12 Commerce Road, Newtown, CT 06470, Tel (203) 426-0888 Fax (203) 426-4009

# 欧共体符合性声明

该类型产品声明:

**检漏仪**

**ASM 340 Wet**

**ASM 340 Dry**

**ASM 340 Integrable**

特此声明, 所列产品符合下述**欧盟指令**的所有相关规定。

**机械指令 2006/42/EC (附录 II, no. 1 A)**

**低压 2014/35/EC**

**电磁兼容指令 2014/30/EU**

**2011/65/EU 某些有害物质的使用限制**

**2012/19/EU 电器和电子设备废弃处理**

**所使用的协调标准以及国家标准和技术规范包括:**

法国 NF EN 61010-1 标准:2011

法国 NF EN 60204-1 标准:2006

法国 NF EN 61326-1 标准:2013

法国 NF EN 50581 标准:2013

Cyrille Nominé 先生负责编写技术文件, 地址:Pfeiffer Vacuum SAS, 98, avenue de Brogny  
B.P. 2069, 74009 Annecy cedex, France。

签名



Pfeiffer Vacuum SAS  
98, avenue de Brogny  
74009 Annecy cedex  
France  
B.P. 2069

Arnaud Favre  
产品组总监 - 仪器和系统  
Pfeiffer Vacuum SAS

安纳西, 2021 年 11 月 18  
日



# 机械半成品组入声明

该类型产品声明:

**检漏仪**

**ASM 340 Integrable**

特此声明, 所列产品符合下述**欧盟指令**的所有相关规定。

**机械指令 2006/42/EC (附录 II, no. 1 A)**

**低压 2014/35/EC**

**电磁兼容指令 2014/30/EU**

**2011/65/EU 某些有害物质的使用限制**

**2012/19/EU 电器和电子设备废弃处理**

**所使用的协调标准以及国家标准和技术规范包括:**

NF EN 61010-1 标准:2011

NF EN 60204-1 标准:2006

NF EN-61326-1 标准:2013

NF EN 50581 标准:2013

在认为最终安装本产品的机器符合 2006/42/EC 号机械指令之前, 本产品不得投入使用。

以下签署人还承诺根据国家当局适当提出的任何合理要求, 提供该机械半成品的相关信息。

Cyrille Nominé 先生负责编写技术文件, 地址: Pfeiffer Vacuum SAS, 98, avenue de Brogny  
B.P. 2069, 74009 Annecy cedex, France。

签名



Pfeiffer Vacuum SAS  
98, avenue de Brogny  
74009 Annecy cedex  
France  
B.P. 2069

Arnaud Favre  
产品组总监 - 仪器和系统  
Pfeiffer Vacuum SAS

安纳西, 2021 年 11 月 17  
日





## VACUUM SOLUTIONS FROM A SINGLE SOURCE

Pfeiffer Vacuum stands for innovative and custom vacuum solutions worldwide, technological perfection, competent advice and reliable service.

## COMPLETE RANGE OF PRODUCTS

From a single component to complex systems:

We are the only supplier of vacuum technology that provides a complete product portfolio.

## COMPETENCE IN THEORY AND PRACTICE

Benefit from our know-how and our portfolio of training opportunities!

We support you with your plant layout and provide first-class on-site service worldwide.

Ed. 02 - Date 2023/04 - P/N:128863OZH



Are you looking for a  
perfect vacuum solution?  
Please contact us

Pfeiffer Vacuum GmbH  
Headquarters • Germany  
T +49 6441 802-0  
info@pfeiffer-vacuum.de

[www.pfeiffer-vacuum.com](http://www.pfeiffer-vacuum.com)